

ThinkPad[®] R60

Príručka o servise a odstraňovaní problémov

Obsahuje:

- **Úvod k ďalším zdrojom informácií**
- **Dôležité rady týkajúce sa starostlivosti o počítač**
- **Diagnostika a odstraňovanie problémov**
- **Možnosti obnovy**
- **Pomoc a servis**
- **Informácie o zárukách vášho počítača**

ThinkPad[®] R60

Průručka o servise a odstraňování
problémů

Poznámka

Skôr ako začnete používať tieto informácie a produkt, prečítajte si nasledujúcu dokumentáciu:

- *Safety and Warranty Guide*, ktorá je súčasťou balenia s touto príručkou.
- Informácie týkajúce sa bezdrôtového pripojenia k sieti v online systéme pomoci Access Help a v časti Príloha D, "Poznámky", na strane 57.
- Publikáciu *Regulačné vyhlásenia pre počítače ThinkPad*, ktorá sa nachádzala v balení spolu s touto publikáciou.

Obsah

Dôležité upozornenia	v	Výmena pevného disku	28
Kapitola 1. Vyhľadávanie informácií	1	Výmena pamäte	31
Táto príručka a ďalšie publikácie	1	Kapitola 6. Pomoc a servis	39
Vyhľadávanie informácií pomocou tlačidla		Pomoc a servis	39
ThinkVantage	2	Pomoc prostredníctvom internetu	39
Kapitola 2. Starostlivosť o počítač ThinkPad 3	3	Volanie Centra podpory zákazníkov	39
Kapitola 3. Riešenie problémov s počítačom 7	7	Pomoc kdekoľvek na svete	41
Často kladené otázky	8	Príloha A. Informácie o záruke	43
Diagnostika problémov	9	Informácie o záruke	43
Diagnostika HDD z BIOS Setup Utility	10	Záručná lehota	43
Diagnostika problémov pomocou PC-Doctor zo		Typy záručného servisu	44
servísneho oddielu	10	Celosvetový telefónny zoznam	45
Odstraňovanie problémov	10	Príloha B. Jednotky vymeniteľné	
Chybové správy	10	zákazníkom (CRU)	51
Chyby bez správ	15	Príloha C. Funkcie a špecifikácie	53
Problém s heslom	16	Vlastnosti	53
Problémy s klávesnicou	17	Špecifikácie	54
Problémy ukazovacieho zariadenia.	17	Príloha D. Poznámky	57
Problémy s úsporným režimom alebo		Poznámky	57
hibernáciou	18	Oznam týkajúci sa televízneho výstupu	58
Problémy s obrazovkou	19	Poznámky o elektronických emisiách	58
Problémy s batériou	20	Vyhlásenie Federálnej komunikačnej komisie	
Problém jednotky pevného disku	21	(FCC)	58
Problémy autentifikácie pomocou odtlačku prsta	21	Vyhlásenie o súlade s Priemyselnými emisiami	
Problém so spustením	21	Kanady triedy B	59
Iné problémy	21	Avis de conformité à la réglementation	
Spustenie programu BIOS Setup Utility	22	d'Industrie Canada	59
Kapitola 4. Možnosti obnovy	25	Vyhlásenie o súlade s normami European Union	
Používanie programu Rescue and Recovery	25	EMC Directive	59
Obnova pôvodného obsahu	25	Dôležité informácie týkajúce sa smernice European	
Obnova údajov	26	Directive 2002/96/EC	60
Inštalácia nového operačného systému	26	Ponuka softvéru IBM Lotus	60
Kapitola 5. Rozširovanie a výmena		Ochranné známky.	63
zariadení	27	Index	65
Výmena batérie	27		

Dôležité upozornenia



Keď je počítač zapnutý alebo keď sa nabíja batéria, nenechávajte jeho spodnú časť, ani žiadnu inú časť, ktorá sa počas prevádzky zahrieva, dlhší čas v kontakte s vaším telom.

Napájací adaptér pripojený do elektrickej zásuvky a počítača produkuje teplo. Počas používania by sa nemal dostať do kontaktu so žiadnou časťou vášho tela. Napájací adaptér nikdy nepoužívajte na zohrievanie svojho tela. Dlhší kontakt môže spôsobiť popáleniny pokožky aj cez odev.

Káble napájacieho adaptéra, myši, klávesnice, tlačiarne alebo iného elektronického zariadenia a káble telekomunikačných liniek vedte tak, aby neboli stlačené počítačom alebo iným objektom, aby sa po nich nestúpalo a aby neboli vystavené vplyvom, ktoré by mohli narušiť fungovanie vášho počítača. Silné stlačenie kábla môže spôsobiť jeho poškodenie alebo zničenie.

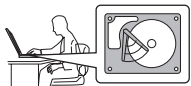

Aby ste predišli zničeniu pevného disku a následnej strate údajov, pred prenosom počítača stlačte kláves Fn+F4, aby počítač prešiel do pohotovostného režimu alebo ho vypnite. Pred presúvaním sa uistite, že indikátor úsporného režimu svieti (nazeleno).

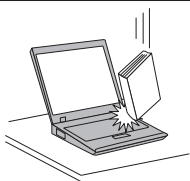

Na počítač či obrazovku alebo externé zariadenia nehádzte a neumiestňujte ťažké predmety, neudierajte, neškriabte a netlačte naň, nemykajte ním.



Používajte kvalitný prepravný obal, ktorý poskytuje adekvátne odpruženie a ochranu. Počítač nevkladajte do tesného kufríka ani tašky.



Počítač neumiestňujte v blízkosti žiadnych tekutín, aby ste predišli jeho obliatiu a nepribližujte sa s počítačom k vode, aby ste predišli riziku zásahu elektrickým prúdom.

Kapitola 1. Vyhľadávanie informácií

Táto príručka a ďalšie publikácie

Príručka *Setup Instructions*

obsahuje informácie, ktoré vám pomôžu rozbaľiť počítač ThinkPad a začať s ním pracovať. Obsahuje tiež niekoľko tipov pre prvoužívateľov a predstavuje softvér predinštalovaný spoločnosťou Lenovo.

Príručka o servise a odstraňovaní problémov

poskytuje informácie týkajúce sa starostlivosti o počítač ThinkPad, základné informácie o odstraňovaní problémov, niektoré postupy zotavenia, informácie o pomoci a servise a záručné informácie pre váš počítač. Informácie o odstraňovaní problémov uvedené v tejto príručke sa vzťahujú len na problémy, ktoré môžu znemožniť prístup k podrobnému informačnému portálu s názvom Productivity Center, ktorý sa už pri dodaní nachádza na vašom počítači ThinkPad.

Access Help

je komplexná príručka, dostupná online, ktorá poskytuje odpovede na väčšinu otázok týkajúcich sa vášho počítača. Pomôže vám pri konfigurácii predinštalovaných komponentov a nástrojov a pri riešení problémov. Ak chcete otvoriť Access Help, kliknite na **Start**, vyberte **All Programs** (v inom vydaní Windows® ako Windows XP vyberte **Programs**); a následne **ThinkVantage®**. Kliknite na **Access Help**.

Productivity Center

poskytuje jednoduchý prístup k softvérovým nástrojom a kľúčovým lokalitám spoločnosti Lenovo, vďaka čomu nepotrebujete so sebou nosiť ďalšie príručky. Ak chcete otvoriť Productivity Center, stlačte tlačidlo ThinkVantage na klávesnici. Ďalšie informácie o používaní tlačidla ThinkVantage nájdete v časti “Vyhľadávanie informácií pomocou tlačidla ThinkVantage” na strane 2.

Príručka o bezpečnosti a zárukách

obsahuje všeobecné bezpečnostné pokyny a plné znenie zmluvy o obmedzenej záruke spoločnosti Lenovo.

Publikácia *Regulačné vyhlásenia*

doplňa informácie obsiahnuté v tejto príručke. Prečítajte si ju skôr, ako začnete používať bezdrôtové funkcie vášho počítača ThinkPad. Počítač ThinkPad R60 vyhovuje rádiovým normám a bezpečnostným štandardom všetkých krajín a oblastí, v ktorých bol schválený na bezdrôtové používanie. Váš počítač ThinkPad budete musieť nainštalovať a používať prísne v súlade s miestnymi nariadeniami RF.

Vyhľadavanie informácií pomocou tlačidla ThinkVantage



Modré tlačidlo ThinkVantage vám môže pomôcť v mnohých situáciách, keď počítač funguje normálne, aj v opačnom prípade. Stlačením tlačidla ThinkVantage otvoríte Productivity Center a získate tak prístup k informatívnym obrázkom a jednoduchým pokynom, ako začať a efektívne používať váš počítač.

Pomocou tlačidla ThinkVantage môžete tiež prerušiť spúšťanie počítača a spustiť pracovný priestor Rescue and Recovery, ktorý beží nezávisle od operačného systému Windows a je pred ním skrytý.

Kapitola 2. Starostlivosť o počítač ThinkPad

Počítač je navrhnutý na spoľahlivé fungovanie v bežných pracovných prostrediach, ale pri jeho obsluhu treba dodržiavať určité zásady. Dodržiavanie nasledovných dôležitých tipov vám umožní využiť váš počítač čo najviac k vlastnej spokojnosti.

Dôležité tipy:

Dbajte na to, kde a ako pracujete

- Keď je počítač zapnutý alebo keď sa nabíja batéria, nenechávajte jeho spodnú časť, ani žiadnu inú časť, ktorá sa počas prevádzky zahrieva, dlhší čas v kontakte s vašim telom. Počítač produkuje teplo aj počas normálnej prevádzky. Toto teplo závisí od aktivity systému a úrovne nabíjania batérie. Dlhší kontakt s telom, hoci aj cez oblečenie, môže spôsobiť nepohodlie, prípadne popálenie pokožky.
- Napájací adaptér pripojený do elektrickej zásuvky a počítača produkuje teplo. Počas používania by sa nemal dostať do kontaktu so žiadnou časťou vášho tela. Napájací adaptér nikdy nepoužívajte na zohrievanie svojho tela. Dlhší kontakt môže spôsobiť popáleniny pokožky aj cez odev.
- Káble napájacieho adaptéra, myši, klávesnice, tlačiarne alebo iného elektronického zariadenia a káble telekomunikačných liniek vedte tak, aby neboli stlačené počítačom alebo iným objektom, aby sa po nich nestúpalo a aby neboli vystavené vplyvom, ktoré by mohli narušiť fungovanie vášho počítača. Silné stlačenie kábla môže spôsobiť jeho poškodenie alebo zničenie.
- Počítač neumiestňujte v blízkosti žiadnych tekutín, aby ste predišli jeho obliatiu a nepribližujte sa s počítačom k vode, aby ste predišli riziku zásahu elektrickým prúdom.
- Obalové materiály uložte bezpečne mimo dosahu detí, aby ste predišli riziku zadusení plastovými obalmi.
- Počítač neumiestňujte v blízkosti magnetov, aktivovaných mobilných telefónov, elektrických spotrebičov alebo reproduktorov (do 13 cm/5 palcov).
- Počítač nevystavujte extrémnym teplotám (pod 5°C/41°F alebo nad 35°C/95°F).

S počítačom zaobchádzajte opatrne

- Neumiestňujte žiadne objekty (ani papier) medzi obrazovku a klávesnicu alebo pod klávesnicu.
- Na počítač či displej alebo externé zariadenia nehádzte a neumiestňujte ťažké predmety, neudierajte, neškriabte a netlačte naň, netraste ním.
- Displej je navrhnutý na otváranie a používanie pri uhle väčšom ako 90 stupňov. Displej neotvárajte do uhla väčšieho ako 180 stupňov, pretože hrozí poškodenie kĺbu.

Pri prenášaní počítača postupujte podľa nasledujúcich pokynov

- Pred premiestnením počítača odstráňte všetky médiá, vypnite pripojené zariadenia a odpojte všetky káble.
- Pred premiestnením počítača skontrolujte, či je v úspornom režime, v režime hibernácie alebo je vypnutý. Predídete tým poškodeniu jednotky pevného disku a strate údajov.
- Pri dvíhaní otvoreného počítača ho držte zospodu. Počítač nedvíhajte a nedržte za displej.
- Používajte kvalitný prepravný obal, ktorý poskytuje adekvátne odpruženie a ochranu. Počítač nevkladajte do tesného kufríka ani tašky.

Pri práci s pamäťovými médiami a jednotkami dodržiavajte nasledujúce pokyny

- Nikdy nevkladajte diskety pod uhlom, viac diskiet alebo diskety so zle pripevnenými nálepkami, pretože by mohli upchať jednotku.
- Ak sa váš počítač dodáva s optickou jednotkou, nedotýkajte sa povrchu disku ani šošovky na podnose.
- Skôr ako jednotku zatvoríte, musíte disk CD alebo DVD pevne nasunúť na centrálny otočný bod optickej jednotky.
- Pri inštalácii pevného disku, diskety alebo optickej jednotky postupujte podľa inštrukcií dodaných spolu s týmto hardvérom a silu použite iba v prípadoch, keď je to potrebné.

Pri nastavovaní hesiel buďte opatrní

- Svoje heslá si zapamätajte. Ak ste zabudli heslo supervízora alebo heslo pevného disku, poskytovateľ autorizovaného servisu spoločnosti Lenovo ho nedokáže resetovať a môže byť nutné vymeniť systémovú dosku alebo pevný disk.

Iné dôležité tipy

- Modem vášho počítača môže použiť len analógovú telefónnu sieť alebo verejnú telefónnu sieť (PSTN). Modem nepripájajte k PBX (private branch exchange) ani k inej digitálnej telefónnej linke, pretože by ste tým mohli modem poškodiť. Analógové telefónne linky sa zvyčajne používajú v domoch, zatiaľ čo digitálne telefónne linky sa skôr používajú v hoteloch alebo kancelárskych budovách. Ak si nie ste istý, akú telefónnu linku používate, kontaktujte svoju telefónnu spoločnosť.
- Počítač môže obsahovať ethernetový konektor a konektor pre modem. Ak obsahuje oba, komunikačný kábel zapojte do správneho konektora, aby ste konektor nepoškodili.
- Zaregistrujte si svoje produkty ThinkPad u spoločnosti Lenovo (pozrite si webovú stránku: www.lenovo.com/register). Môže to napomôcť vráteniu počítača v prípade jeho straty alebo krádeže. Registráciou vášho počítača umožníte spoločnosti Lenovo vás v budúcnosti upozorňovať na nové technické možnosti a aktualizácie.
- Váš počítač môže rozoberať a opravovať len technik autorizovaný na opravu produktov ThinkPad.

- Neupravujte ani nenalepujte žiadne blokovacie úchytky, aby zostal displej otvorený alebo zatvorený.
- Kým je zapojený napájací adaptér, počítač neobracajte. Mohol by sa tým poškodiť konektor adaptéra.
- Ak vyberáte alebo vymieňate zariadenie, ktoré nie je vymeniteľné počas prevádzky, vypnite počítač.
- Pri výmene zariadení vymeňte tiež plastové panely (ak sú dodané).
- Keď externý alebo vymeniteľný pevný disk, disketovú mechaniku alebo optickú mechaniku nepoužívate, uložte ich do vhodných obalov alebo puzdiar.
- Pred nainštalovaním ktoréhokoľvek z nasledujúcich zariadení sa dotknite kovovej platne alebo uzemneného kovového predmetu. Týmto spôsobom zredukujete statickú elektrickú energiu vo vašom tele. Statická elektrická energia by mohla toto zariadenie poškodiť.
 - PC karta
 - ExpressCard
 - Smart karta
 - Pamäťová karta, ako napríklad xD-Picture Card, SD Card, Memory Stick alebo MultiMediaCard
 - Pamäťový modul
 - Karta PCI Express Mini Card
 - Komunikačná dcérska karta
- Pri prenose údajov na kartu alebo z karty typu Flash Media, ako je napríklad karta Secure Digital, neprepínajte pred dokončením prenosu údajov počítač do pohotovostného režimu alebo režimu hibernácie. Mohlo by dôjsť k strate údajov.

Čistenie povrchu počítača

Počítač čistite podľa týchto pokynov:

1. Pripravte si zmes jemného kuchynského čistiaceho prostriedku (používajte len čistiace prostriedky, ktoré neobsahujú abrazívny prášok alebo silné chemikálie, ako napríklad kyseliny alebo zásady). Zmiešajte ho s vodou v pomere 5 dielov vody na 1 diel čistiaceho prostriedku.
2. Namočte do roztoku špongiu.
3. Vyžmýkajte zo špongie prebytočnú tekutinu.
4. Krúživým pohybom špongie poutierajte povrch a dbajte na to, aby prebytočná tekutina nekvapkala.
5. Pretrite povrch a odstráňte čistiaci prostriedok.
6. Prepláchnite špongiu v čistej tečúcej vode.
7. Poutierajte povrch čistou špongiou.
8. Poutierajte povrch znova suchou a mäkkou látkou bez chlpkov.

9. Počkajte, kým povrch úplne vyschne a odstráňte z neho všetky vlákna.

Čistenie klávesnice počítača

1. Čistú, mäkkú látku namočte do izopropylalkoholu.
2. Pretrite povrch každého klávesu. Utierajte klávesy postupne; ak utierate niekoľko klávesov naraz, látka sa môže zachytiť o susedný kláves a môže ho poškodiť. Dávajte pozor, aby sa medzi klávesy nedostala žiadna tekutina.
3. Nechajte klávesnicu vyschnúť.
4. Keď chcete odstrániť všetky omrvinky a prach spod kláves, môžete použiť balónik so štetcom na čistenie fotoaparátov alebo studený vzduch zo sušiča vlasov.

Poznámka: Čistiaci prostriedok nikdy nenanášajte priamo na displej ani klávesnicu.

Čistenie obrazovky vášho počítača

1. Jemne poutierajte obrazovku suchou mäkkou látkou bez chĺpkov. Ak zbadáte na obrazovke škrabance, môže ísť o škrvnu z klávesnice alebo ukazovateľa TrackPoint, keď sa kryt stláčal z vonkajšej strany.
2. Utrite ju alebo oprášte pomocou jemnej, suchej látky.
3. Ak škrvna zostáva, navlhčite mäkkú látku bez chĺpkov do vody alebo zmesi izopropylalkoholu a vody neobsahujúcej nečistoty v pomere 50:50.
4. Vyžmýkajte prebytočnú tekutinu.
5. Znova obrazovku poutierajte; dbajte na to, aby tekutina nenakvapkala na počítač.
6. Pred zatvorením displeja ho dosucha utrite.

Starostlivosť o snímač odtlačkov prstov

Nasledovné činnosti by mohli poškodiť snímač odtlačkov prstov, alebo obmedziť jeho funkčnosť:

- Poškriabanie povrchu snímača tvrdým, ostrým predmetom.
- Poškriabanie povrchu snímača nechtom.
- Používanie alebo dotýkanie sa snímača špinavým prstom.

Ak zistíte niektorý z nasledujúcich stavov, jemne očistite povrch snímača suchou, mäkkou, bezprašnou látkou:

- Povrch snímača je špinavý alebo sú na ňom škrvny.
- Povrch snímača je vlhký.
- Snímač často zlyháva pri registrovaní alebo autentifikovaní odtlačkov prstov.

Kapitola 3. Riešenie problémov s počítačom

Často kladené otázky	8	Problémy ukazovacieho zariadenia.	17
Diagnostika problémov	9	Problémy s úsporným režimom alebo	
Diagnostika HDD z BIOS Setup Utility	10	hibernáciou	18
Diagnostika problémov pomocou PC-Doctor zo		Problémy s obrazovkou	19
servísneho oddielu	10	Problémy s batériou	20
Odstraňovanie problémov	10	Problém jednotky pevného disku	21
Chybové správy	10	Problémy autentifikácie pomocou odtlačku prsta	21
Chyby bez správ	15	Problém so spustením	21
Problém s heslom	16	Iné problémy	21
Problémy s klávesnicou	17	Spustenie programu BIOS Setup Utility	22

Poznámka: Použite systém pomoci Access Help, ak váš systém beží a systém pomoci je dostupný. Táto kapitola obsahuje informácie, ktoré môžete použiť, aj keď nie je dostupný systém Access Help.

Často kladené otázky

V tejto časti sú uvedené často kladené otázky aj s odkazmi, kde nájdete podrobné odpovede. Podrobnosti o jednotlivých publikáciách dodávaných spolu s počítačom ThinkPad nájdete v časti “Táto príručka a ďalšie publikácie” na strane 1.

Na aké bezpečnostné opatrenia mám dbať pri používaní počítača ThinkPad?

Podrobné informácie týkajúce sa bezpečnosti sú uvedené v samostatnej príručke o bezpečnosti a zárukách.

Ako predídem problémom pri používaní počítača ThinkPad?

Pozrite si kapitolu “Dôležité upozornenia” na strane v a Kapitola 2, “Starostlivosť o počítač ThinkPad”, na strane 3 v tejto príručke. Ďalšie tipy nájdete aj v týchto častiach centra pomoci Access Help:

- Preventing problems
- Spills on the keyboard

Aké sú základné hardvérové komponenty počítača ThinkPad?

Pozrite si časť “ThinkPad tour” v centre pomoci Access Help.

Kde nájdem podrobné technické údaje týkajúce sa môjho počítača?

Pozrite si stránky www.lenovo.com/think/support

Potrebujem rozšíriť alebo vymeniť niektoré z nasledujúcich zariadení: jednotku pevného disku, kartu PCI Express Mini Card, dcérsku modemovú kartu, pamäť, klávesnicu alebo podložku pod zápästie.

V časti Príloha B, “Jednotky vymeniteľné zákazníkom (CRU)”, na strane 51 tejto príručky nájdete zoznam dielcov vymeniteľných zákazníkom a identifikáciu miesta, kde sa nachádzajú inštrukcie na výmenu alebo odstránenie jednotlivých komponentov.

Môj počítač nefunguje správne.

Prejdite si časť “Problem solving” v centre pomoci Access Help. Táto príručka opisuje iba problémy, ktoré vám môžu znemožniť prístup k online systému pomoci.

Kde nájdem záchranné CD?

Váš počítač nebol dodaný s CD obnovy alebo CD s operačným systémom Windows. Opis alternatívnych postupov pre zotavenie, ktoré ponúka spoločnosť Lenovo, nájdete v kapitole “Obnova pôvodného obsahu” na strane 25 v tejto príručke.

Ako sa môžem spojiť s centrom zákazníckej podpory?

Pozrite si kapitolu Kapitola 6, “Pomoc a servis”, na strane 39 v tejto príručke. Telefónne čísla najbližšieho centra zákazníckej podpory nájdete v zozname “Celosvetový telefónny zoznam” na strane 45.

Kde nájdem informácie o záruke?

Podrobné informácie o záruke uvádza samostatná príručka o bezpečnosti a zárukách. Informácie o záruke pre váš počítač, záručnej lehote a type záručného servisu nájdete v časti “Informácie o záruke” na strane 43.

Diagnostika problémov

Ak máte problém s počítačom, môžete ho otestovať pomocou PC-Doctor[®] for Windows. Ak chcete spustiť PC-Doctor for Windows, postupujte takto:

1. Kliknite na tlačidlo **Start**.
2. Presuňte kurzor na **All Programs (Programs v Windows 2000)** a vyberte **PC-Doctor for Windows**.
3. Kliknite na **PC-Doctor**.

Viac informácií o PC-Doctor for Windows nájdete v pomoci programu.

Upozornenie

Spúšťanie testov môže trvať niekoľko minút alebo dlhšie. Vyhraďte si čas na vykonanie celého testu; neprerušujte test počas jeho spustenia.

Ak chcete kontaktovať Centrum podpory zákazníkov vytlačte si protokol testu, aby ste mohli technickému pracovníkovi pohotovo poskytnúť potrebné informácie.

Diagnostika HDD z BIOS Setup Utility

Jednotku pevného disku môžete diagnostikovať bez spustenia operačného systému. Ak chcete vykonať diagnostiku jednotky pevného disku z programu BIOS Setup Utility, postupujte takto:

1. Vyberte disketu z disketovej jednotky a potom vypnite počítač.
2. Zapnite počítač.
3. Počas zobrazenia správy “To interrupt normal startup, press the blue ThinkVantage button,” na ľavej strane obrazovky stlačte tlačidlo F1, aby ste otvorili program BIOS Setup Utility.
4. Pomocou kurzorových klávesov vyberte **HDD diagnostic program**. Stlačte Enter.
5. Pomocou kurzorových klávesov vyberte **Main hard disk drive** alebo **Ultrabay hard disk drive**.
6. Stlačte Enter, aby ste spustili diagnostický program.

Diagnostika problémov pomocou PC-Doctor zo servisného oddielu

Použitím programu PC-Doctor z programu Rescue and Recovery, ktorý sa nachádza na servisnom oddiele pevného disku, môžete systém diagnostikovať bez spustenia operačného systému. Postupujte takto:

1. Vyberte disketu z disketovej jednotky a potom vypnite počítač.
2. Zapnite počítač.
3. Počas zobrazenia správy “To interrupt normal startup, press the blue ThinkVantage button,” v ľavej spodnej časti obrazovky stlačte tlačidlo ThinkVantage, aby ste otvorili program Rescue and Recovery.
4. Vyberte položku **Diagnose hardware**. Počítač sa reštartuje a spustí sa program PC-Doctor.

Viac informácií o programe PC-Doctor získate po stlačení klávesu F1 na otvorenie pomoci alebo online príručky.

Odstraňovanie problémov

Ak tu nenájdete opis vášho problému, použite systém pomoci Access Help. Nasledujúca časť opisuje len problémy, ktoré môžu znemožniť spustenie tohto centra pomoci.

Chybové správy

Poznámky:

1. Znak x v tabuľkách predstavuje ľubovoľný znak.
2. Tu spomínaná verzia programu PC-Doctor je PC-Doctor for Windows.

Správa:	0176: System Security - The System has been tampered with.
Riešenie:	Táto správa sa zobrazí po odstránení bezpečnostného čipu a jeho spätnej inštalácii alebo pri inštalácii nového. Ak chcete oznam o chybe odstrániť, otvorte BIOS Setup Utility, stlačením klávesu F9 nastavte hodnoty na štandardné a stlačením klávesu F10 uložte zmeny. Ak problém pretrváva, je nutný servisný zásah.
Správa:	0182: Bad CRC2. Enter BIOS Setup Utility and load Setup defaults.
Riešenie:	Kontrolný súčet nastavenia CRC2 v EEPROM je nesprávny. Stlačením F1 otvorte BIOS Setup Utility. Stlačte kláves F9 a potom Enter, aby sa načítali predvolené nastavenia. Stlačte kláves F10 a potom Enter, aby sa reštartoval systém.
Správa:	0185: Bad startup sequence settings. Enter BIOS Setup Utility and load Setup defaults.
Riešenie:	Kontrolný súčet spúšťačej postupnosti v EEPROM je nesprávny. Stlačením F1 otvorte BIOS Setup Utility. Stlačte kláves F9 a potom Enter, aby sa načítali predvolené nastavenia. Stlačte kláves F10 a potom Enter, aby sa reštartoval systém.
Správa:	0190: Critical low-battery error
Riešenie:	Počítač sa vypol kvôli vybitiu batérie. Pripojte k počítaču napájací adaptér a nabite batériu, alebo nahradte batériu inou, úplne nabitou.
Správa:	0191: System Security - Invalid remote change requested.
Riešenie:	Zlyhala zmena systémovej konfigurácie. Potvrďte operáciu a zopakujte pokus. Ak chcete chybu odstrániť, zadajte BIOS Setup Utility a stlačte F9, aby sa nastavili predvolené hodnoty a stlačením F10 zmeny uložte.
Správa:	0199: System Security - Security password retry count exceeded.
Riešenie:	Táto správa sa zobrazí pri zadaní zlého hesla supervízora viac ako trikrát po sebe. Skontrolujte heslo supervízora a skúste znovu. Ak chcete chybu odstrániť, prejdite do BIOS Setup Utility.
Správa:	01C8: More than one modem devices are found. Remove one of them. Press <Esc> to continue.
Riešenie:	Odstráňte kartu Modem Mini-PCI Card alebo Modem Daughter Card. V opačnom prípade stlačte Esc a ignorujte varovnú správu. Ak problém pretrváva, je nutný servisný zásah.

Správa:	01C9: More than one Ethernet devices are found. Remove one of them. Press <Esc> to continue.
Riešenie:	Váš počítač ThinkPad má zabudovaný ethernetový komponent, takže nemôžete pridať ďalší takýto komponent inštaláciou ethernetového zariadenia. Pri zobrazení tejto chybovej správy odstráňte vami nainštalované ethernetové zariadenie. Inak ignorujte toto varovanie stlačením klávesu Esc. Ak problém pretrváva, je nutný servisný zásah.
Správa:	0200: Hard disk error
Riešenie:	Pevný disk nefunguje. Skontrolujte, či je jednotka pevného disku pevne pripojená. Spustíte BIOS Setup Utility a v ponuke Startup skontrolujte, či jednotka pevného disku nie je deaktivovaná.
Správa:	021x: Keyboard error
Riešenie:	Skontrolujte, či na klávesnici nie sú položené iné objekty, alebo či máte externú klávesnicu. Vypnite počítač a potom vypnite všetky pripojené zariadenia. Najprv zapnite počítač, potom zapnite pripojené zariadenia. Ak je kód chyby stále rovnaký, postupujte takto: Ak je pripojená externá klávesnica, postupujte nasledovne: <ul style="list-style-type: none">• Vypnite počítač, odpojte externú klávesnicu a počítač znova zapnite. Skontrolujte, či zabudovaná klávesnica správne funguje. Ak funguje, externú klávesnicu dajte opraviť.• Skontrolujte, či je externá klávesnica pripojená do správneho konektora. Otestujte počítač pomocou programu PC-Doctor. <ul style="list-style-type: none">• Ak sa počítač zastaví počas testu, dajte ho opraviť.
Správa:	0230: Shadow RAM error, 0231: System RAM error, 0232: Extended RAM error
Riešenie:	Pamäť vášho počítača otestujte pomocou programu PC-Doctor. Ak ste pred zapnutím počítača pridali pamäťový modul, nainštalujte ho ešte raz. Potom otestujte pomocou programu PC-Doctor pamäť.
Správa:	0250: System battery error
Riešenie:	Záložná batéria používaná na uchovanie konfiguračných informácií, ako je dátum a čas, sa vybila, keď bol počítač vypnutý. Vymeňte batériu a spustíte program BIOS Setup Utility kvôli kontrole konfigurácie. Ak problém pretrváva, je nutný servisný zásah.
Správa:	0251: System CMOS checksum bad
Riešenie:	Systémová pamäť CMOS je možno poškodená niektorým aplikačným programom. Počítač použije predvolené nastavenia. Spustíte BIOS Setup Utility na prekonfigurovanie nastavení. Ak problém pretrváva, je nutný servisný zásah.
Správa:	0271: Date and time error
Riešenie:	V počítači nie je nastavený ani dátum, ani čas. Nastavte dátum a čas pomocou programu BIOS Setup Utility.

Správa:	0280: Previous boot incomplete
Riešenie:	<p>Počítač naposledy nemohol dokončiť proces zavádzania.</p> <p>Vypnite počítač, znova ho zapnite a spustíte BIOS Setup Utility. Skontrolujte konfiguráciu a potom reštartujte počítač výberom voľby Exit Saving Changes pod položkou Restart alebo stlačením klávesu F10. Ak problém pretrváva, je nutný servisný zásah.</p>
Správa:	1802: Unauthorized network card is plugged in - Power off and remove the miniPCI network card.
Riešenie:	Sieťová karta miniPCI nie je na tomto počítači podporovaná. Odstráňte ju.
Správa:	1803: Unauthorized daughter card is plugged in-Power off and remove the daughter card.
Riešenie:	DCérska karta nie je na tomto počítači podporovaná. Odstráňte ju.
Správa:	1810: Hard disk partition layout error
Riešenie:	<p>Problém pri rozoznávaní usporiadania oddielu na pevnom disku zastavil spustenie počítača. Bol vymazaný Predesktop Area alebo pevný disk obsahuje porušené údaje. Ak sa chcete pokúsiť reštartovať svoj počítač, vykonajte jeden z nasledujúcich úkonov:</p> <ul style="list-style-type: none"> • Ak bol vymazaný Predesktop Area <ol style="list-style-type: none"> 1. Stlačením F1 otvorte BIOS Setup Utility. 2. Vyberte Security->Predesktop Area-> Access Predesktop Area. 3. Nastavte túto položku na Disabled. 4. Uložte nastavenia a ukončíte BIOS Setup Utility. • Ak vyššie uvedené kroky zlyhajú <ol style="list-style-type: none"> 1. Stlačte Enter. 2. Dvakrát kliknite na RECOVER TO FACTORY CONTENTS a postupujte podľa zobrazovaných inštrukcií. <p>Poznámka: Tento proces natrvalo vymaže celý obsah pevného disku a obnoví softvér predinštalovaný spoločnosťou Lenovo.</p> <p>Stlačte F1, aby sa otvoril program BIOS Setup Utility alebo Enter na spustenie Predesktop Area.</p> <p>Ak sa počítač aj tak nespustí, zavolajte Centrum podpory zákazníkov. Telefónne čísla nájdete v časti "Celosvetový telefónny zoznam" na strane 45.</p>
Správa:	2010: Warning: Your internal hard disk drive (HDD) may not function correctly on this system. Ensure that your HDD is supported on this system and that the latest HDD firmware is installed.
Riešenie:	<p>Ak na primárnej pozícii používate pevný disk iného výrobcu než je IBM alebo Lenovo, prípadne pevný disk IBM staršej generácie, ktorý tento systém nepodporuje, s určitým rizikom môžete aj napriek tomu stlačiť tlačidlo ESC a používať ho. Ak v zásuvke primárnej jednotky používate podporovaný IBM / Lenovo HDD so starým firmvérom, musíte jeho firmvér aktualizovať na najnovšiu verziu, ktorá je dostupná na webovej stránke www.lenovo.com/think/support</p>

Správa:	2100: Initialization error on HDD0 (Main hard disk drive), 2102: Initialization error on HDD1 (Ultrabay hard disk drive), 2110: Read error on HDD0 (Main hard disk drive), 2112: Read error on HDD1 (Ultrabay hard disk drive)
Riešenie:	Pevný disk nefunguje. Je potrebný servisný zásah.
Správa:	Výzva na zadanie hesla pri zapnutí
Riešenie:	Zadáva sa heslo pri zapnutí alebo heslo supervízora. Zadajte heslo a stlačte kláves Enter, aby ste mohli používať počítač. Ak heslo pri zapnutí nie je prijaté, môžete zadať heslo supervízora. Zadajte heslo supervízora a stlačte kláves Enter. Ak problém pretrváva, je nutný servisný zásah.
Správa:	Výzva na zadanie hesla pre pevný disk
Riešenie:	Pre pevný disk je nastavené heslo. Zadajte heslo a stlačte kláves Enter, aby ste mohli používať počítač. Ak problém pretrváva, je nutný servisný zásah.
Správa:	Hibernation error
Riešenie:	Medzi prechodom počítača do režimu hibernácie a ukončením tohto režimu došlo k zmene konfigurácie systému a počítač nemôže obnoviť normálnu prevádzku. <ul style="list-style-type: none"> • Obnovte konfiguráciu systému, aby bola rovnaká ako pred prechodom počítača do režimu hibernácie. • Ak bola zmenená veľkosť pamäte, znova vytvorte súbor hibernácie.
Správa:	Operating system not found.
Riešenie:	Skontrolujte či: <ul style="list-style-type: none"> • Jednotka pevného disku je správne nainštalovaná. • V disketovej jednotke je spúšťača disketa. <p>Ak sa stále zobrazuje rovnaká chybová správa, skontrolujte štartovaciu postupnosť v BIOS Setup Utility.</p>
Správa:	EMM386 Not Installed — Unable to Set Page Frame Base Address.
Riešenie:	Otvorte súbor C:\CONFIG.SYS a riadok device=C:\WINDOWS\EMM386.EXE RAM zmeňte na device=C:\WINDOWS\EMM386.EXE NOEMS a uložte tento súbor.
Správa:	CardBus Configuration Error —Device Disabled
Riešenie:	Spustite BIOS Setup Utility. Stlačte kláves F9 a potom Enter, aby sa načítali predvolené nastavenia. Stlačte kláves F10 a potom Enter, aby sa reštartoval systém.
Správa:	Authentication of system services failed. Press <Esc> to resume.
Riešenie:	Oblasť Predesktop Area na HDD je poškodená. Ak chcete použiť oblasť Predesktop Area, pomocou disku Recovery CD obnovte oblasť Predesktop Area.

Ak sa na obrazovke objaví niektorá z nasledujúcich správ, je nutný servisný zásah:

0175: Bad CRC1, stop POST task

Ak sa na obrazovke objaví niektorá z nasledujúcich správ, je nutný servisný zásah:
0177: Bad SVP data, stop POST task. Checksum of the supervisor password in the EEPROM is not correct.
0187: EAIA data access error
0188: Invalid RFID serialization information area
0189: Invalid RFID configuration information area
0192: System Security - Embedded Security hardware tamper detected.
0260: System timer error
0270: Real time clock error
02D0: System cache error
02F4: EISA CMOS not writable
02F5: DMA test failed
02F6: Software NMI failed
02F7: Fail-safe timer NMI failed
Fan error
Thermal sensing error

Chyby bez správ

Problém:	Po zapnutí počítača zostáva obrazovka čierna a počítač pri spustení nezapípa.
	Poznámka: Ak si nie ste istý, či ste počuli počítač zapípať, vypnite ho stlačením a podržaním vypínača aspoň 4 sekundy. Potom počítač zapnite a znova pozorne počúvajte. Ak používate externý monitor, pozrite si časť “Problémy s obrazovkou” na strane 19.
Riešenie:	Ak je nastavené heslo pri zapnutí, stlačte ľubovoľný kláves, aby sa zobrazila výzva na zadanie hesla, zadajte správne heslo a stlačte Enter.
	Ak sa dialóg vyžadujúci zadanie hesla neobjaví, je možné, že úroveň jasu je nastavená na minimum. Nastavte úroveň jasu stlačením Fn+Home.
	Ak je obrazovka naďalej tmavá, skontrolujte či:
	<ul style="list-style-type: none"> • Je batéria správne nainštalovaná. • Je napájací adaptér pripojený k počítaču a napájací kábel je pripojený do funkčnej elektrickej zásuvky. • Je zapnuté napájanie počítača. (Potvrďte opakovaným stlačením sieťového vypínača.)

Problém:	Po zapnutí počítača zostáva obrazovka čierna, ale počuť dve alebo tri zapípania.
Riešenie:	Skontrolujte správnosť inštalácie pamäťovej karty. Ak je v poriadku, ale obrazovka je naďalej čierna a ozve sa päť pípnutí, je potrebný servisný zásah. Ak sa ozvú 4 série po 4 pípnutiach, zlyhal bezpečnostný čip. Je potrebný servisný zásah.

Problém:	Keď zapnete počítač, na čiernej obrazovke sa objaví len biely kurzor.
Riešenie:	Preinštalujte operačný systém (pozrite si kapitolu 4, Voľby obnovy) a zapnite počítač. Ak stále vidíte na obrazovke len biely kurzor, je nutný servisný zásah.

Problém:	Obrazovka je čierna, kým je počítač zapnutý.
Riešenie:	Možno nie je povolený šetrič obrazovky alebo riadenie napájania. Pohnite ovládačom TrackPoint alebo stlačte ľubovoľný kláves a ukončíte šetrič obrazovky. Prípadne stlačte vypínač napájania na návrat z úsporného režimu alebo hibernácie.

Problém s heslom

Problém:	Zabudli ste svoje heslo.
Riešenie:	<p>Ak ste si zaregistrovali svoj počítač pre Password Reset Service, a zabudli ste heslo vyžadované pri zapnutí alebo heslo pevného disku, môžete ho resetovať stlačením tlačidla ThinkVantage počas zobrazenia výzvy na zadanie hesla.</p> <ul style="list-style-type: none">• Ak nemôžete resetovať heslo vyžadované pri zapnutí, v autorizovanom servise alebo na predajnom mieste spoločnosti Lenovo heslo zrušia.• Ak nemôžete resetovať heslo pevného disku, pracovník autorizovaného servisu spoločnosti Lenovo vaše heslo nemôže zrušiť ani obnoviť údaje na vašom pevnom disku. Počítač musíte vziať do autorizovaného servisu alebo k obchodnému zástupcovi spoločnosti Lenovo, aby vymenil jednotku pevného disku. Musíte predložiť doklad o kúpe a zaplatiť poplatok za dielce a servis. <p>Ak ste zabudli heslo supervízora, autorizovaný pracovník servisu Lenovo toto heslo nemôže resetovať. Počítač musíte zobrať do autorizovaného servisu Lenovo alebo k obchodnému zástupcovi na výmenu jednotky systémovej dosky. Musíte predložiť doklad o kúpe a zaplatiť poplatok za dielce a servis.</p>

Problémy s klávesnicou

Problém:	Na klávesnici nefungujú niektoré alebo žiadne klávesy.
Riešenie:	<ul style="list-style-type: none"> • Ak problém nastal hneď po návrate počítača z úsporného režimu, zadajte heslo vyžadované pri zapnutí, ak bolo nastavené. • Ak je pripojená externá numerická klávesnica alebo myš: <ol style="list-style-type: none"> 1. Vypnite počítač. 2. Odpojte externú numerickú klávesnicu alebo myš. 3. Zapnite počítač a znovu skúste použiť klávesnicu. <p>Ak sa problém s klávesnicou vyriešil, znovu pripojte externú numerickú klávesnicu, externú klávesnicu alebo myš a dávajte pozor, aby ste ju správne pripojili do konektora.</p> <p>Ak klávesy na klávesnici stále nefungujú, je nutný servisný zásah.</p> • Ak je pripojená externá PS/2® klávesnica, numerická klávesnica vášho počítača nebude fungovať. Použite numerickú klávesnicu na externej klávesnici.

Problém:	Keď zadáte písmeno, objaví sa číslo.
Riešenie:	Je zapnutá funkcia Num Lock. Ak ju chcete vypnúť, stlačte a podržte kláves Shift alebo Fn, a potom stlačte kláves NmLk (ScrLk).

Problém:	Na externej numerickej klávesnici nefungujú žiadne klávesy alebo niektoré z nich.
Riešenie:	Skontrolujte, či je externá numerická klávesnica správne pripojená k počítaču.

Problémy ukazovacieho zariadenia

Problém:	Tlačidlo myši nefunguje.
Riešenie:	<p>Tento problém môže nastať, ak má váš počítač ThinkPad iba ovládač TrackPoint.</p> <p>Zmeňte ovládač myši na Standard PS/2 Port Mouse a následne preinštalujte PS/2 TrackPoint. Ovládače sa nachádzajú na pevnom disku v adresári C:\SWTOOLS\DRIVERS. Ak váš pevný disk neobsahuje ovládače zariadenia, pozrite sa na webovú stránku počítačov ThinkPad. Pristúpiť k nim môžete tak, že stlačíte tlačidlo ThinkVantage a otvoríte Productivity Center.</p>

Problém:	Funkcia rolovania alebo lupy nefunguje.
Riešenie:	Skontrolujte ovládač myši v okne Device Manager a skontrolujte, či je nainštalovaný ovládač PS/2 TrackPoint.

Problémy s úsporným režimom alebo hibernáciou

Problém:	Počítač sa prepne do pohotovostného režimu okamžite po teste POST (Power-on self-test) (zapne sa indikátor pohotovostného režimu).
Riešenie:	Skontrolujte, či: <ul style="list-style-type: none">• Je batéria nabitá.• Je prevádzková teplota v prípustnom rozsahu. Pozrite si časť “Špecifikácie” na strane 54. <p>Ak sú tieto položky správne, je nutný servisný zásah.</p>

Problém:	Zobrazí sa správa critical low-battery error a počítač sa ihneď vypne.
Riešenie:	Batéria bude čoskoro vybitá. Pripojte k počítaču napájací adaptér, alebo nahraďte batériu inou, úplne nabitou.

Problém:	Pri pokuse o prepnutie z úsporného režimu zostáva obrazovka počítača čierna.
Riešenie:	Skontrolujte, či nebol odpojený alebo vypnutý externý monitor, kým bol počítač v pohotovostnom režime. Ak ste odpojili alebo vypli externý monitor, pripojte ho späť ešte pred návratom z pohotovostného režimu. Ak sa pokúsite o návrat z pohotovostného režimu bez pripojenia alebo zapnutia externého monitora a obrazovka počítača zostane prázdna, stlačte Fn+F7, aby sa aktivoval displej počítača. Poznámka: Ak používate kombináciu klávesov Fn+F7 na použitie prezentačnej schémy, stlačte Fn+F7 najmenej trikrát za tri sekundy a obraz sa zobrazí na obrazovke počítača.

Problém:	Počítač sa nevrátil z pohotovostného režimu alebo z režimu hibernácie.
Riešenie:	Ak sa systém neprepne z úsporného režimu, možno sa prepol automaticky do tohto úsporného režimu alebo režimu hibernácie z dôvodu vybitia batérie. Skontrolujte indikátor úsporného režimu. <ul style="list-style-type: none">• Ak je indikátor úsporného režimu rozsvietený, počítač je v úspornom režime. Pripojte k počítaču napájací adaptér a stlačte ľubovoľný kláves.• Ak je indikátor pohotovostného režimu vypnutý, váš počítač je v režime hibernácie alebo je vypnutý. K počítaču pripojte napájací adaptér, stlačte tlačidlo napájania a pokračujte v operácii. <p>Ak systém napriek tomu neukončí úsporný režim, systém zlyhal a nebude možné počítač vypnúť. Vykonajte reset počítača. Táto operácia môže zapríčiniť stratu neuložených údajov. Počítač resetujte stlačením a podržaním sieťového vypínača aspoň 4 sekundy. Ak sa počítač neresetuje, odpojte napájací adaptér a vyberte batériu.</p>

Problém:	Počítač nečakane prešiel do úsporného režimu.
Riešenie:	Ak sa procesor prehreje, počítač sa automaticky prepne do úsporného režimu a umožní ochladiť a chrániť procesor a ostatné vnútorné komponenty. Skontrolujte aj nastavenia pre úsporný režim pomocou aplikácie Power Manager.

Problémy s obrazovkou

Problém:	Obrazovka je čierna.
Riešenie:	<ul style="list-style-type: none"> • Stlačením Fn+F7 aktivujete zobrazenie. Poznámka: Ak používate kombináciu klávesov Fn+F7 na použitie prezentačnej schémy, stlačte Fn+F7 najmenej trikrát za tri sekundy a obraz sa zobrazí na obrazovke počítača. • Ak používate napájací adaptér, prípadne batériu, a svieti indikátor stavu batérie (nazeleno), jas obrazovky zvýšite stlačením Fn+Home. • Ak svieti indikátor úsporného stavu (nazeleno), stlačte Fn a po prechode z uvedeného režimu pokračujte. • Ak problém pretrváva, použite riešenie problému "Obrazovka je nečitateľná alebo skreslená."

Problém:	Obrazovka je nečitateľná alebo skreslená
Riešenie:	<p>Skontrolujte, či:</p> <ul style="list-style-type: none"> • Je ovládač zobrazovacieho adaptéra správne nainštalovaný. • Sú rozlíšenie obrazovky a farebná hĺbka správne nastavené. • Je typ monitora správny. <p>Ak chcete skontrolovať tieto nastavenia, postupujte nasledovne:</p> <ol style="list-style-type: none"> 1. Pravým tlačidlom myši kliknite na pracovnú plochu, kliknite na Properties a nakoniec kliknite na záložku Settings. 2. Skontrolujte, či sú rozlíšenie obrazovky a farebná hĺbka správne nastavené. 3. Kliknite na tlačidlo Advanced. 4. Kliknite na záložku Adapter. 5. Skontrolujte, či je v okne informácií o adaptéri zobrazený adaptér "Mobile Intel(R) 945GM Express Chipset Family", "ATI Mobility Radeon X1300" alebo "ATI Mobility Radeon X1400". 6. Kliknite na tlačidlo Properties. Skontrolujte okno "Device status" a overte, či zariadenie riadne funguje. Ak nie, kliknite na tlačidlo Troubleshoot. 7. Kliknite na záložku Monitor. 8. Skontrolujte, či je informácie správna. 9. Kliknite na tlačidlo Properties. Skontrolujte okno "Device status" a overte, či zariadenie riadne funguje. Ak nie, kliknite na tlačidlo Troubleshoot.

Problém:	Na obrazovke sa objavujú nesprávne znaky.
Riešenie:	Uistite sa, že je operačný systém alebo aplikačný program správne nainštalovaný. Ak je nainštalovaný a nakonfigurovaný správne, je nutný servisný zásah.

Problém:	Pri každom zapnutí počítača sa na obrazovke objavia chýbajúce, bezfarebné alebo svetlé body.
-----------------	--

Riešenie: Tento problém je pre technológiu TFT charakteristický. Displej počítača obsahuje veľké množstvo tranzistorov TFT. Počas celej doby môže existovať malý počet chýbajúcich, jasných alebo nesprávne sfarbených bodov.

Problém: Pri pokuse o spustenie prehrávania DVD sa zobrazí správa “Unable to create overlay window” *alebo* má prehrávanie pri spúšťaní video prehrávania, prehrávania DVD alebo hier nízku kvalitu.

Riešenie: Postupujte takto:

- Ak používate 32-bitovú farebnú hĺbku, zmeňte farebnú hĺbku na 16-bitov.
- Ak používate veľkosť pracovnej plochy 1280×1024 alebo väčšiu, zmenšite veľkosť pracovnej plochy a farebnú hĺbku.

Problémy s batériou

Problém: Batériu nemožno úplne nabiť metódou vypnutia v čase nabíjania zvyčajnom pre váš počítač.

Riešenie: Podrobné informácie nájdete v systéme pomoci Access Help, v časti venovanej riešeniu problémov, v kategórii Battery and power.

Problém: Váš počítač sa vypne skôr, než indikátor stavu batérie informuje o prázdnej batérii, *-alebo-* Váš počítač pracuje aj po tom, ako indikátor stavu batérie informuje o prázdnej batérii.

Riešenie: Vybite a znovu dobite batériu.

Problém: Prevádzkový čas plne nabitých batérie je krátky.

Riešenie: Podrobné informácie nájdete v systéme pomoci Access Help, v časti venovanej riešeniu problémov, v kategórii Battery and power.

Problém: Počítač nefunguje s úplne nabitou batériou.

Riešenie: Odrušovač batérie môže byť aktívny. Počítač na jednu minútu vypnite, aby ste ochranu resetovali a znova ho zapnite.

Problém: Batéria sa nenabíja.

Riešenie: Podrobné informácie nájdete v systéme pomoci Access Help, v časti venovanej riešeniu problémov, v kategórii Battery and power.

Problém jednotky pevného disku

Problém:	Pevný disk nepracuje.
Riešenie:	V úvodnej ponuke programu BIOS Setup Utility skontrolujte, či je táto jednotka pevného disku zaradená do zoznamu "Boot priority order". Ak je táto jednotka pevného disku v zozname zariadení "Excluded from boot order", vypne sa. Presuňte ju do zoznamu "Boot priority order".

Problémy autentifikácie pomocou odtlačku prsta

Problém:	Nie je možné zaregistrovať alebo autentifikovať odtlačok vášho prsta, pretože je drsný, suchý, poranený, znečistený, mastný, mokrý alebo iný, ako ste zaregistrovali.
Riešenie:	Ak chcete problém vyriešiť, postupujte takto: <ul style="list-style-type: none"> • Umyte alebo utrite si ruky a odstráňte z prstov všetku prebytočnú špinu alebo vlhkosť. • Zaregistrujte a použite iný prst pre autentifikáciu. • Ak sú vaše ruky príliš suché, natrite si ich pleťovým mliekom.

Problém so spustením

Problém:	Operačný systém Microsoft® Windows® sa nespustí.
Riešenie:	Na pomoc pri riešení alebo zisťovaní problémov použite pracovný priestor Rescue and Recovery. Podrobné informácie o produkte Rescue and Recovery nájdete v kapitole 4.

Iné problémy

Problém:	Počítač neodpovedá.
Riešenie:	<ul style="list-style-type: none"> • Ak chcete počítač vypnúť, stlačte a podržte vypínač aspoň 4 sekundy. Ak sa počítač nevypne, odpojte napájací adaptér a vyberte batériu. • Počítač sa mohol zamknúť pri prechode do úsporného režimu počas komunikačnej operácie. Ak pracujete v sieti, deaktivujte časovač úsporného režimu. • Možno boli všetky IRQ pre PCI nastavené na hodnotu 11. Počítač nereaguje, pretože nemôže zdieľať prerušenie IRQ s inými zariadeniami. Pozrite si program konfigurácie ThinkPad.

Problém:	Počítač sa nespustí zo zariadenia, ktoré ste zvolili.
Riešenie:	<p>Pozrite si ponuku pri spustení v BIOS Setup Utility. Presvedčte sa, že štartovacia sekvencia v BIOS Setup Utility je nastavená tak, že počítač sa spustí zo zariadenia, ktoré ste zvolili.</p> <p>Presvedčte sa tiež, či je zariadenie, z ktorého sa počítač spúšťa, aktivované. V ponuke spustenia v programe BIOS Setup Utility skontrolujte, či je toto zariadenie uvedené v zozname "Boot priority order". Ak sa nachádza v zozname "Excluded from boot order", je deaktivované. Zvoľte zariadenie a stlačte kláves x. Takto presuniete túto položku do zoznamu "Boot priority order".</p>

Problém:	Počítač sa pomocou prepínača napájania nevypne.
-----------------	---

Riešenie: Ak je zapnutý úsporný indikátor a pracujete pri batériovom napájaní, vymeňte batériu za úplne nabitú alebo pripojte počítač do elektrickej siete.

Ak problém pretrváva, vypnite počítač stlačením a podržaním vypínača počítača aspoň 4 sekundy.

Spustenie programu BIOS Setup Utility

Program BIOS Setup Utility vám umožňuje výber rôznych parametrov nastavenia.

- Config: Nastavenie konfigurácie počítača.
- Date/Time: Nastavenie dátumu a času.
- Security: Nastavenie vlastností bezpečnosti.
- Startup: Nastavenie spôšťacieho zariadenia.
- Restart: Reštartovanie systému.

Poznámka: Mnohé z týchto parametrov môžete nastaviť oveľa jednoduchšie pomocou konfiguračného programu počítača ThinkPad.

Ak chcete spustiť BIOS Setup Utility postupujte takto:

1. Keď chcete zabrániť náhodnej strate údajov, zálohujte si údaje a register počítača. Podrobnosti si pozrite v časti “Data backup-and-restore tools” centra pomoci Access Help.
2. Vyberte disketu z disketovej jednotky a potom vypnite počítač.
3. Zapnite počítač. Počas zobrazenia správy “To interrupt normal startup press the blue ThinkVantage button ” v ľavom dolnom rohu obrazovky, stlačte tlačidlo ThinkVantage. Spustí sa Pracovná plocha programu Rescue and Recovery.
4. Kliknite na **Access BIOS**. Zobrazí sa okno System Restart Required.
5. Kliknite na **Yes**. Počítač sa reštartuje a objaví sa ponuka BIOS Setup Utility.
6. Ak ste nastavili heslo supervízora, po zadaní hesla sa objaví ponuka BIOS Setup Utility. Program môžete tiež spustiť stlačením klávesu Enter namiesto zadania hesla supervízora, ale nemôžete meniť parametre, ktoré sú chránené heslom supervízora. Podrobnejšie informácie nájdete v zabudovanej pomoci.
Pomocou kurzorových klávesov prejdite na položku, ktorú chcete zmeniť. Keď je položka zvýraznená, stlačte kláves Enter. Zobrazí sa podponuka.
7. Zmeňte požadované položky. Aby ste zmenili hodnotu položky, použite kláves F5 alebo F6. Ak má položka podponuku, môžete ju zobraziť stlačením klávesu Enter.
8. Stlačte kláves F3 alebo Esc, aby ste ukončili podponuku. Ak sa nachádzate vo vnorenej podponuke, opakovane stláčajte Esc, kým nedosiahnete hlavnú ponuku BIOS Setup Utility.

Poznámka: Ak chcete vrátiť nastavenia do pôvodného stavu, stlačte kláves F9, ktorým sa zavedie štandardné nastavenie. Môžete tiež vybrať voľbu v podponuke Restart na načítanie predvolených nastavení alebo zrušenie zmien.

9. Vyberte Restart a stlačte Enter. Presuňte kurzor na voľbu na reštartovanie počítača a stlačte kláves Enter. Počítač sa reštartuje.

Kapitola 4. Možnosti obnovy

Používanie programu Rescue and Recovery

Ak systém Windows nebeží správne, použite pracovný priestor Rescue and Recovery, ktorý vám pomôže identifikovať a vyriešiť problémy. Postupujte takto:

1. Vypnite PC, potom ho znova zapnite.
2. Počas spúšťania svojho PC pozorne sledujte obrazovku. Počas zobrazenia správy “To interrupt normal startup, press the blue ThinkVantage button” v ľavej spodnej časti obrazovky, stlačte modré tlačidlo ThinkVantage. Otvorí sa pracovný priestor Rescue and Recovery.
3. Po otvorení pracovného priestoru Rescue and Recovery môžete vykonať nasledovné:
 - Zachrániť a obnoviť vaše súbory, adresáre alebo zálohy.
 - Konfigurovať nastavenia systému a heslá.
 - Diagnostikovať a odstraňovať problémy pomocou diagnostiky.

Viac informácií o používaní funkcií Rescue and Recovery nájdete v časti “Recovery overview” systému pomoci Access Help.

Obnova pôvodného obsahu

Namiesto dodania médií CD obnovy alebo Windows CD spolu s vaším počítačom poskytuje spoločnosť Lenovo jednoduchší spôsob vykonávania úloh, ktoré typicky vyžadujú tieto CD. Súbory a programy pre tieto alternatívne metódy sú na vašom pevnom disku, preto nemusíte hľadať disky CD a vyhnete sa problémom s použitím nesprávnej verzie CD.

Kompletná záloha všetkých súborov a programov, ktoré na váš počítač predinštalovala spoločnosť Lenovo, sa nachádza v skrytej chránenej oblasti alebo logickom oddiele pevného disku. Hoci je tento oddiel skrytý, zaberá priestor pevného disku. Preto, ak kontrolujete kapacitu vášho pevného disku v systéme Windows, môžete si všimnúť, že celková kapacita disku sa zdá menšia než ste predpokladali. Táto nezhoda vzniká konceptom skrytého oddielu.

Program Product Recovery, uložený v tejto oblasti, vám umožňuje obnoviť celý obsah pevného disku do stavu, v akom bol dodaný z výroby.

Poznámky:

1. Ak počas obnovovania nie je k vášmu počítaču ThinkPad pripojená optická jednotka, DVD softvér a softvér na zapisovanie na CD nebudú nainštalované. Aby ste zabezpečili ich korektnú inštaláciu, nainštalujte optickú jednotku do slotu Ultrabay Slim alebo Ultrabay Enhanced, ešte pred vykonaním operácie obnovy.

2. Proces obnovy môže trvať 2 hodiny.

Ak chcete obnoviť pevný disk do pôvodného stavu, postupujte nasledovne:

Upozornenie: Všetky súbory na primárnom oddiele pevného disku (zvyčajne jednotka C) budú počas procesu obnovy stratené. Avšak skôr ako budú akékoľvek údaje prepísané, budete mať možnosť uložiť jeden alebo viac súborov na iné médium.

1. Ak je to možné, uložte si všetky súbory a vypnite operačný systém.
2. Vypnite počítač aspoň na 5 sekúnd.
3. Zapnite počítač. Pozorne sledujte obrazovku. Kým sa zobrazuje správa “To interrupt normal startup, press the blue ThinkVantage button”, stlačte tlačidlo ThinkVantage. Otvorí sa pracovná plocha programu Rescue and Recovery ThinkVantage.
4. Kliknite na **Restore your system** a postupujte podľa zobrazených pokynov.

Obnova údajov

Ak ste vykonali operáciu zálohovania pomocou programu Rescue and Recovery, máte tiež uloženú jednu alebo viacero záloh, ktoré odrážajú obsah pevného disku, tak ako existoval v rôznych časových momentoch. Tieto zálohy mohli byť uložené na vašom pevnom disku, sieťovej jednotke, alebo na vymeniteľnom médiu, v závislosti od volieb, ktoré ste vybrali počas operácie zálohovania.

Pomocou programu Rescue and Recovery alebo pomocou pracovnej plochy programu Rescue and Recovery môžete obnoviť obsah pevného disku do predchádzajúceho stavu, a to pomocou ľubovoľnej uloženej zálohy. Pracovná plocha programu Rescue and Recovery beží nezávisle od operačného systému Windows. Môžete ho preto spustiť počas spúšťania systému pomocou modrého tlačidla ThinkVantage, keď sa zobrazí výzva.

Potom, ako sa otvorí pracovná plocha programu Rescue and Recovery, môžete vykonávať operácie obnovy, a to aj v prípade, že systém Windows nie je možné spustiť.

Inštalácia nového operačného systému

Inštrukcie na inštaláciu nového operačného systému nájdete v časti Advanced configuration systému pomoci Access Help.

Kapitola 5. Rozširovanie a výmena zariadení

Výmena batérie

Dôležité

Pred výmenou batérie si prečítajte publikáciu *Príručka o bezpečnosti a zárukách*.

1. **Vypnite počítač alebo ho prepnite do režimu hibernácie.** Odpojte napájací adaptér a všetky káble.

Poznámka: Ak používate PC kartu alebo pamäťovú kartu Secure Digital, počítač pravdepodobne nebude môcť prejsť do režimu hibernácie. Ak prechod do režimu hibernácie zlyhá, vypnite počítač.

2. Zatvorte displej a obráťte počítač.
3. Vysuňte a podržte blokovací jazýček batérie **1** a odstráňte batériu **2**.

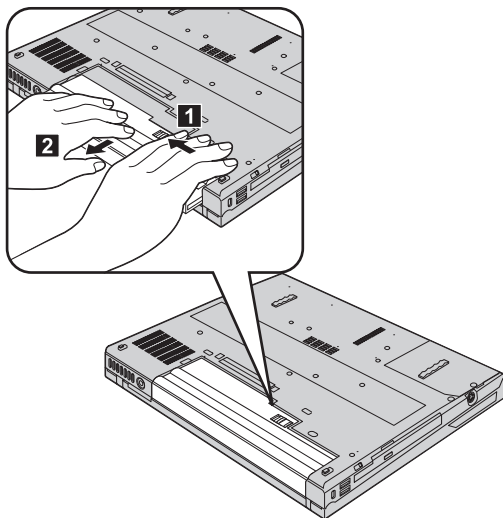

4. Zasuňte prednú časť úplne nabitej náhradnej batérie do prednej časti priestoru pre batériu počítača, potom jemne zatlačte batériu do tohto priestoru.

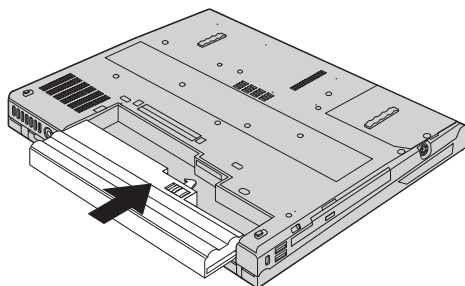

5. Uzamknite zámok batérie.

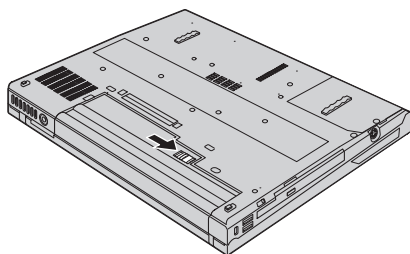

6. Zapnite počítač. K počítaču pripojte napájací adaptér a káble.

Výmena pevného disku

Dôležité

Pred výmenou pevného disku si prečítajte publikáciu *Príručka o bezpečnosti a zárukách*.

Výmenou jednotky pevného disku za disk s väčšou kapacitou môžete zvýšiť pamäťovú kapacitu vášho počítača. Nový pevný disk si môžete kúpiť od predajcu alebo obchodného zástupcu spoločnosti Lenovo.

Poznámky:

1. Pevný disk vymieňajte len v prípade jeho výmeny alebo opravy. Konektory a pozícia pre jednotku pevného disku nie sú navrhnuté na častú manipuláciu alebo výmenu jednotky.
2. Na rozširujúcich pevných diskoch programy ThinkVantage Pracovná plocha programu Rescue and Recovery a Product Recovery nie sú obsiahnuté.

Upozornenie**Zaobchádzanie s pevným diskom**

- Pevný disk nehádzte ani ho nevystavujte fyzickým otrasmom. Ukladajte ho na podložku, ktorá absorbuje fyzické otrasy, napríklad na mäkkú látku.
- Netlačte na kryt jednotky.
- Nedotýkajte sa konektora.

Jednotka je veľmi citlivá. Nesprávne zaobchádzanie môže spôsobiť poškodenie a trvalú stratu údajov na pevnom disku. Pred odstránením pevného disku vytvorte zálohu všetkých informácií na pevnom disku a potom vypnite počítač. Jednotku nikdy neodstraňujte počas aktivity systému, kým je v úspornom režime alebo v režime hibernácie.

Ak chcete vymeniť jednotku pevného disku, postupujte takto:

1. **Vypnite počítač**; od počítača odpojte napájací adaptér a všetky káble.
2. Zatvorte displej a obráťte počítač.
3. Odstráňte batériu.
4. Odstráňte skrutky upevňujúce jednotku pevného disku **1** a odstráňte kryt **2**.

Modely so 14,1 palcovým LCD:

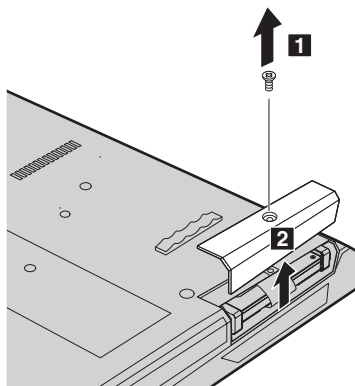

Modely s 15,0 palcovým LCD:

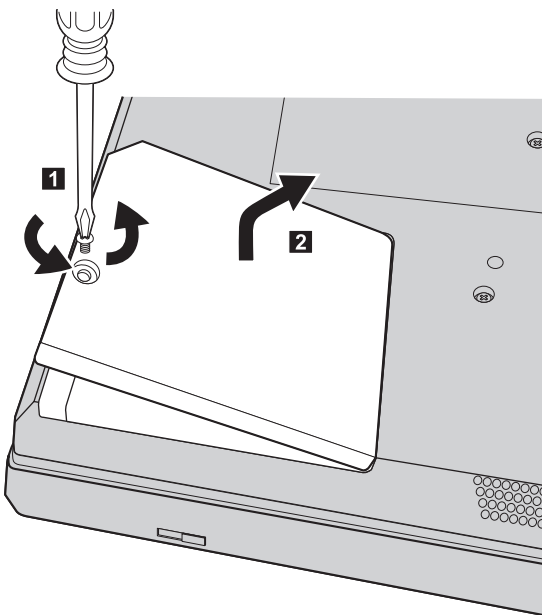

5. Vyberte jednotku pevného disku potiahnutím uvoľňovacej páčky.

Modely so 14,1 palcovým LCD:

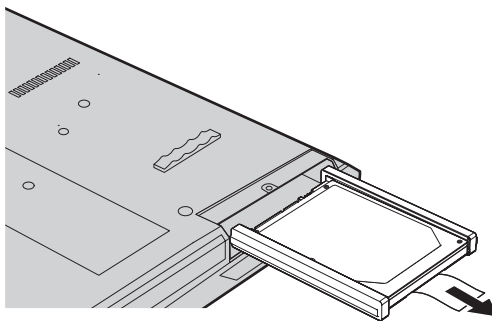

Modely s 15,0 palcovým LCD:

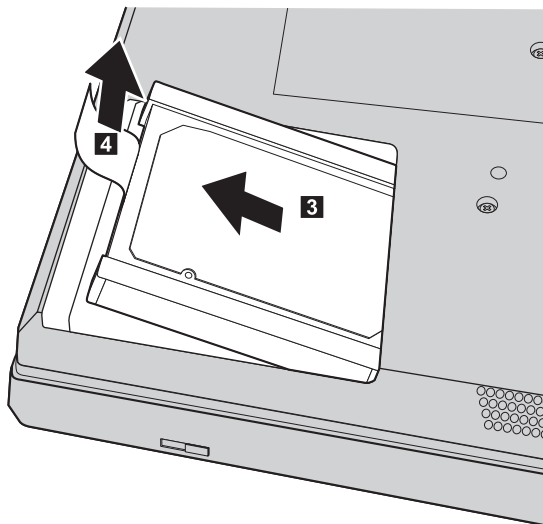

6. Odstráňte z pevného disku gumené postranné koľajničky.

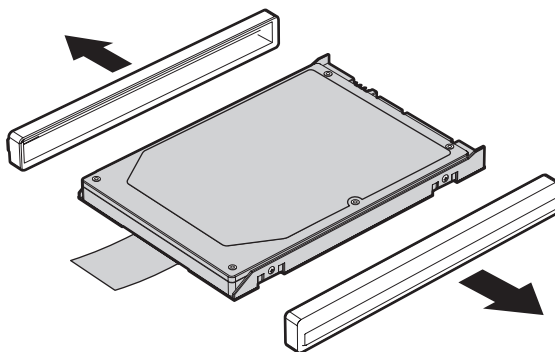

7. Pripevnite gumené postranné koľajničky k novému pevnému disku.
8. Vložte jednotku pevného disku do pozície a pevne ju zasuňte.
9. Vráťte na miesto kryt a pripevnite ho skrutkami.
10. Namontujte batériu.
11. Zapnite počítač. K počítaču pripojte napájací adaptér a káble.

Výmena pamäte

Dôležité

Pred výmenou pamäte si prečítajte publikáciu *Príručka o bezpečnosti a zárukách*.

Zvýšenie kapacity pamäte je účinný spôsob zrýchlenia programov. Veľkosť pamäte vášho počítača môžete zväčšiť inštaláciou pamäťového modulu DDR 2 (double data rate) DRAM (synchronous dynamic random access memory) SO-DIMM (small outline dual inline memory module), ktorý je dostupný ako náhradný dielec, do pamäťového slotu vášho počítača. Dostupné sú pamäťové moduly SO-DIMM s rozličnou kapacitou.

Poznámka: Použite len podporované typy pamäte. Ak voliteľnú pamäť nainštalujete nesprávne alebo ak nainštalujete nepodporovaný typ pamäte, pri spustení počítača sa ozve výstražné pípnutie.

Pri inštalácii SO-DIMM postupujte takto:

1. Dotknite sa kovovej dosky alebo uzemneného kovového predmetu. Eliminuje sa tým statický elektrický náboj vášho tela, ktorý by mohol poškodiť SO-DIMM. Nedotýkajte sa konektorov pamäťového modulu SO-DIMM.
2. **Vypnite počítač;** odpojte napájací adaptér a všetky káble.
3. Zatvorte displej počítača a obráťte počítač.
4. Odstráňte batériu.

5. Odstráňte skrutky na uchytenie podložky pod zápästie.

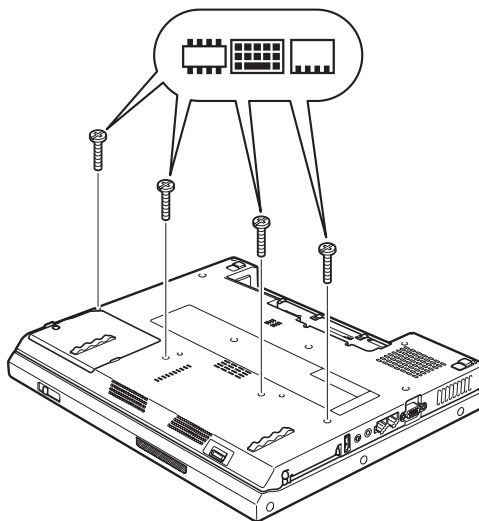

6. Zapnite počítač.
7. Nadvihnite ľavý okraj podložky pod zápästie v smere šípky **1**, a potom ju v smere šípky odpojte od počítača **2**.

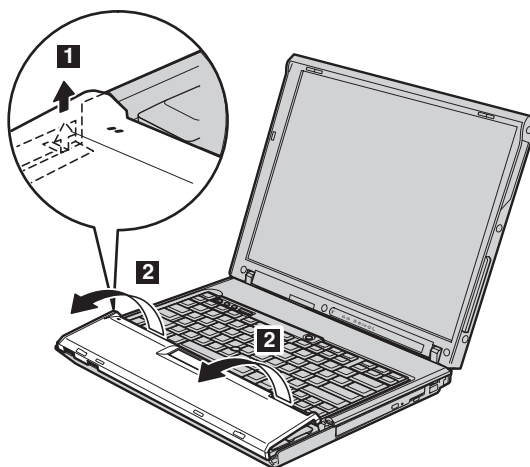

Poznámka: Pri nadvihnutí ľavej a prednej časti podložky budete počuť kliknutie.

- Podložku opatrne ťahajte v smere od počítača, kým nevidíte kam je pripojená **3**. Vytiahnite z počítača konektor podložky **4** a podložka je odpojená.

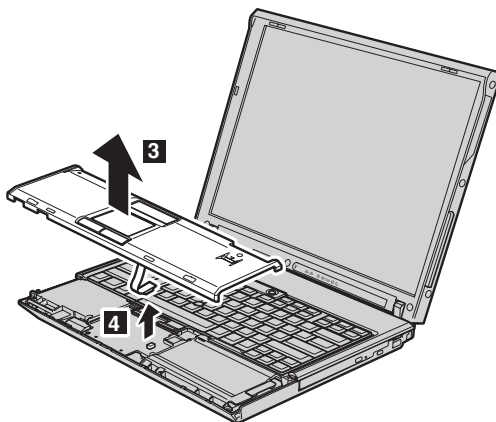

- Odstráňte kryt batérie.

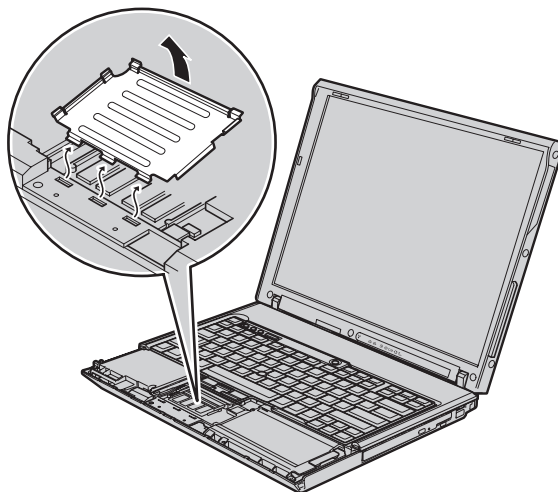

10. Ak sú už v pamäťovom slotu počítača nainštalované dva moduly SO-DIMM, jeden z nich vyberte tak, že naraz zatlačíte na jazýčky po oboch stranách zásuvky **1**. Vybratý modul si odložte na budúce použitie **2**.

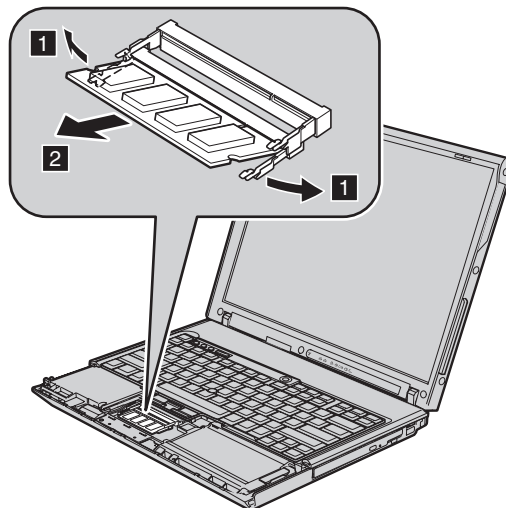

11. Koniec modulu SO-DIMM s drážkou priložte na kraj soketu a zasuňte ho do soketu pod uhlom približne 20 stupňov **1**. Modul SO-DIMM nakláňajte, kým nezapadne na miesto **2**.

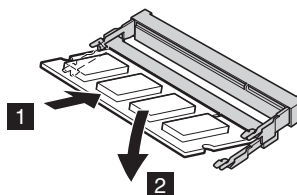

12. Vráťte na miesto kryt pamäte.

13. K počítaču primontujte podložku pod zápästie zapojením jej konektora.

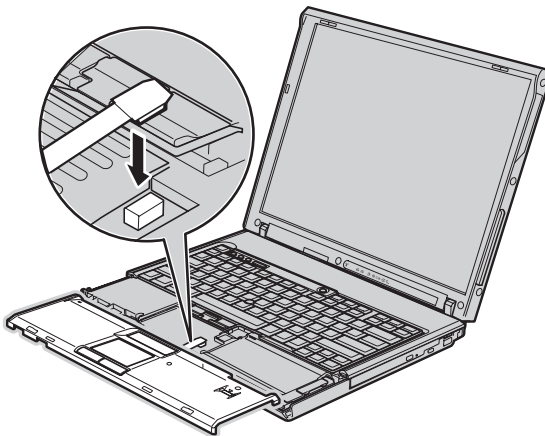

14. Zarovnajzte pravý a ľavý horný okraj podložky pod zápästie s počítačom.

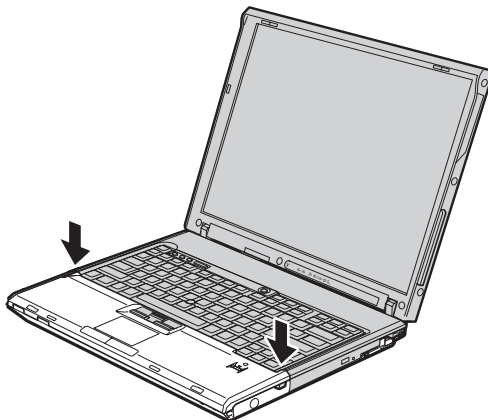

15. Na oblasť znázornenú na priloženom obrázku jemne zatlačte v smere šípky, kým nezačujete kliknutie.

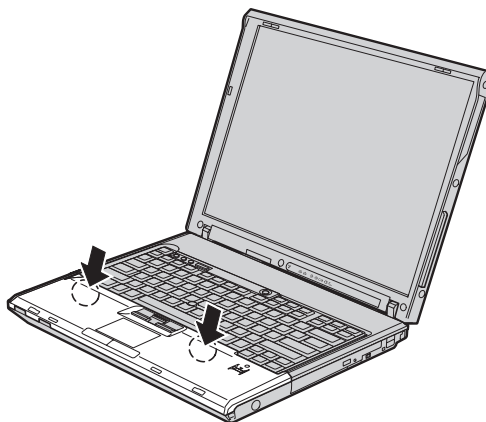

16. Zatlačte na prednú stranu podložky pod zápästie, aby zapadla na miesto.

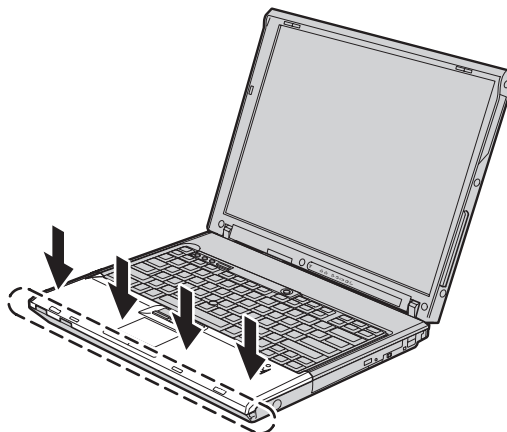

17. Zatvorte displej a obráťte počítač. Vymontujte skrutky upevňujúce podložku pod zápästie.
18. Pripojte batériu.
19. Počítač znova otočte a pripojte k nemu napájací adaptér a káble.

Ak sa chcete presvedčiť, či je modul SO-DIMM nainštalovaný správne, postupujte takto:

1. Zapnite počítač.
2. Keď sa v ľavom dolnom rohu obrazovky objaví správa “To interrupt normal startup, press the blue ThinkVantage button”, stlačte tlačidlo ThinkVantage. Zobrazí sa obrazovka ThinkVantage Rescue and Recovery.
3. Kliknite na **Access BIOS**. Zobrazí sa okno System Restart Required.

4. Kliknite na **Yes**. Počítač sa reštartuje a zobrazí sa obrazovka BIOS Setup Utility. Položka “Installed memory” udáva celkovú kapacitu pamäte počítača. Napríklad ak bol počítač vybavený pamäťou s kapacitou 256 MB a nainštalovali ste modul SO-DIMM s kapacitou 256 MB, v položke “Installed memory” by malo byť uvedené 512 MB.

Kapitola 6. Pomoc a servis

Pomoc a servis

Ak potrebujete pomoc, servis, technickú podporu alebo chcete získať viac informácií o počítačoch ThinkPad, môžete nájsť širokú škálu dostupných zdrojov spoločnosti Lenovo, ktoré vám pomôžu. Táto časť obsahuje informácie o tom, kde nájdete dodatočné informácie o počítačoch ThinkPad, čo robiť keď máte problém s vaším počítačom a komu môžete v prípade potreby zavolať s požiadavkou na servis.

Servisné balíky Microsoft sú zdrojom aktualizácií pre operačný systém Windows. Sú k dispozícii na webových stránkach spoločnosti Microsoft (môžu sa uplatňovať poplatky za pripojenie) alebo na CD-ROM. Podrobnejšie informácie a odkazy nájdete na www.microsoft.com. Technickú pomoc s inštaláciou alebo s otázkami súvisiacimi so servisnými balíkmi pre predinštalovaný produkt Microsoft Windows, nájdete na webovej stránke Microsoft Product Support Services na <http://support.microsoft.com/directory/>, alebo kontaktujte Centrum podpory zákazníkov na telefónnom čísle uvedenom v časti “Celosvetový telefónny zoznam” na strane 45. Táto služba môže byť poplatná.

Pomoc prostredníctvom internetu

Webová stránka spoločnosti Lenovo obsahuje aktuálne informácie o počítačoch ThinkPad a ich podpore. Adresa domovskej stránky Personal Computing je www.lenovo.com/think

Informácie týkajúce sa podpory pre váš počítač ThinkPad nájdete na adrese www.lenovo.com/think/support. Tu nájdete návody k riešeniu problémov, rady k používaniu počítača a tipy, ktoré vám môžu prácu s vaším počítačom ThinkPad uľahčiť.

Volanie Centra podpory zákazníkov

Ak ste sa pokúsili odstrániť problém sami a stále potrebujete pomoc, počas záručnej lehoty ju môžete získať telefonicky v Centre podpory zákazníkov. Počas záručnej lehoty sú k dispozícii tieto služby:

- Diagnostika problému - kvalifikovaný personál vám pomôže diagnostikovať problém a zvolí najvhodnejší postup na riešenie tohto problému.
- Oprava hardvéru Lenovo - Ak je problém zapríčinený zlyhaním hardvéru Lenovo v záručnej dobe, kvalifikovaný personál vám poskytne príslušnú úroveň servisu.
- Riadenie inžinierskych zmien - Niekedy môže byť nutné vykonať zmeny po predaji produktu. Tieto inžinierske zmeny (EC) pre vaše zariadenie vykoná spoločnosť Lenovo alebo predajca, ak je autorizovaný spoločnosťou Lenovo.

Nevzťahuje sa na tieto položky:

- Náhrada alebo použitie dielcov vyrobených spoločnosťou alebo pre spoločnosť Lenovo alebo dielcov, na ktoré sa nevzťahuje záruka

Poznámka: Všetky dielce, na ktoré sa vzťahuje záruka, obsahujú 7-znakovú identifikáciu vo formáte FRU XXXXXXXX.

- Identifikácia zdrojov problému softvéru.
- Konfigurácia BIOS ako súčasť inštalácie alebo aktualizácie.
- Zmeny, úpravy alebo aktualizácie ovládačov zariadení.
- Inštalácia a údržba sieťových operačných systémov (NOS).
- Inštalácia a údržba aplikačných programov.

Ak chcete zistiť, či sa na váš počítač vzťahuje záruka a kedy skončí jej platnosť, otvorte webovú stránku www.lenovo.com/think/support, kliknite na **Warranty** a postupujte podľa inštrukcií zobrazených na obrazovke.

Všetky podmienky záruky spoločnosti Lenovo nájdete v konkrétnych záručných informáciách hardvéru spoločnosti Lenovo. Pre uplatnenie nároku na záručný servis je nutný doklad o kúpe.

Ak je to možné, pri telefonovaní buďte pri počítači, aby vám operátor technickej podpory mohol pomôcť vyriešiť problém. Pred zavolaním skontrolujte, či máte k dispozícii stiahnuté najnovšie ovládače zariadení a systému, spustili ste diagnostiku a poznačili ste si všetky informácie. Keď budete volať kvôli technickej pomoci, pripravte si tieto informácie:

- Typ a model počítača.
- Sériové čísla počítača, monitora a ostatných komponentov a doklad o kúpe.
- Opis problému.
- Presné znenie všetkých chybových správ.
- Informácie o konfigurácii hardvéru a softvéru pre systém.

Telefónne čísla Centra podpory zákazníkov nájdete v tejto príručke, v časti Celosvetový telefónny zoznam.

Poznámka: Telefónne čísla môžu byť zmenené bez upozornenia. Aktuálny zoznam telefónnych čísel Centier podpory zákazníkov spolu s ich prevádzkovými časmi nájdete na webovej stránke podpory www.lenovo.com/support/phone. Ak tento zoznam neuvádza telefónne číslo pre vašu krajinu alebo oblasť, kontaktujte predajcu spoločnosti Lenovo alebo jej obchodného zástupcu.

Pomoc kdekoľvek na svete

Ak s počítačom cestujete, alebo ho preveziete do krajiny, kde je v predaji model vášho počítača ThinkPad, na tento počítač sa vzťahuje Medzinárodný záručný servis, ktorý vás počas záručnej doby oprávňuje na získanie záručného servisu. Servis bude vykonaný poskytovateľom servisu, ktorý je autorizovaný na vykonanie záručného servisu.

Servisné metódy a procedúry sa môžu odlišovať podľa krajiny a niektoré služby nemusia byť dostupné vo všetkých krajinách. Medzinárodný záručný servis sa poskytuje prostredníctvom metódy servisu (ako Kuriérska služba a zberné stredisko, Služba doručenia alebo zaslania zákazníkom alebo Servis u zákazníka), ktorá sa poskytuje v krajine zabezpečujúcej servis. Servisné centrá v niektorých krajinách nemusia poskytovať servis pre všetky modely konkrétneho typu počítača. V niektorých prípadoch sa na poskytované služby môžu vzťahovať poplatky a obmedzenia.

Ak chcete zistiť, či sa na váš počítač vzťahuje medzinárodný záručný servis, alebo ak chcete zobrazíť zoznam krajín, v ktorých je táto služba k dispozícii, otvorte si stránku www.lenovo.com/support, kliknite na **Warranty** a postupujte podľa zobrazovaných inštrukcií.

Príloha A. Informácie o záruke

Informácie o záruke

Táto príloha obsahuje záručné informácie pre váš počítač, vrátane záručnej lehoty a druhu záručného servisu, platné vo vašej krajine. Podmienky zmluvy o obmedzenej záruke, ktorá sa vzťahuje na váš počítač, sú uvedené v druhej kapitole Príručky o bezpečnosti a zárukách, ktorá je súčasťou dodávky vášho počítača.

Záručná lehota

Záručná lehota sa môže líšiť v závislosti od krajiny alebo regiónu a je uvedená v nasledovnej tabuľke. POZNÁMKA: "Región" znamená Hongkong alebo Macao, špeciálny administratívny región Číny.

Záručná lehota 3 roky na dielce a 1 rok na prácu znamená, že spoločnosť Lenovo poskytuje bezplatný záručný servis na:

a. dielce a prácu počas prvého roka záručnej lehoty; a

b. len na dielce, spôsobom výmeny, v druhom a treťom roku záručnej lehoty. Všetky práce súvisiace s opravou alebo výmenou dielcov v druhom a treťom roku záručnej lehoty budú účtované poskytovateľom servisu.

Typ počítača	Krajina alebo región nákupu	Záručná lehota	Typ záručného servisu
9444, 9446	USA, Kanada, Mexiko, Brazília, Austrália a Japonsko	Náhradné dielce a práca - 4 roky Batéria - 1 rok	6 1
	Ďalšie	Náhradné dielce a práca - 4 roky Batéria - 1 rok	7 1
9445, 9447	Všetky	Náhradné dielce a práca - 4 roky Batéria - 1 rok	5 1
0656	USA, Kanada, Mexiko, Brazília, Austrália a Japonsko	Dielce a práca - 90 dní Batéria - 90 dní	6 1
	Ďalšie	Dielce a práca - 90 dní Batéria - 90 dní	7 1

Typ počítača	Krajina alebo región nákupu	Záručná lehota	Typ záručného servisu
9459, 9464	Všetky	Náhradné dielce a práca - 3 roky Batéria - 1 rok	5 1
9455, 9456, 9460, 9461, 0658	USA, Kanada, Mexiko, Brazília, Austrália a Japonsko	Náhradné dielce a práca - 1 rok Batéria - 1 rok	6 1
	Ďalšie	Náhradné dielce a práca - 1 rok Batéria - 1 rok	7 1
9457, 9458, 9462, 9463, 0659	USA, Kanada, Mexiko, Brazília, Austrália a Japonsko	Náhradné dielce a práca - 3 roky Batéria - 1 rok	6 1
	Ďalšie	Náhradné dielce a práca - 3 roky Batéria - 1 rok	7 1

Typy záručného servisu

Ak je to potrebné, poskytovateľ servisu vám zabezpečí opravu alebo výmenu v závislosti od typu záručného servisu vášho počítača, určeného a opísaného v nasledujúcej tabuľke. Naplánovanie opravy bude závisieť od času zavolania zákazníka a dostupnosti náhradných dielcov. Servisné úrovne závisia od času odozvy a nie sú garantované. Uvedená úroveň záručného servisu nemusí byť k dispozícii vo všetkých štátoch a oblastiach sveta, a mimo bežnej servisnej oblasti poskytovateľa servisu sa môžu účtovať ďalšie poplatky, informácie špecifické pre danú krajinu a dané miesto si vyžiadajte u vášho miestneho zástupcu poskytovateľa servisu alebo predajcu.

1. Servis "CRU" (Výmena dielca zákazníkom)

Spoločnosť Lenovo vám doručí dielce CRU na inštaláciu. Inštalácia dielcov CRU 1. vrstvy je jednoduchá, kým dielce 2. vrstvy už vyžadujú určité technické zručnosti a nástroje. Informácie o CRU a pokyny na výmenu sa dodávajú spolu s vašim počítačom a môžete ich získať od spoločnosti Lenovo na základe požiadavky. Poskytovateľa servisu môžete požiadať o inštaláciu dielcov CRU bez nároku na zaplatenie tejto inštalácie, v rámci záručného servisu určeného pre váš počítač. Spoločnosť Lenovo špecifikuje v materiáloch dodávaných spolu s náhradným CRU, či musíte poškodený CRU vrátiť. Ak je vyžadované vrátenie, 1) spolu s CRU sú dodané pokyny na vrátenie a prepravný kontajner a 2) v prípade nedoručenia poškodeného CRU do spoločnosti Lenovo do 30 dní od dátumu na potvrdenke o výmene vám môže byť CRU záúčtovaný.

2. Servis u zákazníka

Poskytovatel servisu opraví alebo vymení chybný počítač priamo u zákazníka a overí jeho funkčnosť. Zákazník je povinný vyčleniť vhodný pracovný priestor, kde možno počítač Lenovo rozobrať a zložiť. Tento priestor musí byť čistý, dobre osvetlený a vhodný na daný účel. Niektoré počítače bude potrebné odoslať do špecializovaného servisného strediska na opravu.

3. Kuriérska služba alebo zberné stredisko *

Chybný počítač pripravíte na odber za podmienok a v termíne určenom poskytovateľom servisu. Poskytovateľ servisu vám zabezpečí prepravný zásobník, ktorý slúži na prepravu počítača do určeného servisného strediska. Kuriér vyzdvihne zákazníkov počítač a doručí ho do určeného servisného strediska. Po oprave alebo výmene zabezpečí servisné stredisko vrátenie počítača na miesto vášho podnikania. Zákazník bude zodpovedať za jeho inštaláciu a kontrolu.

4. Služba doručenia alebo zaslania zákazníkom

Zákazník doručí alebo pošle poštou podľa pokynov poskytovateľa servisu (bez poplatku, pokiaľ nie je stanovené inak) chybný počítač vo vhodnom obale na určené miesto. Po skončení opravy alebo výmeny bude počítač pripravený na vyzdvihnutie alebo v prípade doručovacieho servisu, vám bude počítač zaslaný na náklady spoločnosti Lenovo, pokiaľ poskytovateľ servisu nestanoví inak. Zákazník bude zodpovedať za jeho následnú inštaláciu a kontrolu.

5. CRU a Servis u zákazníka

Tento typ záručného servisu je kombináciou servisu typu 1 a 2 (pozrite si vyššie uvedené informácie).

6. CRU a Kuriérska služba alebo zberné stredisko

Tento typ záručného servisu je kombináciou typu 1 a typu 3 (uvedené vyššie).

7. CRU a Služba doručenia alebo zaslania zákazníkom

Tento typ záručného servisu je kombináciou typu 1 a typu 4 (uvedené vyššie).

Ak je uvedený typ záručného servisu 5, 6 alebo 7, poskytovateľ servisu určí, ktorý typ záručného servisu je vhodný pre danú opravu.

* Tento typ servisu sa v niektorých krajinách nazýva ThinkPad EasyServ alebo EasyServ.

Pri žiadosti o záručný servis sa obráťte na poskytovateľa servisu. V Kanade alebo USA volajte na telefónne číslo 1-800-IBM-SERV (426-7378). V iných krajinách volajte na nižšie uvedené čísla.

Celosvetový telefónny zoznam

Telefónne čísla sa môžu zmeniť bez upozornenia. Aktuálne telefónne čísla nájdete na webovej stránke <http://www.lenovo.com/support/phone>.

Krajina alebo región	Telefónne číslo
Afrika	Afrika: +44 (0)1475-555-055 Južná Afrika: +27-11-3028888 and 0800110756 Centrálna Afrika: Kontaktujte najbližšieho obchodného partnera Lenovo
Argentína	0800-288-5366 (Španielsky)
Austrália	131-426 (Anglicky)
Rakúsko	Prevádzková podpora: 01-24592-5901 Záručný servis a podpora: 01-211-454-610 (Nemecky)
Belgicko	Prevádzková podpora: 02-210-9820 (Holandsky) Prevádzková podpora: 02-210-9800 (Francúzsky) Záručný servis a podpora: 02-225-3611 (Holandsky, francúzsky)
Bolívia	0800-0189 (Španielsky)
Brazília	Región Sao Paulo: (11) 3889-8986 Mimo regiónu Sao Paulo: 0800-701-4815 (Brazílska portugalčina)
Kanada	1-800-565-3344 (Anglicky, francúzsky) V Toronte volajte: 416-383-3344
Čile	Bez poplatku: 1230-020-1130 (Španielsky)
Čína	800-810-1818, klapka 5070 8610 84981188, klapka 5070 (Mandarínska čínština)
Čína (Hong Kong S.A.R.)	ThinkPad (technický hotline): 852-2516-3939 ThinkPad Service Center: 852-2825-6580 Komerčné PC ThinkCentre: 8205-0333 Multimediálne domáce PC: 800-938-228 (Kantónsky, anglicky, mandarínska čínština)
Čína (Macao S.A.R.)	ThinkPad (technický hotline): 0800-839 ThinkCentre (technický hotline): 0800-336 (Kantónsky, anglicky, mandarínska čínština)
Kolumbia	01-800-952-0466 (Španielsky)
Kostarika	800-011-1029 (Španielsky)
Chorvátsko	0800-0426
Cyprus	+357-22-841100
Česká republika	+420-2-7213-1316
Dánsko	Prevádzková podpora: 4520-8200 Záručný servis a podpora: 7010-5150 (Dánsky)
Dominikánska republika	Bez poplatku: 1-866-434-2080 (Španielsky)
Ekvádor	1-800-426911 (Španielsky)

Krajina alebo región	Telefónne číslo
Salvador	800-6264 (Španielsky)
Estónsko	+386-61-1796-699
Fínsko	Prevádzková podpora: 09-459-6960 Záručný servis a podpora: +358-800-1-4260 (Fínsky)
Francúzsko	Prevádzková podpora: 0238-557-450 Záručný servis a podpora: (hardvér): 0810-631-213 Záručný servis a podpora: (softvér): 0810-631-020 (Francúzsky)
Nemecko	Prevádzková podpora: 07032-15-49201 Záručný servis a podpora: 01805-25-35-58 (Nemecky)
Grécko	+30-210-680-1700
Guatemala	1800-624-0051 (Španielsky)
Honduras	Tegucigalpa: 232-4222 San Pedro Sula: 552-2234 (Španielsky)
Maďarsko	+36-1-382-5720
India	1800-425-6666 +91-80-2678-8970 (Anglicky)
Indonézia	800-140-3555 (Anglicky) 62-21-251-2955 (Bahasky, indonézsky)
Írsko	Prevádzková podpora: 01-815-9202 Záručný servis a podpora: 01-881-1444 (Anglicky)
Izrael	Givat Shmuel Service Center: +972-3-531-3900 Haifa Service Center: +972-4-849-4608 (Hebrejsky, anglicky)
Taliansko	Prevádzková podpora: 02-7031-6101 Záručný servis a podpora: +39-800-820094 (Taliansky)
Japonsko	Produkty ThinkPad - bez poplatku: 0120-20-5550 Medzinárodne: +81-46-266-4716 Na obidvoch vyššie uvedených číslach sa ozve odpoveď v japonskom jazyku. Keď chcete telefonickú podporu v angličtine, počkajte na skončenie japonskej hlasovej služby a ozve sa operátor. Vyžiadajte si anglickú podporu frázou "English support please" a váš hovor bude presmerovaný na anglický hovoriaceho operátora.
Kórea	1588-5801 (Kórejsky)
Lotyšsko	+386-61-1796-699

Krajina alebo región	Telefónne číslo
Litva	+386-61-1796-699
Luxembursko	+352-298-977-5063 (Francúzsky)
Malajzia	1800-88-8558 (Anglicky, bahasky, melajsky)
Malta	+356-23-4175
Mexiko	01-800-123-1632 (Španielsky)
Stredný východ	+44 (0)1475-555-055
Holandsko	+31-20-514-5770 (Holandsky)
Nový Zéland	0800-733-222 (Anglicky)
Nikaragua	001-800-220-1830 (Španielsky)
Nórsko	Prevádzková podpora: 6681-1100 Záručný servis a podpora: 8152-1550 (Nórsky)
Panama	001-866-434-2080 (Bez poplatku) (Španielsky)
Peru	0-800-00-966 (Španielsky)
Filipíny	1800-1888-1426 (Anglicky) 63-2-995-8420 (Filipínsky)
Poľsko	+48-22-878-6999
Portugalsko	+351-21-892-7147 (Portugalsky)
Rumunsko	+4-021-224-4015
Ruská federácia	+7-495-940-2000 (Rusky)
Singapur	1800-3172-888 (Anglicky, bahasky, melajsky)
Slovensko	+421-2-4954-1217
Slovinsko	+386-1-4796-699
Španielsko	91-714-7983 0901-100-000 (Španielsky)
Srí Lanka	+94-11-2448-442 (Anglicky)
Švédsko	Prevádzková podpora: 08-477-4420 Záručný servis a podpora: 077-117-1040 (Švédsky)
Švajčiarsko	Prevádzková podpora: 058-333-0900 Záručný servis a podpora: 0800-55-54-54 (Nemecky, francúzsky, taliansky)
Taiwan	886-2-8723-9799 0800-000-700 (Mandarínska čínština)

Krajina alebo región	Telefónne číslo
Thajsko	1-800-299-229 (Thajsky)
Turecko	00800-4463-2041 (Turecky)
Spojené kráľovstvo	Prevádzková podpora: 01475-555-055 Záručná podpora: 08705-500-900 (Anglicky)
USA	1-800-426-7378 (Anglicky)
Uruguaj	000-411-005-6649 (Španielsky)
Venezuela	0-800-100-5722 (Španielsky)
Vietnam	Pre severnú oblasť a Hanoj: 84-4-843-6675 Pre južnú oblasť a Hočiminovo mesto: 84-8-829-5160 (Anglicky, vietnamsky)

Príloha B. Jednotky vymeniteľné zákazníkom (CRU)

Pre váš počítač ThinkPad sú nasledovné náhradné dielce odporúčanými náhradnými dielcami CRU.

Nižšie je uvedený zoznam dielcov CRU a dokumentácie, v ktorej nájdete inštrukcie na ich odstránenie/výmenu.

	Príručka o servise a odstraňovaní problémov	Návod na inštaláciu	Systém pomoci Access Help	Online príručka údržby hardvéru	Online Video
CRU prvej úrovne					
Batéria	X		X	X	X
Jednotka pevného disku	X		X	X	X
Optická jednotka			X	X	X
Zariadenie Ultrabay			X	X	X
Napájací adaptér a napájací kábel		X			
Čiapočka ovládača TrackPoint			X		
CRU druhej úrovne					
Pamäť	X		X	X	X
Klávesnica			X	X	X
Opierka dlaní s integrovaným dotykovým blokom a snímačom odtlačkov prstov	X		X	X	X
Karta PCI Express Mini Card			X	X	X
Komunikačná dcérska karta			X	X	X

Pokyny na výmenu CRU nájdete v systéme pomoci Access Help. Ak chcete otvoriť Access Help, kliknite na **Start**, vyberte **All Programs** (v inom vydaní Windows ako Windows XP vyberte **Programs**) a následne **ThinkVantage**. Kliknite na **Access Help**

Ak máte problém s prístupom k týmto inštrukciám alebo máte problém s výmenou CRU, môžete použiť ľubovoľný z nasledujúcich prostriedkov:

- Online príručku údržby hardvéru a online videá na webovej stránke podpory <http://www.lenovo.com/think/support/site.wss/document.do?Indocid=part-video>
- Centrum podpory zákazníkov. Telefónne číslo Centra podpory pre vašu krajinu alebo región nájdete v časti “Celosvetový telefónny zoznam” na strane 45.

Príloha C. Funkcie a špecifikácie

Podrobné informácie o jednotlivých častiach a ich funkciách nájdete v systéme online pomoci Access Help, v časti About your computer.

Vlastnosti

Processor

- Pozrite si vlastnosti vášho systému. Zobrazíť ich môžete takto: Pravým tlačidlom myši kliknite na My computer na pracovnej ploche a z roletovej ponuky vyberte Properties.

Pamäť

- Modul Double data rate (DDR) 2 synchronous dynamic random access memory (DRAM)

Úložné zariadenie

- 2,5 palcový pevný disk

Displej

Farebný displej používa technológiu TFT:

- Veľkosť: 14,1 palcov
Rozlíšenie:
 - LCD: Maximálne 1400x1050, v závislosti od modelu
 - Externý monitor: Až do 2048x1536
- Veľkosť: 15,0 palcov
Rozlíšenie:
 - LCD: Maximálne 1400x1050, v závislosti od modelu
 - Externý monitor: Až do 2048x1536
- ThinkLight™
- Ovládací prvok jasů

Klávesnica

- Snímač odtlačkov prstov (niektoré modely)
- 89-klávesová, 90-klávesová alebo 94-klávesová
- UltraNav® (TrackPoint® a dotykový blok)
- Funkčný kláves Fn
- Tlačidlo ThinkVantage
- Tlačidlá na ovládanie hlasitosti

Rozhranie

- Konektor pre stereo slúchadlá

- Konektor pre mikrofón
- Konektor Video-out (S-Video) (niektoré modely)
- 3 konektory pre USB (Universal Serial Bus)
- Konektor IEEE 1394 (niektoré modely)
- Telefónny konektor RJ11
- Ethernetový konektor RJ45
- Ultrabay™ Enhanced (na niektorých modeloch)
- Dokovací konektor (niektoré modely)
- Konektor pre externý monitor
-

Slot PC Card

- Type II PC Card (spodný slot)
- ExpressCard slot (horný slot) (na niektorých modeloch)

Optická jednotka

- Jednotka CD-ROM, DVD-ROM, Combo alebo Multi-Burner, v závislosti od modelu

Funkcia bezdrôtového pripojenia k sieti

- Integrovaná funkcia bezdrôtového pripojenia k sieti LAN (na niektorých modeloch)
- Integrovaný *Bluetooth* (na niektorých modeloch)
- Integrovaná funkcia bezdrôtového pripojenia k sieti WAN (na niektorých modeloch)

Špecifikácie

Rozmery

14-palcový model

- Šírka: 314 mm
- Hĺbka: 260 mm
- Výška: 34,3 až 37,2 mm

15-palcový model

- Šírka: 332 mm
- Hĺbka: 269 mm
- Výška: 37,3 až 40,2 mm

Prostredie

- Maximálna nadmorská výška bez hermetizácie: 3048 m (10000 stôp)
- Prevádzková teplota
 - V nadmorskej výške do 2438 m (8000 stôp)
 - V prevádzke: 5° až 35°C
 - Mimo prevádzky: 5° až 43°C
 - V nadmorskej výške nad 2438 m (8000 stôp)
 - Maximálna prevádzková teplota: 31,3 °C (88 °F)

Poznámka: Pri nabíjaní batéριοvej jednotky musí byť prevádzková teplota minimálne 10 °C (50 °F).

- Relatívna vlhkosť:
 - V prevádzke: 8% až 80%
 - Mimo prevádzky: 5% až 95%

Tepelný výstup

- Maximálne 65 W (222 Btu/h) alebo maximálne 90 W (307 Btu/h) - v závislosti od modelu

Napájací zdroj (adaptér)

- Sinusový vstup, 50 až 60 Hz
- Vstupné napätie napájacieho adaptéra: 100-240 V AC, 50 až 60 Hz

Batéριοvá jednotka

- ThinkPad R60 6 článková lítium-iónová (Li-Ion) batéria
 - Nominálne napätie: 10,8 V DC
 - Kapacita: 5,2AH
- ThinkPad R60 9-článková lítium-iónová (Li-Ion) batéria
 - Nominálne napätie: 10,8 V DC
 - Kapacita: 7,8AH

Životnosť batérie

- Podrobné informácie o životnosti batérie poskytuje Power Manager nachádzajúci sa na lište úloh.

Príloha D. Poznámky

Poznámky

Spoločnosť Lenovo nemusí produkty, služby alebo komponenty uvedené v tomto dokumente, ponúkať vo všetkých krajinách. Informácie o produktoch a službách, aktuálne dostupných vo vašej krajine, môžete získať od zástupcu spoločnosti Lenovo. Žiadne odkazy na produkt, program alebo službu spoločnosti Lenovo neznameniajú, ani z nich nevyplýva, že musí byť použitý len tento produkt, program alebo služba spoločnosti Lenovo. Namiesto nich môže byť použitý akýkoľvek funkčne ekvivalentný produkt, program alebo služba, ktoré neporušujú duševné vlastníctvo spoločnosti Lenovo. Užívateľ však zodpovedá za to, aby zhodnotil a overil používanie takehoto produktu, programu alebo služby.

Spoločnosť Lenovo môže vlastníť patenty alebo patenty v schvaľovacom konaní pokrývajúce predmetné záležitosti opísané v tomto dokumente. Text tohto dokumentu vám neudeľuje licenciu na tieto patenty. Písomné žiadosti o licencie môžete zaslať na adresu:

*Lenovo (United States), Inc.
500 Park Offices Drive, Hwy. 54
Research Triangle Park, NC 27709
U.S.A.
Attention: Lenovo Director of Licensing*

SPOLOČNOSŤ LENOVO GROUP LTD. POSKYTUJE TÚTO PUBLIKÁCIU "TAK AKO JE", BEZ AKÝCHKOLĽVEK VÝSLOVNÝCH ALEBO MLČKY PREDPOKLADANÝCH ZÁRUK, VRÁTANE, ALE BEZ OBMEDZENIA NA MLČKY PREDPOKLADANÉ ZÁRUKY NEPORUŠENIA PRÁV, OBCHODOVATEĽNOSTI ALEBO VHODNOSTI NA KONKRÉTNY ÚČEL. Niektoré jurisdikcie nepovoľujú zrieknutie sa výslovných ani mlčky predpokladaných záruk v určitých operáciách, preto sa na vás toto vyhlásenie nemusí vzťahovať.

Tieto informácie môžu obsahovať technické nepresnosti alebo typografické chyby. V týchto informáciách sa periodicky vykonávajú zmeny. Tieto zmeny budú začlenené do nových vydaní tejto publikácie. Spoločnosť Lenovo môže kedykoľvek bez ohlásenia urobiť vylepšenia alebo zmeny v produktoch alebo programoch popísaných v tejto publikácii.

Produkty opísané v tomto dokumente nie sú určené na použitie pri implantáciách ani iných život podporujúcich aplikáciách, pri ktorých by mohla porucha spôsobiť poranenie alebo smrť osôb. Informácie v tomto dokumente neovplyvňujú ani nemenia špecifikácie ani záruky na produkty spoločnosti Lenovo. Obsah tohto dokumentu nemá slúžiť ako vyjadrená alebo mlčky predpokladaná licencia alebo odškodnenie podľa intelektuálnych

vlastníckych práv spoločnosti Lenovo alebo tretích strán. Všetky informácie v tomto dokumente boli získané v špecifických prostrediach a slúžia ako ilustrácia. Výsledky získané v iných prevádzkových prostrediach sa môžu odlišovať.

Spoločnosť Lenovo môže použiť alebo distribuovať ľubovoľné vami poskytnuté informácie vhodne zvoleným spôsobom bez toho, aby tým voči vám vznikli akékoľvek záväzky.

Ľubovoľné odkazy na webové stránky iných spoločností ako Lenovo sú uvedené len ako doplňujúce informácie a v žiadnom prípade neslúžia ako súhlas s obsahom týchto stránok. Materiály na týchto webových stránkach nie sú súčasťou materiálov tohto produktu Lenovo a ich použitie je na vaše vlastné riziko.

Akékoľvek tu uvedené údaje o výkone, boli určené v riadenom prostredí. Preto sa môžu výsledky získané operačných prostrediach výrazne odlišovať. Niektoré merania boli vykonané vo vývojovom systéme a preto nie je žiadna záruka, že budú tieto merania rovnaké aj na všeobecne dostupných systémoch. Navyše, niektoré hodnoty mohli byť odhadnuté extrapoláciou. Aktuálne výsledky môžu byť iné. Užívatelia týchto dokumentov by si mali overiť príslušné údaje pre svoje konkrétne prostredie.

Oznam týkajúci sa televízneho výstupu

Nasledujúci oznam sa vzťahuje na modely, ktoré majú výrobcom nainštalovaný prvok televízneho výstupu.

Tento produkt má zabudovanú technológiu ochrany autorských práv, ktorá je chránená patentmi USA a inými právami duševného vlastníctva. Používanie tejto technológie ochrany autorských práv musí byť autorizované spoločnosťou Macrovision a slúži na domáce alebo iné obmedzené prezeranie, pokiaľ nemáte od spoločnosti Macrovision udelenú inú autorizáciu. Reverzné inžinierstvo alebo rozklad sú zakázané.

Poznámky o elektronických emisiách

Nasledujúce informácie sa týkajú počítačov ThinkPad R60, typ 9444, 9445, 9446, 9447, 9455, 9456, 9457, 9458, 9459, 9460, 9461, 9462, 9463, 9464, 0656, 0658 a 0659

Vyhlasenie Federálnej komunikačnej komisie (FCC)

Toto zariadenie bolo testované a vyhovuje normám pre digitálne zariadenie triedy B, podľa časti 15 pravidiel FCC. Tieto normy sú navrhnuté na poskytovanie náležitej ochrany proti škodlivému rušeniu v obytnej inštalácii. Toto zariadenie produkuje, používa a môže vyžarovať rádiovú frekvenčnú energiu a ak nie je nainštalované a používané podľa inštrukcií, môže spôsobovať nežiaduce rušenie rádiovkej komunikácie. Nedá sa však zaručiť, že rušenie pri niektorej inštalácii nenastane. Ak toto zariadenie spôsobuje škodlivé rušenie rádiového alebo televízneho príjmu, ktoré možno pozorovať pri vypínaní a zapínaní zariadenia, užívateľovi odporúčame pokúsiť sa odstrániť toto rušenie jedným alebo viacerými z týchto opatrení:

- Presmerujte alebo premiestnite prijímaciu anténu.

- Zväčšíte vzdialenosť medzi zariadením a prijímačom.
- Pripojte zariadenie do zásuvky v inom obvode, ako je pripojený prijímač.
- Požiadajte o pomoc predstavitela servisu alebo autorizovaného predajcu.

Použití môžete len správne tierené a uzemnené káble a konektory, ktoré spĺňajú emisné normy FCC. Vhodné káble a konektory si môžete zakúpiť u autorizovaných predajcov spoločnosti Lenovo. Spoločnosť Lenovo nezodpovedá za žiadne rušenie televízneho alebo rádiového vysielania, ktoré je spôsobené použitím iných, ako odporúčaných káblov a konektorov alebo neautorizovanými zmenami alebo modifikáciami tohto produktu. Neautorizované zmeny alebo úpravy môžu zrušiť platnosť oprávnenia užívateľa na používanie tohto vybavenia.

Toto zariadenie je v súlade s časťou 15 pravidiel FCC. Prevádzka podlieha týmto dvom podmienkam: (1) toto zariadenie nesmie spôsobovať škodlivé rušenie, a (2) toto zariadenie musí akceptovať všetko prijímané rušenie, vrátane rušenia, ktoré môže spôsobovať neželanú prevádzku.

Zodpovedná strana:

Lenovo (United States) Inc.
 One Manhattanville Road
 Purchase, New York 10577
 Telefón: (919) 254-0532



Vyhlasenie o súlade s Priemyselnými emisiami Kanady triedy B

Toto digitálne zariadenie triedy B vyhovuje kanadskej norme ICES-003.

Avis de conformité à la réglementation d'Industrie Canada

Cet appareil numérique de la classe B est conforme à la norme NMB-003 du Canada.

Vyhlasenie o súlade s normami European Union EMC Directive

Tento produkt je v súlade s ochrannými požiadavkami smernice rady EÚ 89/336/EEC o aproximácii zákonov členských štátov vzťahujúcej sa na elektromagnetickú kompatibilitu. Spoločnosť Lenovo nemôže prevziať zodpovednosť za akékoľvek zlyhanie pri plnení ochranných požiadaviek vyplývajúce z neodporúčanej modifikácie produktu, vrátane inštalácie voliteľných kariet iných výrobcov ako spoločnosť Lenovo.

Tento produkt bol testovaný a vyhovuje normám triedy B IT zariadenia podľa CISPR 22/európskeho štandardu EN 55022. Normy pre zariadenie triedy B boli stanovené pre typické bytové prostredia na zabezpečenie primeranej ochrany proti vzájomnému rušeniu s licenčnými komunikačnými zariadeniami.

V záujme zníženia rizika interferencie rádiovkej a televíznej komunikácie a ďalších elektrických alebo elektronických zariadení musíte použiť správne tienené a uzemnené káble a konektory. Takéto káble a konektory si môžete zakúpiť u autorizovaných predajcov spoločnosti Lenovo. Spoločnosť Lenovo nepreberá zodpovednosť za žiadnu interferenciu spôsobenú použitím iných než odporúčaných káblov a konektorov.

Dôležité informácie týkajúce sa smernice European Directive 2002/96/EC



Vyhľadanie: Táto značka sa používa iba v krajinách Európskej únie (EU) a Nórska. Toto zariadenie je označené v súlade so smernicou European Directive 2002/96/EC týkajúcou sa likvidácie elektrických a elektronických zariadení (WEEE). Táto smernica určuje postup pri vrátení a recyklácii použitých zariadení v Európskej únii. Tento štítok sa používa na označenie produktov, ktoré sa na základe tejto smernice nesmú po skončení životnosti vyhadzovať, pretože je možná ich recyklácia.

Remarque : Cette étiquette concerne uniquement les pays de l'Union européenne et la Norvège. Cet appareil porte une étiquette liée aux dispositions de la Directive 2002/96/CE du Conseil Européen relative aux déchets d'équipements électriques et électroniques (DEEE). Cette directive détermine les dispositions générales, applicables dans l'Union européenne, pour la récupération et le recyclage des équipements utilisés. Cette étiquette est apposée à différents produits pour signaler qu'ils ne doivent pas être jetés mais récupérés, selon les dispositions énoncées dans la directive.

注意: このマークは、EU 諸国およびノルウェーにおいてのみ適用されます。この機器には、EU 諸国に対する廃電気電子機器指令 2002/96/EC (WEEE) のラベルが貼られています。この指令は、EU 諸国に適用する使用済み機器の回収とリサイクルの骨子を定めています。このラベルは、使用済みになった時に指令に従って適正な処理をする必要があることを知らせるために、種々の製品に貼られています。

Ponuka softvéru IBM Lotus

K ponuke: Ako oprávnený užívateľ počítača ThinkPad získavate jednu limitovanú licenciu na softvér Lotus Notes® “Standalone” Client a jednu licenciu na softvér Lotus SmartSuite®. Tieto licencie vás oprávňujú nainštalovať tento softvér na váš počítač ThinkPad a používať ho spolu s jednou z uvedených volieb:

- **Médium tohto softvéru nie je súčasťou tejto ponuky. Ak ešte nemáte príslušné médium softvéru Lotus Notes Client alebo Lotus SmartSuite,** môžete si objednať CD tohto produktu a nainštalovať si ho na svoj počítač. Viac informácií nájdete v “Ak si chcete objednať CD” na strane 62.
- **Ak už máte k dispozícii licenčnú kópiu tohto softvéru,** ste oprávnený urobiť a používať jednu dodatočnú kópiu tohto softvéru.

Informácie o IBM Lotus Notes: So samostatným klientom Notes s obmedzeným používaním môžete integrovať svoje najcennejšie zdroje správ, kolaboratívneho a osobného riadenia informácií (PIM) —ako sú e-mail, kalendár, zoznam úloh, — ku ktorým môžete pristupovať keď ste pripojený k vašej sieti, ale aj keď ste od nej odpojený. Samostatná licencia neobsahuje oprávnenie na prístup k žiadnym serverom IBM Lotus Domino. Táto samostatná licencia však môže byť aktualizovaná na úplnú licenciu Notes za zvýhodnenú cenu. Podrobnejšie informácie nájdete na stránke <http://www.lotus.com/notes>.

Informácie o IBM Lotus SmartSuite: Lotus SmartSuite obsahuje výkonné aplikácie s čas šetriacimi funkciami, ktoré vám umožnia priame zahájenie práce a prevedú vás jednotlivými úlohami.

- Lotus Word Pro[®] – Textový editor
- Lotus 1-2-3[®] – Tabuľkový procesor
- Lotus Freelance Graphics[®] – Prezentačný grafický nástroj
- Lotus Approach[®] – Databázový systém
- Lotus Organizer[®] – Časový, kontaktný a informačný manažér
- Lotus FastSite[®] – Nástroj webového publikovania
- Lotus SmartCenter – Internetový informačný manažér

Podpora zákazníkov: Informácie o podpore a telefónnych číslach na pomoc pri úvodnej inštalácii softvéru nájdete na adrese <http://www.lenovo.com/think/support>. Ak máte záujem o technickú podporu presahujúcu rámec tejto počítačovej podpory pri inštalácii, prejdite na stránku <http://www.lotus.com/passport>.

Zmluva International Program License Agreement: Softvér, na ktorý máte licenciu na základe tejto ponuky, neobsahuje aktualizácie softvéru alebo technickú podporu a podlieha zmluvným podmienkam a požiadavkám zmluvy IBM International Program License Agreement (IPLA), ktorá je súčasťou tohto softvéru. V tejto ponuke opísané používanie programov Lotus SmartSuite a Lotus Notes vyžaduje súhlas s podmienkami tejto ponuky a zmluvy IPLA. Podrobnejšie informácie o zmluve IBM IPLA nájdete na stránke <http://www.ibm.com/software/sla/sladb.nsf>. Tieto programy nie sú určené na ďalší predaj.

Dôkaz nároku: Doklad o kúpe počítača ThinkPad, ako aj tento dokument ponuky, by mal byť uchovaný ako dôkaz vášho nároku.

Nákup aktualizácií, dodatočných licencií a technickej podpory

Aktualizácie softvéru a technická podpora sú dostupné za poplatok cez Passport

Advantage Program IBM. Informácie o možnosti zakúpenia ďalších licencií na produkty Notes, SmartSuite alebo ďalšie produkty Lotus® nájdete na stránkach <http://www.ibm.com> or <http://www.lotus.com/passport>.

Ak si chcete objednať CD:

Dôležité: Na základe tohto dokumentu si môžete pre každú licenciu objednať jedno médium CD. Budete musieť zadať 7-miestne sériové číslo nového počítača ThinkPad, ktorý ste kúpili. Toto CD získate bez nároku na poplatok, avšak je možné, že budete musieť zaplatiť poplatky za doručenie, clo a daň, ktoré podliehajú miestnym zákonom. Na vybavenie vašej požiadavky je potrebných od 10 do 20 pracovných dní.

–V USA alebo Kanade:

Volajte 800-690-3899

–V krajinách Latinskej Ameriky:

Cez Internet: <http://smartsuite.modusmedia.com>

Poštová adresa:

IBM - Lotus Notes and SmartSuite Program
Modus Media International
501 Innovation Avenue
Morrisville, NC, USA 27560

Fax: 919-405-4495

Otázky o objednávaní smerujte na:

smartsuite_ibm@modusmedia.com

–V európskych krajinách:

Cez Internet: <http://ibm.modusmedia.co.uk>

Poštová adresa:

IBM - Lotus Notes and SmartSuite Program
P.O. Box 3118
Cumbernauld, Scotland, G68 9JX

Otázky o objednávaní smerujte na:

ibm_smartsuite@modusmedia.com

–V krajinách Pacifickej Ázie:

Cez Internet: <http://smartsuite.modusmedia.com>

Poštová adresa:

IBM - Lotus Notes and SmartSuite Program
Modus Media International
eFulfillment Solution Center
750 Chai Chee Road
#03-10/14, Technopark at Chai Chee,
Singapore 469000

Fax: +65 6448 5830

Otázky o objednávaní smerujte na:

Smartsuiteapac@modusmedia.com

Ochranné známky

Nasledujúce výrazy sú ochranné známky spoločnosti Lenovo v USA alebo iných krajinách:

- Lenovo
- ThinkPad
- PS/2
- Rapid Restore
- Rescue and Recovery
- ThinkLight
- ThinkPad
- TrackPoint
- ThinkVantage
- Ultrabay
- UltraNav

Nasledujúce výrazy sú ochranné známky spoločnosti International Business Machines Corporation v USA alebo iných krajinách:

- IBM
- Lotus
- Lotus 1-2-3
- Lotus Approach
- Lotus FastSite
- Lotus Freelance Graphics
- Lotus Notes
- Lotus Organizer
- Lotus SmartCenter
- Lotus SmartSuite
- Lotus Word Pro

Microsoft a Windows sú ochranné známky spoločnosti Microsoft Corporation v USA alebo iných krajinách.

Intel, Pentium a Intel SpeedStep sú ochranné známky spoločnosti Intel Corporation v USA alebo iných krajinách. (Úplný zoznam ochranných známk spoločnosti Intel nájdete na webovej stránke www.intel.com/sites/corporate/tradmarx.htm)

Ostatné názvy spoločností, produktov alebo služieb môžu byť ochrannými alebo servisnými známkami iných subjektov.

Index

B

- batéria
 - problémy 20
 - výmena 27
- BIOS Setup Utility 22

C

- CRU (Customer Replaceable Unit)
 - zoznam náhradných dielcov 51

Č

- čistenie počítača 7

D

- diagnostikovanie problémov 9
- dôležité typy 3

H

- heslo
 - nastavenie 4
 - problémy 16

CH

- chybové správy 10
- chyby bez správ 15

N

- nastavenie
 - BIOS 22
 - konfigurácia 22
- nastavenie konfigurácie 22

O

- obnova predinštalovaného softvéru 25
- obrazovka počítača 19
- odstraňovanie problémov 10

P

- PC-Doctor for Windows 9
- pevný disk
 - problémy 21
 - výmena 28, 31
- pomoc
 - a servis 39
 - na celom svete 41
 - telefonická 39
 - webu 39
- prenos počítača 4
- problém so spustením 21

problémy

- batéria 20
- diagnostikovanie 9
- heslo 16
- hibernácia 18
- klávesnica 17
- obrazovka počítača 19
- odstraňovanie problémov 10
- pevný disk 21
- riadenie napájania 18
- snímač odtlačkov prstov 21
- spustenie 21
- UltraNav 17
- úsporný 18
- problémy s hibernáciou 18
- problémy s klávesnicou 17
- problémy s UltraNav 17
- problémy s úsporným režimom 18
- prostredie 3

R

- Rescue and Recovery 25

S

- snímač odtlačkov prstov 53
- problémy s autentifikáciou 21
- starostlivosť 6

Š

- špecifikácie 54

T

- telefón, pomoc 39
- typy, dôležité 3

V

- vlastnosti 53
- výmena jednotky pevného disku 31
- výmena pevného disku 28
- výmena, batérie 27

W

- web, pomoc 39

Z

- záruka
 - informácie 43

Identifikačné číslo: 42T8023

Vytlačené v Číne

(1P) P/N: 42T8023

