



ThinkPad® G40 sorozat
Üzemeltetési és hibajavítási kézikönyv



ThinkPad® G40 sorozat
Üzemeltetési és hibajavítási kézikönyv

Megjegyzés

Mielőtt ezt az információt és az általa támogatott terméket használná, feltétlenül olvassa el a következő helyeken leírtakat: A. függelék, "Fontos biztonsági előírások", oldalszám: 43, B. függelék, "Rádiós funkciókkal kapcsolatos információk", oldalszám: 49, C. függelék, "Jótállási tájékoztatás", oldalszám: 51 és D. függelék, "Megjegyzések", oldalszám: 65.



VESZÉLY!

- A termék vagy az ahhoz csatlakozó eszközök telepítésekor, áthelyezésekor, vagy azok takarólemezeinek eltávolításakor az előírásoknak megfelelően csatlakoztassa, illetve húzza ki a kábeleket az áramütés elkerülése érdekében. A tápkábelt megfelelően földelt fali csatlakozóval használja.
- Ne tartsa a számítógépet hosszabb ideig az ölében, illetve egyéb testrésze közelében sem a számítógép működése vagy az akkumulátor töltése idején. A számítógép hőt bocsát ki a normál működés során. Ez a hő a rendszertvékenység és az akkumulátortöltés adott szintjének megfelelően keletkezik. A testfelülettel történő kiterjedt érintkezés - nem beszélve ruhán keresztül - kényelmetlenséget okozhat, illetve végső fokon égési sebekkel járhat.
- Az áramütés veszélyének elkerülése érdekében ne használja a számítógépet vízben vagy vízközelben.
- Az áramütés veszélyének elkerülése érdekében zivatar idején ne használja a számítógépet telefonkábeles összeköttetéssel. Ne dugjon be és ne húzzon ki kábelt a fali telefon csatlakozóból zivatar idején.
- A csomagolóanyagokat gyerekektől elzárt helyen tárolja, hogy kivédje a műanyagzacskók okozta fulladás veszélyét.
- Az akkumulátor káros kémiai anyagokat tartalmaz. Robbanásveszély áll fenn, ha az akkumulátort helytelenül cseréli, tűzbe vagy vízbe dobja, rövidre zárja vagy szétszereli. Az akkumulátort tartsa távol a gyerekektől, és ne tegye a szemétkosárba, amelynek tartalma a szemétkosárba kerül.
- A tűzveszély csökkentése érdekében csak 26 AWG jelű vagy vastagabb telefonkábelet használjon.
- Az LCD megjelenítő fluoreszkáló lámpája higanyt tartalmaz. Ne tegye szemétkosárba, amelynek tartalma a szemétkosárba kerül. Ha a számítógépet durván kezeli vagy dobálja, az LCD üveg összetörhet, a belső folyadék a szemébe és a kezére folyhat. Vízrel azonnal öblítse le a folyadék által érintett területet. Ha tünetek vannak, forduljon orvoshoz.
- Ne szerelje szét az optikai tároló egységet, mivel ez veszélyes sugárzást eredményezhet.
- Ne nézzen bele közvetlenül az egyes meghajtókban található lézer sugárnyalába.

Első kiadás (2003. február)

A következő bekezdés nem vonatkozik az Egyesült Királyságra, és más olyan országra sem, ahol az ilyen kikötések ütköznek a helyi jogi szabályozással:

AZ INTERNATIONAL BUSINESS MACHINES CORPORATION AZ "ITT ISMERTETETT" FORMÁBAN ADJA KÖZRE EZT A KIADVÁNYT, BÁRMIFÉLE KIFEJEZETT VAGY SUGALLT GARANCIA NÉLKÜL, BELEÉRTVE - DE NEM KORLÁTOZVA ERRE - A KERESKEDELMI ÉRTÉKESÍTÉSRE VAGY ADOTT CÉLRA VALÓ ALKALMASSÁGRA VONATKOZÓ GARANCIÁT. Egyes államok nem engedik meg a kifejezett vagy sugalmazott garanciától történő elhatárolódást bizonyos ügyletekben, ezért lehetséges, hogy ez a kikötés nem mindenre vonatkozik.

A jelen kiadványban előfordulhatnak technikai pontatlanságok vagy nyomdahibák. Az itt közölt ismeretekben időnként történnek változások, amelyeket a könyv új kiadásai tartalmaznak. Az IBM előzetes értesítés nélkül végrehajthat fejlesztéseket és/vagy változtatásokat a jelen kiadványban ismertetett termék(ek)en és/vagy program(ok)on.

Az IBM a részére elküldött információkat az általa megfelelőnek tartott bármilyen módon felhasználhatja, illetve terjesztheti anélkül, hogy a küldővel szemben bármilyen kötelezettsége is keletkezne.

Fontos megjegyzés a felhasználóknak

Szabályokkal kapcsolatos fontos megjegyzések felhasználóknak

A ThinkPad G40 számítógép megfelel minden olyan ország vagy régió rádiófrekvenciás és biztonsági előírásainak, ahol ezt a számítógépet rádiós kapcsolatok használatára engedélyezték. A ThinkPad számítógépet a helyi RF előírások figyelembevételével kell telepíteni és használni. A ThinkPad G40 számítógép használata előtt olvassa el a "Regulatory Notice for ThinkPad G40" kiadványt, ami kiegészíti ezt a könyvet. A kiadvány ezzel a könyvvel együtt érkezik.

Tájékoztató a merevlemez kapacitásról

A helyreállítási CD vagy a Windows® CD szállítása helyett az IBM® egyszerűbb módszereket biztosít a fenti CD-khez tartozó, jellemző feladatok elvégzésére. Az alternatív módszerekhez szükséges állományok és programok a merevlemezen található, ami kiküszöböli a "jó helyre elrett" CD lemezek keresgélését, valamint a helytelen CD verziók használatából eredő problémákat.

Az IBM által a számítógépen előtelepített összes állomány és program teljes biztonsági mentése a merevlemez egy rejtett részében vagy partíciójában található. A rejtettség ellenére a partícióban lévő biztonsági mentés merevlemez területet foglal el. Ennek következtében, amikor ellenőrzi a merevlemez kapacitását a Windows® segítségével, feltűnhet, hogy a lemez kijelzett teljes kapacitása kisebb az előre vártnál. Az ellentmondás a rejtett partíció tartalmával magyarázható. (Lásd: "Előtelepített szoftver helyreállítása" oldalszám: 31.)

Az eredetileg előtelepített tartalom helyreállításáról további tájékoztatást talál a súgó forrását adó Access IBM-ben. Nyomja meg a kék Access IBM gombot, vagy a munkaasztalon kattintson az Access IBM ikonra, majd nézze át a "Learn" szakaszt, ahol megtalálhatja a biztonsági mentést és a helyreállítást ismertető különféle témaköröket.

Információk keresése az Access IBM segítségével



A kék Access IBM gomb számtalan esetben segíthet, amikor a számítógép normálisan működik, de amikor nem, még akkor is. A munkasztáznál nyomja meg az Access IBM gombot az Access IBM megnyitásához. Az Access IBM a számítógép fedélzeti sűgójának központja, amely informatív szemléltetéssel és könnyen követhető utasításokkal szolgál a kezdeti lépésekhez és az eredményes működtetéshez. Az Access IBM gomb segítségével megszakíthatja a számítógép indítási folyamatát is, hogy elindítsa az Access IBM Predesktop Area programot. Ha a Windows® nem megfelelően indul el, nyomja meg az Access IBM gombot a számítógép indítási folyamata alatt, és indítsa el az Access IBM Predesktop Area programot. Ezt felhasználhatja diagnosztikai tesztek futtatására, biztonsági mentések visszaállítására (feltételezve, hogy biztonsági mentéseit IBM Rapid Restore PC programmal végezte), gyári tartalom visszaállítására (amit a gép a megérkezésekor tartalmazott), olyan segédprogram indítására, amely engedélyezi az indítási sorrend módosítását, fontos rendszerinformációk megszerzésére, valamint az IBM BIOS Setup Utility indítására, ahol ellenőrizheti és módosíthatja a BIOS beállításokat.

Nyomja meg az Access IBM gombot, hogy megnyissa az alkalmazást, amely az összes IBM erőforrást felkínálja Önnek. A következő lapon találja az Access IBM Üdvözlő

(Welcome) lapját, amely elmagyarázza az Access IBM egyes részeit.



A sűgő rendszer egyes témakőrei rövid video klip formájában mutatják be bizonyos feladatok végrehajtását, mint például az akkumulátor cseréjét, PC kártya behelyezését vagy a memória bővítését. Kattintson a Lejátszás (Play) gombra a klip megtekintése céljából.



Tartalom

Fontos megjegyzés a felhasználóknak	iii	Segítség és szerviz	38
Szabályokkal kapcsolatos fontos megjegyzések felhasználóknak	iii	Segítség a világhálón	38
Tájékoztató a merevlemez kapacitásról	iii	Az IBM hívása	38
		Segítség világszerte	41
Információk keresése az Access IBM segítségével	v	A. függelék Fontos biztonsági előírások	43
1. fejezet Az új ThinkPad számítógép áttekintése	1	Modemre vonatkozó biztonsági előírások	46
A ThinkPad áttekintő képe	2	Lézer megfelelési nyilatkozat	47
Jellemzők	3	B. függelék Rádiós funkciókkal kapcsolatos információk	49
Műszaki adatok	5	Rádiós együttműködés	49
A ThinkPad számítógép védelme	6	Felhasználási környezet és az egészség	49
2. fejezet A számítógéphi hibák megoldása	9	C. függelék Jótállási tájékoztatás	51
A problémák diagnosztizálása	10	Jótállási időszak	51
Hibaelhárítás	11	Garanciális szerviz és támogatás	51
Hibaüzenetek	11	Mielőtt szervizhez fordulna	52
Üzenet nélküli hibák	15	A szerviz hívása	52
Jelszavakkal kapcsolatos problémák	16	IBM Korlátozott Jótállási Nyilatkozat	
Tápfeszültség kapcsolóval kapcsolatos hibák	17	Z125-4753-06 08/2000	53
Billentyűzethibák	17	1. rész - általános rendelkezések	53
Készenléti vagy hibernálási problémák	17	2. rész - Országfüggő rendelkezések	56
Számítógép-képernyő hibák	20	D. függelék Megjegyzések	65
Akkumulátor hibák	22	Dátumadatok feldolgozása	65
Merevlemez meghajtó hibák	23	Web címekre történő hivatkozások	66
Indítási problémák	24	Elektronikus sugárással kapcsolatos megjegyzések	66
Egyéb hibák	27	Termékre vonatkozó megjegyzések	68
BIOS Setup Utility indítása	29	Környezetvédelmi megjegyzések Japán számára	68
Előtelepített szoftver helyreállítása	31	Védjegyek	69
A merevlemez meghajtó cseréje	32	Index	83
Akkumulátor csere	35		
3. fejezet Segítség és szerviz az IBM-től	37		

1. fejezet Az új ThinkPad számítógép áttekintése

A ThinkPad áttekintő képe	2	Műszaki adatok	5
Jellemzők	3	A ThinkPad számítógép védelme	6

A ThinkPad áttekintő képe

Előlnézet

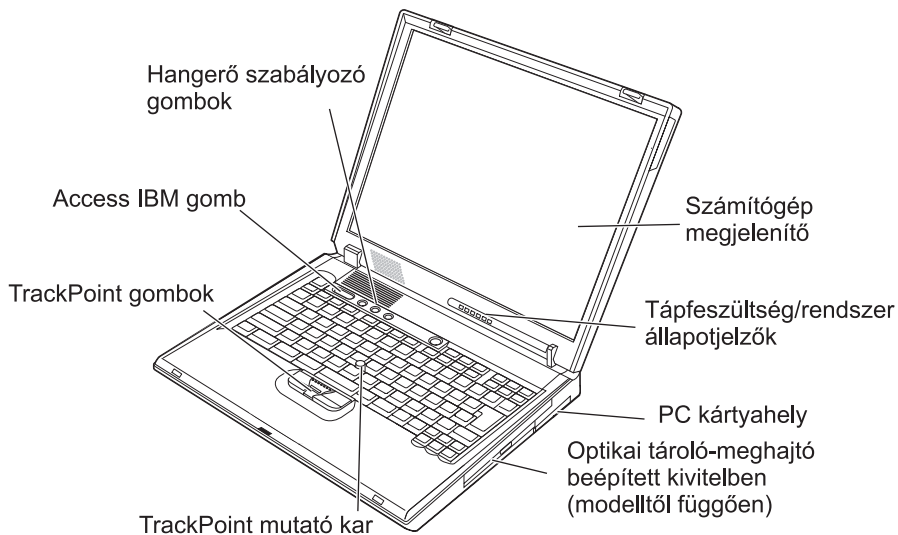

Hátulnézet

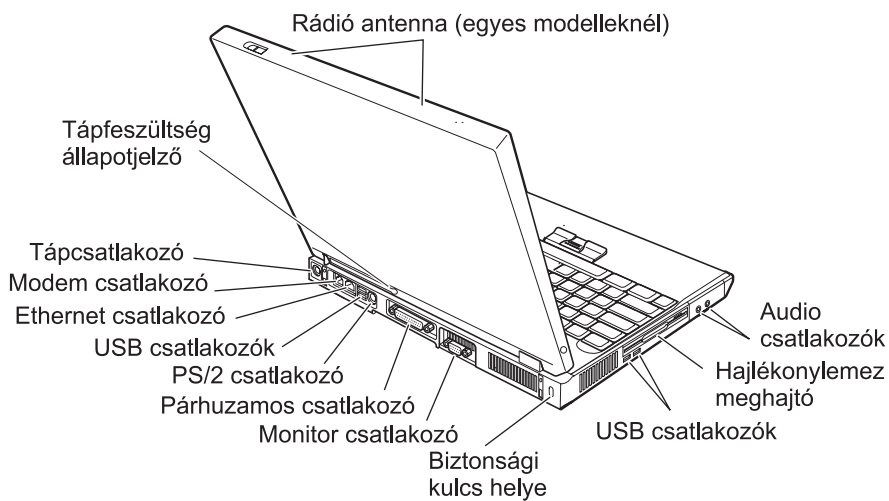

Jellemzők

Processzor

- Intel® Pentium® 4 processzor
- Intel® Celeron® processzor

Memória

- Beépített: 128 MB vagy 256 MB (modelltől függően)
- Maximum: 1024 MB

Tárolóeszköz

- 2,5 hüvelykes merevlemez meghajtó: 20 GB vagy 40 GB (modelltől függően)

Megjelenítő

TFT technológiát használó színes megjelenítő:

- Méret: 14,1 vagy 15,0 hüvelyk
- Felbontás:
 - LCD: 1024 x 768 vagy 1400 x 1050 (modelltől függően)
 - Külső monitor: legfeljebb 1600 x 1200
- Fényerő szabályzás

Billentyűzet

- 87, 88 vagy 92 gombos
- TrackPoint®
- Fn gomb funkció
- Access IBM gomb
- Hangerő szabályzó gombok
- Előre (Forward) és vissza (Back) gombok

Hajlékonylemez meghajtó

Az alábbi szabványoknak megfelelő vagy jobb minőségű lemezeket (például IBM lemezeket) használjon, hogy a legjobb teljesítményt érhesse el a hajlékonylemez meghajtókkal:

- 1 MB, 3,5 hüvelykes formátatlan lemez (2DD):
 - ANSI (American National Standards Institute) X3.137
 - ISO (International Standards Organization) 8860
 - ECMA (European Computer Manufacturers Association) 100
- 2 MB, 3,5 hüvelykes formátatlan lemez (2HD):
 - ANSI X3.171
 - ISO 9529
 - ECMA 125

Külső illesztők

- Párhuzamos csatlakozó (IEEE 1284A)
- PS/2 egér/billentyűzet kombinált csatlakozó
- Külső monitor csatlakozó
- PC kártyahely (Type III)
- Fejhallgató csatlakozó
- Mikrofon csatlakozó
- Négy Univerzális soros busz (USB 2.0) csatlakozó
- RJ11 telefon csatlakozó (ha telepítve van modem)
- RJ45 Ethernet csatlakozó
- Beépített rádiós LAN (IEEE 802.11b) funkció (egyes modelleken)
- Beépített rádiós LAN (IEEE 802.11b vagy IEEE 802.11a/b) funkció (egyes modelleken)

Műszaki adatok

Méret

- Szélesség: 329 mm (12,95 hüvelyk)
- Mélység: 282,5 mm (11,2 hüvelyk)
- Magasság: 37,1 mm – 50,9 mm (1,46 – 2,00 hüvelyk)

Környezet

- Maximális magasság normál légnyomás biztosítása nélkül: 3048 m (10 000 láb)
- Hőmérséklet
 - 2438 m (8000 láb) magasság alatt
 - Hajlékonylemez nélküli üzemeltetés: 5° - 35°C (41° - 95°F)
 - Hajlékonylemezzel való üzemeltetés: 10° - 35°C (50° - 95°F)
 - Üzemen kívül: 5° - 43°C (41° - 110°F)
 - 3048 m (10,000 láb) magasság felett
 - Maximális üzemeltetési hőmérséklet 31,3°C (88°F)

Megjegyzés: Töltéskor az akkumulátor hőmérséklete legalább 10°C (50°F) legyen.

- Relatív páratartalom:
 - Hajlékonylemez nélküli üzemeltetés: 8% - 95%
 - Hajlékonylemezzel való üzemeltetés: 8% - 80%

Hőkibocsátás

- Legfeljebb 120 W (410 Btu/h)

Tápforrás (AC adapter)

- 50-60 Hz szinuszos bemenet
- Az AC adapter bemeneti tartománya: 100 - 240 V AC, 50 - 60 Hz

Akkumulátor

- 12 cellás Lítium–ion (Li-Ion) akkumulátor készlet
 - Névleges feszültség: 10,8 V DC
 - Kapacitás: 8,8 AH
- 6 cellás Lítium–ion (Li-Ion) akkumulátor készlet
 - Névleges feszültség: 10,8 V DC
 - Kapacitás: 4,4 AH
- 8 cellás Nikkel–fémhidrogén (NiMH) akkumulátor készlet
 - Névleges feszültség: 9,6 V DC
 - Kapacitás: 4,5 AH

A ThinkPad számítógép védelme

A számítógépet normál munkakörnyezetben való megbízható működésre tervezték ugyan, ennek ellenére a kezelése során gondos és ésszerű használatra kell törekedni. Az alábbi fontos javaslatok hozzájárulnak ahhoz, hogy a legjobban használhassa és a legtöbb élvezetet adja a számítógép.

Fontos javaslatok:

Legyen körültekintő, hol és hogyan használja a gépet

- Ne tartsa a számítógépet hosszabb ideig az ölében, illetve egyéb testrésze közelében sem a számítógép működése vagy az akkumulátor töltése idején. A számítógép hőt bocsát ki a normál működés során. Ez a hő a rendszertevékenység és az akkumulátortöltés adott szintjének megfelelően keletkezik. A testfelülettel történő kiterjedt érintkezés - nem beszélve ruhán keresztül - kényelmetlenséget okozhat, illetve végső fokon égési sebekkel járhat.
- A folyadékokat tegye távolabb a számítógéptől, nehogy ráfolyjanak, a víztől is óvja (az elektromos áramütés veszélye miatt).
- A csomagolóanyagokat gyerekektől elzárt helyen tárolja, hogy kivédje a műanyagzacskók okozta fulladás veszélyét.
- Tartsa távol a géptől a mágneseket, a bekapcsolt rádiótelefonokat, elektromos eszközöket, hangszórókat (13cm/5 hüvelyk).
- Ne tegye ki a gépet extrém hőmérsékletnek (5°C/41°F alatt vagy 35°C/95°F felett).
- Ne takarja el a ventilátorok nyílásait a számítógépen.

Legyen gyengéd a gép használatában

- Ne tegyen semmilyen tárgyat (papírt sem) a megjelenítő és a billentyűzet vagy az érintő egér közé.
- Ne dobjon, ütköztessen, karcoljon, csavarjon, üssön, rángasson, nyomjon és helyezzen el nehéz tárgyakat a számítógépen, a megjelenítőn vagy a külső egységeken.
- A számítógép megjelenítőjét úgy tervezték, hogy 90 foknál valamivel jobban kinyitott helyzetben használja. Ne nyissa ki 180 foknál jobban a megjelenítőt, mivel ez a csuklópánt sérülését eredményezheti.

Szállítsa megfelelően a számítógépet

- A számítógép mozgatása előtt feltétlenül vegye ki az adathordozó(ka)t, kapcsolja ki a csatlakoztatott eszközöket, valamint húzza ki a táp- és az egyéb kábeleket.
- Ellenőrizze, hogy a számítógép készenléti vagy hibernált módban van-e, illetve kikapcsolta-e mielőtt vinni akarja. Ez megakadályozza a merevlemez sérülését és az adatvesztést.
- Amikor felemeli a kinyitott számítógépet, az alsó részét fogja meg. Ne a megjelenítő részt fogja emelje fel.

- Jó minőségű hordtáskát használjon, amely megfelelő tartást és védelmet nyújt. Ne tegye a számítógépet szorosan begyömöszölt bőröndbe vagy táskába.

Kezelje megfelelően az adathordozókat és a meghajtókat

- Kerülje el, hogy helytelen szögben helyezze be a lemezeket a meghajtóba, valamint, hogy több címkét tegyen a lemezre, illetve, hogy elveszítse őket, mivel ezek a meghajtóban maradhatnak.
- Ha a számítógépe CD, DVD vagy CD-RW/DVD meghajtóval érkezik, ne tapogassa a lemezek felületét és a lensét sem a tálcán.
- Várjon addig a tálcá bezárásával, amíg nem hallja, hogy a CD vagy DVD bekattan a CD, DVD vagy CD-RW/DVD meghajtó tengelyvég-csapján.
- Amikor merevlemez, hajlékonylemez, CD, DVD vagy CD-RW/DVD meghajtót telepít, kövesse a hardverrel szállított dokumentációban található utasításokat, és csak ott nyomja meg az eszközt, ahol azt az utasítások előírják. A merevlemez cseréjéről szóló ismertetőt az Access IBM segítségével érheti el a fedélzeti sűgőban (nyissa meg az Access IBM részt az Access IBM gomb megnyomásával).

Legyen körültekintő a jelszavak beállításakor

- Ne felejtse el a jelszavakat! Ha elfelejti az adminisztrátori vagy a merevlemez jelszót, az IBM nem tudja alaphelyzetbe állítani, és lehet, hogy cserélnie kell az alaplapot vagy a merevlemez meghajtót.

További fontos javaslatok

- A számítógép modem lehet, hogy csak analóg vagy nyilvános kapcsolt telefonhálózatot (PSTN) használhat. Ne csatlakoztassa a modemet PBX-hez (private branch exchange), és más digitális mellékvonalhoz sem, mivel ez a modem meghibásodását okozhatja. Analóg telefonvonalakat általában lakásokban, míg digitális vonalakat legtöbbször szállodákban vagy irodaházakban talál. Ha nem biztos abban, hogy milyen telefonvonalat használ, lépjen kapcsolatba a telefonszolgáltatójával.
- A számítógépen lehet Ethernet és modem csatlakozó is egyidejűleg. Ha így van, a megfelelő helyre csatlakoztassa a kommunikációs kábelt, nehogy a csatlakozó tönkremenjen. A csatlakozók elhelyezkedéséről szóló ismertetőt az Access IBM segítségével érheti el a fedélzeti sűgőban (nyissa meg az Access IBM részt az Access IBM gomb megnyomásával)
- Regisztráltassa a ThinkPad terméket az IBM-nél (weblap címe: **www.ibm.com/pc/register**). Ez segítséget jelenthet a számítógép visszaszerzésében, amikor a gépet ellopják vagy Ön elveszti. A számítógép regisztráltatása lehetővé teszi az IBM számára azt is, hogy jelezze a felhasználó felé a lehetséges műszaki információkat és frissítéseket.
- Csak felhatalmazott IBM ThinkPad műszaki szakember szerelheti szét és javíthatja a berendezést.

A ThinkPad számítógép védelme

- Ne változtassa meg és ne rögzítse le a reteszeket azért, hogy a megjelenítőt nyitott vagy csukott állapotban tartsa.
- Vigyázzon, ne forgassa el a számítógépet mialatt az AC adaptert csatlakoztatja. Az adapter dugója eltörhet.
- Kapcsolja ki a számítógépet, ha a merevlemez meghajtót cseréli.
- Ha eszközöket cserél a számítógépben, helyezze vissza a műanyag előlapokat (ha van).
- A külső merevlemezeket, hajlékonylemezeket, CD, DVD és CD-RW/DVD meghajtókat megfelelő tárolókban vagy csomagokban tárolja, amikor nem használja őket.

A számítógép tisztítása

A számítógépet az alábbiak szerint tisztítsa meg egy-egy alkalommal:

- Lúgmentes tisztítófolyadékkal átitatott puha ruhával törölje le a számítógép külső részét.
- Ne permetezzen tisztítófolyadékot közvetlenül a megjelenítőre vagy a billentyűzetre.
- Óvatosan törölje le a megjelenítőt puha, száraz ruhával. Ha karcolászerű jelzést lát a megjelenítőn, lehet, hogy piszok rakódott le a billentyűzetről vagy a TrackPoint karjáról a megjelenítőre, amikor a borítót kívülről megnyomták. Puha, száraz ruhával törölje vagy söpörje le a piszkot a megjelenítőről. Ha ez nem sikerül, nedvesítsen be egy puha, karcmentes ruhát tiszta vízzel, csavarja ki amennyire csak tudja, és törölje le a megjelenítőt mégegyszer. A megjelenítő mindenképpen száraz legyen, mielőtt becsukja a gépet.

2. fejezet A számítógéphiák megoldása

A problémák diagnosztizálása	10	Akkumulátor hibák	22
Hibaelhárítás	11	Merevlemez meghajtó hibák	23
Hibaüzenetek	11	Indítási problémák	24
Üzenet nélküli hibák	15	Egyéb hibák	27
Jelszavakkal kapcsolatos problémák	16	BIOS Setup Utility indítása	29
Tápfeszültség kapcsolóval kapcsolatos hibák.	17	Előtelepített szoftver helyreállítása.	31
Billentyűzethibák	17	A merevlemez meghajtó cseréje	32
Készletléti vagy hibernálási problémák	17	Akkumulátor csere	35
Számítógép-képernyő hibák.	20		

A problémák diagnosztizálása

Ha problémákat tapasztal számítógépével, vizsgálja meg a PC-Doctor[®] for Windows[®] segítségével. A PC-Doctor for Windows futtatása:

1. Kattintson a **Start** gombra.
2. Vigye a kurzort az **All Programs** (Windows XP kivételével a **Programs**), majd a **PC-Doctor for Windows** menüpontra.
3. Kattintson a **PC-Doctor** elemre.
4. Válasszon ki egy tesztet a **Device Categories** vagy a **Test Scripts** listákból.

Figyelem!

Bármelyik teszt futtatása több percet is igénybe vehet. Mindenképpen győződjön meg arról, hogy van ideje a teszt futtatására, mivel a tesztet nem szabad megszakítani futás közben.

A **Test Scripts** lista **System Test** eleme a fontos hardver alkotórészek több tesztjét is futtatja, de nem futtatja le a PC-Doctor for Windows termékben található összes diagnosztikai tesztet. Ha a PC-Doctor for Windows azt jelenti, hogy a **System Test** alá tartozó tesztek sikeresen lefutottak és semmilyen problémát sem találtak, fontolja meg a PC-Doctor for Windows többi tesztjének futtatását is.

Amikor a kapcsolatfelvételt készíti elő az IBM szervizzel, feltétlenül nyomtassa ki a tesztnaplót, hogy gyorsan tájékoztatni tudja a műszaki szakembert.

Hibaelhárítás

Ha itt nem találja a hibát, nézze meg az Access IBM-et és a fedélzeti súgót. Az Access IBM gomb megnyomásával nyissa meg az Access IBM-et. A következő rész csak azokat a problémákat ismerteti, amelyek megakadályozhatják a súgó elérését.

Hibaüzenetek

Megjegyzések:

1. A diagramokon x bármilyen karakter lehet.
2. Az itt jelzett PC-Doctor a PC-Doctor for Windows terméket jelenti.

Üzenet	Megoldás
0175: Hibás CRC1, POST feladat leállás.	Az EEPROM ellenőrző összeg helytelen (blokk #6). Vigye szervizbe a számítógépet.
0177: Hibás SVP adat, POST feladat leállás.	Az adminisztrátori jelszó EEPROM ellenőrző összege helytelen. Vigye szervizbe a számítógépet.
0182: Hibás CRC2. Lépjen be a BIOS Setup-ba és töltsse be a beállítási alapértékeket.	Az EEPROM CRC2 ellenőrző összege helytelen. Lépjen be a BIOS Setup-ba és töltsse be a beállítási alapértékeket.
0185: Hibás indítási sorrend beállítás. Lépjen be a BIOS Setup-ba és töltsse be a beállítási alapértékeket.	Az indítási sorrend EEPROM ellenőrző összege helytelen. Lépjen be a BIOS Setup-ba és töltsse be a beállítási alapértékeket.
0187: EAIA adatelérési hiba.	Az EEPROM nem hozzáférhető. Vigye szervizbe a számítógépet.
0188: Érvénytelen RFID soros információs terület.	Az EEPROM ellenőrző összeg helytelen (blokk # 0 és 1). A rendszer alaplapját cserélni kell, míg a keret gyári számát újból telepíteni. Vigye szervizbe a számítógépet.
0189: Érvénytelen RFID konfigurációs terület.	Az EEPROM ellenőrző összeg helytelen (blokk # 4 és 5). A rendszer alaplapját cserélni, az UUID-t újból telepíteni kell. Vigye szervizbe a számítógépet.
0190: Vészesen lemerült akkumulátor.	A számítógép kikapcsolt, mivel az akkumulátor lemerült. Csatlakoztassa az AC adaptert a számítógéphez és töltsse az akkumulátort, vagy cserélje ki egy teljesen feltöltött akkumulátorra.
0191: Rendszerbiztonság - Érvénytelen távoli változtatás lett kérve.	A rendszer konfiguráció változtatása meghiúsult. Hagyja jóvá a műveletet és próbálja újra. A hibát az IBM BIOS Setup Utility segítségével törölheti.
0199: Rendszer biztonság - IBM biztonsági jelszó próbálkozás túllépése.	Az üzenet akkor jelenik meg, ha háromnál többször helytelen adminisztrátori jelszót adott meg. Hagyja jóvá a jelszót és próbálja újra. A hibát az IBM BIOS Setup Utility segítségével törölheti.
01C9: Egnél több Ethernet eszköz található. Az egyiket távolítsa el. Folytatáshoz nyomja meg az <Esc> gombot.	A ThinkPad számítógép beépített Ethernet kártyával rendelkezik, ezért nem bővítheti a rendszert egy ugyanilyen Ethernet eszközzel (például Mini-PCI Ethernet vagy Ethernet Daughter). Ha ezt a hibaüzenetet látja, vegye ki az Ethernet kártyát, amelyet telepített. Egyébként nyomja meg az Esc billentyűt a figyelmeztető üzenet mellőzéséhez. Ha ez nem oldja meg a problémát, vigye szervizbe a számítógépet.

A számítógéhibák megoldása

Üzenet	Megoldás
0200: Merevlemez hiba.	A merevlemez nem működik. Ellenőrizze, hogy a merevlemez megfelelően van-e csatlakoztatva. Futtassa az IBM BIOS Setup Utility programot, majd ellenőrizze, hogy a merevlemez nincs-e leltitva a Startup menüben.
021x: Billentyűzet hiba.	<p>Győződjék meg róla, hogy semmilyen tárgyat sem tett a billentyűzetre (a külső billentyűzetet is ellenőrizze, ha van). Kapcsolja ki a számítógépet és az összes csatlakoztatott eszközt. Először kapcsolja be a számítógépet, majd a csatlakoztatott eszközöket.</p> <p>Ha még mindig ugyanazt a hibakódot látja, tegye a következőt:</p> <p>Ha külső billentyűzet van csatlakoztatva, tegye a következőt:</p> <ul style="list-style-type: none"> • Kapcsolja ki a számítógépet és vegye le a külső billentyűzetet, majd kapcsolja be újra a gépet. Ellenőrizze, hogy a beépített billentyűzet megfelelően működik-e. Ha igen, javítsa meg a külső billentyűzetet. • Ellenőrizze, hogy a külső billentyűzet a megfelelő csatlakozóhoz van-e csatlakoztatva. <p>Vizsgálja le a számítógépet a PC-Doctor segítségével.</p> <ul style="list-style-type: none"> • Ha a számítógép megáll a teszt alatt, vigye szervizbe a számítógépet.
0230: Shadow RAM hiba.	A shadow RAM hibás. Vizsgálja meg a számítógép memóriáját a PC-Doctor segítségével. Ha memória modult tett be közvetlenül a számítógép bekapcsolása előtt, telepítse újra. Azután vizsgálja meg a memóriát a PC-Doctor segítségével.
0231: Rendszer RAM hiba.	A rendszer RAM hibás. Vizsgálja meg a számítógép memóriáját a PC-Doctor segítségével. Ha memória modult tett be közvetlenül a számítógép bekapcsolása előtt, telepítse újra. Azután vizsgálja meg a memóriát a PC-Doctor segítségével.
0232: Kiterjesztett RAM hiba.	A kiterjesztett RAM hibás. Vizsgálja meg a számítógép memóriáját a PC-Doctor segítségével. Ha növelte a memória méretét közvetlenül a számítógép bekapcsolása előtt, telepítse újra. Azután vizsgálja meg a memóriát a PC-Doctor segítségével.
0250: Rendszer akkumulátor hiba.	A számítógép kikapcsolt állapota alatt a konfigurációs információk (mint például dátum és idő) megőrzésére szolgáló mentési akkumulátor lemerült. Cserélje ki az akkumulátort, és futtassa le az IBM BIOS Setup Utility programot a konfiguráció ellenőrzéséhez. Ha még mindig fennáll a hiba, vigye szervizbe a számítógépet.
0251: Rendszer CMOS ellenőrző összeg helytelen.	A rendszer CMOS értékét egy alkalmazási program megsérthette. A számítógép az alapértelmezett beállításokat használja. Futtassa az IBM BIOS Setup Utility programot a beállítások újrakonfigurálásához. Ha még mindig ugyanazt a hibakódot látja, vigye szervizbe a számítógépet.
0260: Rendszer időmérő hiba.	Vigye szervizbe a számítógépet.
0270: Valós idejű óra hiba.	Vigye szervizbe a számítógépet.
0271: Dátum és idő hiba.	Sem a dátum, sem az idő nincs beállítva a számítógépen. Állítsa be a dátumot és az időt az IBM BIOS Setup Utility segítségével.

Üzenet	Megoldás
0280: Előző rendszerbetöltés befejezetlen.	A számítógép nem tudta befejezni a korábbi rendszerbetöltési folyamatot. Kapcsolja ki a számítógépet, majd be, az IBM BIOS Setup Utility indítása érdekében. Ellenőrizze a konfigurációt, majd indítsa újra a számítógépet a Restart alatt található Exit Saving Changes opció kiválasztásával vagy az F10 megnyomásával. Ha még mindig ugyanazt a hibakódot látja, vigye szervizbe a számítógépet.
02D0: Rendszer gyorsítótár hiba.	A gyorsítótár tiltva van. Vigye szervizbe a számítógépet.
02F4: EISA CMOS nem írható.	Vigye szervizbe a számítógépet.
02F5: DMA teszt sikertelen.	Vigye szervizbe a számítógépet.
02F6: Szoftver NMI hibás.	Vigye szervizbe a számítógépet.
02F7: Hiba-biztonsági időmérő NMI hibás.	Vigye szervizbe a számítógépet.
1802: Nem megfelelő hálózati kártya lett bedugva - Kapcsolja ki a gépet és vegye ki a miniPCI hálózati kártyát.	A számítógépen nem támogatott a Mini-PCI hálózati kártya. Vegye ki.
1803: Nem megfelelő "daughter" kártya lett bedugva - Kapcsolja ki a gépet és vegye ki a kártyát.	A "daughter" kártya nem támogatott ebben a számítógépben. Vegye ki.

A számítógéphibák megoldása

Üzenet	Megoldás
1810: Merevlemez partíció elrendezési hiba.	<p>A merevlemez partíció elrendezési hibájának észlelése leállította a számítógép betöltését. Vagy az IBM Predesktop Area van törölve, vagy a merevlemez hibás adatokat tartalmaz. A számítógép újraindításához hajtsa végre a következők egyikét:</p> <ul style="list-style-type: none"> • Ha az IBM Predesktop Area van törölve: <ol style="list-style-type: none"> 1. Nyomja meg az F1 billentyűt az IBM BIOS Setup Utility megnyitásához. 2. Válassza ki a Security → IBM Predesktop Area → Access IBM Predesktop Area elemeket. 3. Tegye Disabled állapotba. 4. Mentsen és lépjen ki. • Ha a fenti eljárás sikertelen: <ol style="list-style-type: none"> 1. Nyomja meg az Enter billentyűt. 2. Kattintson a RECOVER TO FACTORY CONTENTS sorra és kövesse a képernyőn megjelenő utasításokat. <p>Megjegyzés: A művelet véglegesen törli a merevlemez teljes tartalmát, majd telepíti az IBM által előtelepített szoftvert.</p> <p>Nyomja meg az F1 billentyűt a BIOS Setup megnyitásához, vagy az Enter gombot az IBM Predesktop Area indításához.</p> <p>Ha a számítógép még mindig nem indul el, hívja az IBM HelpCenter számát. A telefonszámokat itt találja meg: “Az IBM hívása” oldalszám: 38</p>
A bekapcsolási jelszó kérése.	<p>A bekapcsolási vagy az adminisztrátori jelszó beállítása történik. Gépelje be az adminisztrátori (supervisor) jelszót, és nyomja meg az Enter billentyűt a számítógép használatához. Még ha a bekapcsolási jelszót nem is fogadja el, lehet, hogy az adminisztrátori jelszó be volt állítva. Gépelje be az adminisztrátori jelszót, és nyomja meg az Enter billentyűt. Ha még mindig ugyanazt a hibaüzenetet látja, vigye szervizbe a számítógépet.</p>
A merevlemez jelszó kérése	<p>A merevlemez jelszó beállítása történik. Gépelje be az adminisztrátori (supervisor) jelszót, és nyomja meg az Enter billentyűt a számítógép használatához.</p> <p>Ha még mindig ugyanazt a hibaüzenetet látja, vigye szervizbe a számítógépet.</p>
Hibernálási hiba.	<p>A rendszer konfigurációja megváltozott a hibernált módba történő belépés és kilépés időtartama alatt, és a számítógép nem tudja folytatni a szokásos működését.</p> <ul style="list-style-type: none"> • Állítsa vissza a rendszer konfigurációját arra, ami a hibernált állapotba való belépés előtt volt. • Ha a memória mérete változott meg, hozza létre újból a hibernálási fájlt.
Az operációs rendszer nem található.	<p>Ellenőrizze a következőket:</p> <ul style="list-style-type: none"> • A merevlemez meghajtó telepítése hibátlan. • Indítható lemez van a hajlékonylemez meghajtóban. <p>Ha még mindig ugyanazt a hibaüzenetet látja, ellenőrizze a betöltési sorrendet az IBM BIOS Setup Utility segítségével.</p>
Ventillátor hiba.	<p>A hűtőventillátor meghibásodott. Vigye szervizbe a számítógépet.</p>

Üzenet	Megoldás
EMM386 nincs telepítve — A lapkeret alaplátja nem állítható be.	Szerkessze a C:\CONFIG.SYS fájlt, és módosítsa a <code>device=C:\WINDOWS\EMM386.EXE RAM</code> sort <code>device=C:\WINDOWS\EMM386.EXE NOEMS</code> sorra, és mentse a fájlt.
Kártyabusz konfigurációs hiba — Eszköz letiltva.	Nyomja meg az F1 billentyűt az IBM BIOS Setup Utility indításához. Nyomja meg az F9, majd az Enter billentyűket az alapértelmezett értékek betöltése céljából. Nyomja meg az F10, majd az Enter billentyűket a rendszer újraindításához.
Hőérzékelő hiba.	A hőérzékelő helytelenül működik. Vigye szervizbe a számítógépet.

Üzenet nélküli hibák

Probléma: Amikor bekapcsolom a gépet, semmi nem jelenik meg a képernyőn, és a gép nem sapol az indítás során.

Megjegyzés: Ha nem biztos benne, hogy hallott-e síphangot, kapcsolja ki a számítógépet, majd kapcsolja be újra és hallgassa meg ismét. Ha külső monitort használ, olvassa el a “Számítógép-képernyő hibák” oldalszám: 20 című részben leírtakat.

Megoldás: Ha a bekapcsolási jelszó be van állítva, nyomjon meg egy billentyűt, hogy megjelenjen a bekapcsolási jelszót kérő képernyő, majd gépelje be a helyes jelszót és nyomja meg az Enter billentyűt.

Ha a bekapcsolási jelszót kérő képernyőt nem látja, lehet, hogy a fényerő vezérlése minimum fényerőre van állítva. Állítsa be a fényerő szintjét az Fn+Home billentyűk megnyomásával.

Ha a képernyő továbbra is üres marad, ellenőrizze az alábbiakat:

- Az akkumulátor megfelelően telepítve van.
- Az AC adapter csatlakozik a számítógéphez, a tápkábel be van dugva egy működőképes fali csatlakozóba.
- A számítógép áram alatt van. (A bizonyosság kedvéért nyomja meg ismét a tápkapcsolót.)

Ha a fentieket rendben találta, de a képernyő továbbra is üres, vigye szervizbe a számítógépet.

Probléma: Amikor bekapcsolom a gépet, semmi nem jelenik meg a képernyőn, de kettő vagy több síphangot hallok.

A számítógépheibák megoldása

Megoldás: Győződjön meg arról, hogy a memóriakártyát hibátlanul telepítette. Ha igen, de a képernyő még mindig üres és öt síphangot hall, vigye szervizbe a számítógépet.

Probléma: Amikor bekapcsolom a gépet, csak a fehér kurzor jelenik meg a képernyőn.

Megoldás: Telepítse újra az operációs rendszert, és kapcsolja be a számítógépet. Ha továbbra is csak a kurzor jelenik meg a képernyőn, vigye szervizbe a számítógépet.

Probléma: A képernyő üressé válik, miközben a számítógép bekapcsolt állapotban van.

Megoldás: Valószínűleg engedélyezve van a képernyővédő vagy a tápkezelés. Mozdítsa meg a TrackPoint mutatót vagy nyomjon meg egy billentyűt, hogy kilépjen a képernyővédőből, vagy nyomja meg a tápkapcsolót, hogy a gép visszatérjen a készenléti vagy hibernált állapotból.

Probléma: A teljes méretű DOS képernyő kisebbnek látszik.

Megoldás: Ha olyan DOS alkalmazást használ, amelyik csak a 640x480-as felbontást (VGA mód) támogatja, a képernyő képe kicsit torzulhat, és a képernyő méreténél kisebb kép jelenhet meg. Ez az egyéb DOS alkalmazásokkal való kompatibilitás érdekében van így. Ahhoz, hogy a képet a képernyő aktuális méretére növelje, indítsa el a ThinkPad konfiguráló programot, és kattintson az **LCD** elemre, majd válassza ki a **Screen expansion** funkciót. (A kép még lehet, hogy egy kissé torznak látszik.)

Megjegyzés: Ha a számítógép rendelkezik képméret növelő funkcióval, az Fn+F8 gombok segítségével növelheti a képernyőképet. A funkció nem támogatott Windows® XP és Windows® 2000 alatt.

Jelszavakkal kapcsolatos problémák

Probléma: Elfelejtettem jelszavamat.

Megoldás: Ha elfelejtette a bekapcsolási jelszót, a számítógépet el kell vinni az IBM viszonteladójához vagy marketing képviselőjéhez, hogy töröljék a jelszót.

Ha elfelejtette a merevlemez jelszót, az IBM nem tudja törölni a jelszót, és az adatokat sem tudja helyreállítani a merevlemezről. A számítógépet el kell vinni az IBM viszonteladójához vagy az IBM marketing képviselőjéhez, hogy kicseréljék a merevlemez meghajtót. Szükség van a vásárlást igazoló iratra is, továbbá az alkatrészért és a szolgáltatásért külön fizetni kell.

Ha elfelejtette az adminisztrációs jelszót, az IBM nem tudja törölni a jelszót. A számítógépet el kell vinni az IBM viszonteladójához vagy az IBM marketing képviselőjéhez, hogy kicseréljék az alaplemezt. Szükség van a vásárlást igazoló iratra is, továbbá az alkatrészért és a szolgáltatásért külön fizetni kell.

Tápfeszültség kapcsolóval kapcsolatos hibák

Probléma: A rendszer nem válaszol, és nem tudja kikapcsolni a számítógépet.

Megoldás: A tápkapcsoló megnyomásával és 4 másodpercig vagy hosszabban tartó nyomva tartásával kapcsolja ki a számítógépet. Ha a számítógép ennek ellenére sem áll alaphelyzetbe, húzza ki az AC adaptert és vegye ki az akkumulátort.

Billentyűzethibák

Probléma: A billentyűzet néhány billentyűje vagy egyetlen billentyűje sem működik.

Megoldás: Ha a hiba közvetlenül azután történt, hogy a számítógép visszatért a készenléti állapotból, írja be a bekapcsolási jelszót, ha be van állítva.

Ha külső billentyűzet van csatlakoztatva, a numerikus kiegészítő billentyűzet nem működik. Használja a numerikus kiegészítő billentyűzetet a külső billentyűzeten.

Ha külső numerikus kiegészítő billentyűzet vagy eger csatlakozik a géphez:

1. Kapcsolja ki a számítógépet.
2. Távolítsa el a külső numerikus kiegészítő billentyűzetet vagy az egeret.
3. Kapcsolja be a számítógépet és próbálja meg ismét használni a billentyűzetet.

Ha a billentyűzet hibája megszűnt, óvatosan dugja vissza a külső numerikus kiegészítő billentyűzetet, a külső billentyűzetet vagy az egeret, ügyeljen a megfelelő csatlakoztatásra.

Ha a külső billentyűzet, a külső numerikus billentyűzet vagy az eger nincs csatlakoztatva, vagy ha még mindig nem működnek a billentyűk a billentyűzeten, vigye szervizbe a gépet.

Probléma: Szám jelenik meg, amikor egy betűt gépel be.

Megoldás: A numerikus zárolás funkció be van kapcsolva. A zárolás feloldásához nyomja meg és tartsa lenyomva a Shift billentyűt, majd nyomja meg a NumLk billentyűt.

Probléma: A külső numerikus billentyűzet néhány billentyűje vagy egyetlen billentyűje sem működik.

Megoldás: Győződjön meg arról, hogy a külső numerikus kiegészítő billentyűzet megfelelően csatlakozik a számítógéphez.

Készenléti vagy hibernálási problémák

Probléma: A számítógép váratlanul készenléti állapotba megy.

A számítógéphibák megoldása

Megoldás: Ha a processzor elér egy bizonyos (magas) hőmérsékletet, a számítógép automatikusan belép készenléti módba, ami lehetővé teszi a számítógépnek, hogy hűtse és megvédje a processzort és a többi belső alkotórészt. Ezenkívül ellenőrizze a készenléti üzemmód beállításait a Battery MaxiMiser segítségével.

Probléma: A számítógép készenléti módba megy közvetlenül a bekapcsolási önteszt (POST) után (világít a készenléti jelző lámpa).

Megoldás: Ellenőrizze, hogy:

- Az akkumulátor feltöltött.
- Az üzemi hőmérséklet az elfogadható tartományon belül van. Olvassa el a “Műszaki adatok” oldalszám: 5 helyen leírtakat.

Ha a fentiek hibátlanok, vigye szervizbe a számítógépet.

Probléma: Critical low-battery error üzenet jelenik meg, és a számítógép kikapcsol.

Megoldás: Az akkumulátor energiája túl kevés. Csatlakoztassa az AC adaptert a számítógéphez, vagy cserélje ki az akkumulátort egy teljesen feltöltött akkumulátorra.

Probléma: A számítógép képernyője üres marad azután is, hogy visszatért a készenléti módból.

Megoldás: Ellenőrizze, hogy nem húzott-e ki egy külső monitort, mialatt a számítógép készenléti módban volt. Ne távolítsa el a külső monitort, míg a számítógép készenléti vagy hibernált módban van. Ha nincs külső monitor csatlakoztatva, amikor a számítógép folytatja a munkáját, a számítógép megjelenítője üres marad és semmilyen kimenet sem jelenik meg. Ez a korlátozás nincs összefüggésben a felbontás értékével. Nyomja meg az Fn+F7 billentyűket a számítógép megjelenítőjének előhozásához.

Probléma: A számítógép nem tér vissza a készenléti módból, illetve a készenléti jelzőfény égve marad, a számítógép pedig nem működik.

Megoldás: Ha a rendszer nem tér vissza a készenléti módból, akkor lehet, hogy az akkumulátor lemerülése miatt automatikusan került készenléti vagy hibernált állapotba. Ellenőrizze a készenléti mód jelzőlámpáját.

- Ha a készenléti mód jelzőfénye világít, a számítógép készenléti módban van. Csatlakoztassa az AC adaptert a számítógéphez, majd nyomja meg az Fn billentyűt.
- Ha a készenléti mód jelzőfénye nem világít, a számítógép hibernált módban vagy kikapcsolt állapotban van. Csatlakoztassa az AC adaptert a számítógéphez, majd nyomja meg a tápfeszültség gombot a működés folytatásához.

Ha még mindig nem tér vissza a készenléti módból, a rendszer leállíthatja a választást, és ekkor nem tudja kikapcsolni a gépet. Ilyen esetben alaphelyzetbe kell hozni a számítógépet. Ha nem mentette az adatokat, elveszhetnek. A számítógép alaphelyzetbe

hozásához nyomja meg, és legalább 4 másodpercig vagy hosszabban tartsa nyomva a tápfeszültség kapcsolót. Ha a rendszer ennek ellenére sem áll alaphelyzetbe, cserélje ki az AC adaptert és az akkumulátort.

Probléma: A számítógép nem lép be készenléti vagy hibernált módba.

Megoldás: Ellenőrizze, hogy nem választott-e ki olyan opciót, amely letiltja a számítógépet a készenléti vagy a hibernált módba való belépéstől.

Probléma: A számítógép nem lép be készenléti módba a Windows 98 időzítőjének beállítása szerint.

Megoldás: A Windows 98 általános CD-ROM vagy DVD-ROM vezérlőprogramja 3 másodpercenként hozzáfordul a belső CD-ROM vagy DVD-ROM meghajtóhoz, hogy megnézzze, tettek-e be CD lemezt. Ez az eljárás megakadályozza a számítógépet abban, hogy az időtűllépés ellenére készenléti módba lépjen. Ahhoz, hogy a gép készenléti módba léphessen tegye a következőt:

1. Kattintson a **Start** gombra.
2. Vigye a kurzort a **Settings** és **Control Panel** elemekre.
3. Kattintson a **Control Panel** sorra, majd kattintson duplán a **System** elemre.
4. Kattintson a **Device Manager** fülre.
5. Kattintson a **CD-ROM** melletti **+** jelre.
6. Kattintson duplán a CD-ROM vagy a DVD-ROM nevére.
7. Kattintson a **Settings** fülre.
8. Törölje az **Auto insert notification** jelölő négyzet kiválasztását.

A Windows 98 ezentúl nem észleli automatikusan a CD-ROM vagy a DVD-ROM behelyezését.

Probléma: Az Fn+F12 billentyűkombináció hatására nem kerül a gép hibernált módba.

Megoldás: A számítógép nem léphet hibernált módba:

- Ha a “Hibernation Utility”, a “Configuration Utility” és a “Battery MaxiMizer and Power Management Features” nincs telepítve a Windows 98-ban. Az összetevők telepítéséhez olvassa el az “Eszközmeghajtók telepítése” részt a fedélzeti sűgóban (Access ThinkPad).
- Ha a hibernált mód nincs engedélyezve. Az engedélyezéséhez tegye az alábbiakat:

Windows 98 esetén:

1. Indítsa el a **ThinkPad Configuration** programot.
2. Kattintson a **Power Management** elemre.
3. Kattintson a **Hibernate** fülre.

A számítógépheibák megoldása

4. Kattintson a **Create hibernation file** gombra.
5. Kattintson a **Create Now** gombra.
6. Indítsa újra a gépet.
7. Indítsa el a **ThinkPad Configuration** programot.
8. Kattintson a **Power Management** elemre.
9. Kattintson a **Hibernate** fülre.
10. Válassza ki a **Hibernate support** jelölőnégyzetet.
11. Kattintson az **OK** gombra.

Windows XP vagy Windows 2000 esetén:

1. Indítsa el a ThinkPad konfiguráló programot.
2. Kattintson a **Power Management** elemre.
3. Kattintson a **Hibernate** fülre.
4. Válassza ki a "Hibernate support" jelölőnégyzetet.
5. Kattintson az OK gombra.

Megjegyzés: Az Fn+F12 billentyűk megnyomásával csak akkor léphet be hibernált módba, ha telepítette a PM vezérlőprogramot a Windows 98, a Windows 2000 vagy a Windows XP számára.

Probléma: Windows XP alatt az Fn+F3 billentyűkombináció hatására a képernyő nem válik üressé.

Megoldás: A Windows XP egyidejűleg több felhasználónak is engedélyezi a rendszerre való bejelentkezést. Ha Ön az első bejelentkezett felhasználó, akkor használhatja az Fn+F3 billentyűkombinációt. Egyébként a kombináció nem működik a számítógépén.

Számítógép-képernyő hibák

Probléma: A képernyő üres.

Megoldás:

- Ha a készenléti mód jelzőfénye világít (zöld szín), nyomja meg az Fn billentyűt, hogy visszatérjen a készenléti állapotból.
- Ha AC adaptert vagy akkumulátort használ, és az akkumulátorállapot jelzőfénye világít (zöld), nyomja meg az Fn+Home billentyűket, hogy világosabbá váljon a képernyő.
- Ha külső monitort csatlakoztatott a számítógéphez, nyomja meg az Fn+F7 billentyűket hogy átkapcsolja a képernyőkimenetet.
- Ha a probléma továbbra is fennáll, hajtja végre az alábbi hiba "Megoldás" részében leírtakat.

Probléma: A képernyő olvashatatlan vagy torz.

Megoldás: Ellenőrizze, hogy:

- A monitor vezérlőprogramja megfelelően telepítve van.
- A megjelenítés felbontása és a színmélység beállítása hibátlan.
- A monitor típusa helyes.

A fenti beállítások ellenőrzését az alábbiak szerint végezheti el:

Windows XP esetén:

1. Kattintson a **Start** gombra.
2. Kattintson a **Control Panel** elemre.
3. Kattintson az **Appearance and Themes** elemre a Pick a Category részben.
4. Kattintson a **Display** elemre a Pick a Control Panel ikonrészben.
5. Kattintson a **Settings** fülre.
6. Ellenőrizze, hogy a képernyő felbontása és a színminőség beállítása hibátlan-e.
7. Kattintson az **Advanced** gombra.
8. Kattintson az **Adapter** fülre.
9. Győződjön meg arról, hogy az “Intel® 82852/82855 GM/GME Chip” kijelzést látja az adaptert leíró ablakban.
10. Kattintson a **Monitor** fülre.
11. Ellenőrizze, hogy a monitortípus helyes-e.

Windows 2000 esetén:

1. Kattintson duplán a **Display** ikonra a Control Panelon. Megnyílik a Display Properties ablak.
2. Kattintson a **Settings** fülre.
3. Ellenőrizze, hogy a színek és a képernyő részek helyesen vannak-e beállítva.
4. Kattintson az **Advanced...** gombra.
5. Kattintson az **Adapter** fülre.
6. Győződjön meg arról, hogy az “Intel® 82852/82855 GM/GME Chip” kijelzést látja az adaptert leíró ablakban.
7. Kattintson a **Monitor** fülre.
8. Ellenőrizze, hogy az információ helyes-e.

Windows 98 esetén:

1. Kattintson duplán a **Display** ikonra a Control Panelon. Megnyílik a Display Properties ablak.
2. Kattintson a **Settings** fülre.
3. Ellenőrizze, hogy a színek és a képernyő részek helyesen vannak-e beállítva.
4. Kattintson az **Advanced...** gombra.

A számítógépheibák megoldása

5. Kattintson az **Adapter** fülre.
6. Győződjön meg arról, hogy az “Intel® 82852/82855 GM/GME Graphics Controller –0” kijelzést látja az ablakban.
7. Kattintson a **Monitor** fülre.
8. Ellenőrizze, hogy az információ helyes-e.

Probléma: Hibás karakterek jelennek meg a képernyőn.

Megoldás: Helyesen telepítette az operációs rendszert és az alkalmazási programot? Ha ezek telepítése és konfigurálása helyesen történt, vigye szervizbe a számítógépet.

Probléma: A képernyőn látható kép megmarad még azután is, hogy kikapcsolta a számítógépet.

Megoldás: Nyomja meg és 4 másodpercig vagy tovább tartsa nyomva a tápfeszültség kapcsolót a számítógép kikapcsolása céljából, majd kapcsolja be ismét.

Probléma: Hiányzó, elszíntelenedett vagy fényes pontok jelennek meg a képernyőn, valahányszor bekapcsolja a számítógépet.

Megoldás: Ez a TFT technológia belső lényegi jellemzője. A számítógép képernyője több vékonyréteg tranzisztort (TFT) tartalmaz. Kevés számú hiányzó, elszíntelenedett vagy fényes pont állandóan létezhet a képernyőn.

Probléma: Az “Unable to create overlay window” üzenet jelenik meg, amikor megpróbálja elindítani a DVD lejátszást.

vagy

Gyenge minőségű vagy semmilyen lejátszás sem történik video, DVD lejátszáskor, illetve játékkalkalmazások futásakor.

Megoldás: Végezze el az alábbi műveletek egyikét:

- Ha 32 bites színes módot használ, állítsa át a színmélységet 16 bites módra.
- Ha 1280×1024 vagy nagyobb felbontású munkaasztal méretet használ, csökkentse a méretet és a színmélységet.
- Ha az “Intel(R) 82852/82855 GM/GME Graphics Controller Properties” ablak Rotation fülén az elforgatási funkciót használja, akkor állítsa át Normal működésre.
- Csatlakoztassa az AC adaptert.
- Zárja be a nem használt programokat.

Akkumulátor hibák

Probléma: Az akkumulátor nem tölthető fel teljesen a számítógép szabványos töltési ideje alatt.

Megoldás: Az akkumulátor lehet, hogy teljesen lemerült. Tegye a következőt:

1. Kapcsolja ki a számítógépet.
2. Ellenőrizze, hogy a lemerült akkumulátor a számítógépben van.
3. Csatlakoztassa az AC adaptert a számítógéphez, és töltsen az akkumulátort.

Ha az akkumulátort nem tudja 24 óra alatt teljesen feltölteni, használjon újat.

Ha rendelkezésére áll gyorsöltő (Quick Charger), akkor használja azt a kisütött akkumulátor töltésére.

Probléma: A számítógép lezárja a rendszert, mielőtt az akkumulátor állapotjelzője lemerültséget jelezne **-vagy-** A számítógép azután is működik, hogy az akkumulátor állapotjelzője lemerültséget jelez.

Megoldás: Süsse ki, majd töltsen újra az akkumulátort.

Probléma: A teljesen feltöltött akkumulátorhoz képest rövid működési idő.

Megoldás: Süsse ki, majd töltsen újra az akkumulátort. Ha az akkumulátor működési ideje továbbra is rövid, használjon újat.

Probléma: A számítógép nem működik a teljesen feltöltött akkumulátorral.

Megoldás: Az akkumulátor túlfeszültség védelme valószínűleg aktív. Kapcsolja ki a számítógépet egy percre, hogy alaphelyzetbe kerüljön a védelem, majd kapcsolja be ismét.

Probléma: Az akkumulátor nem töltődik.

Megoldás: Az akkumulátort nem töltheti, ha az túl meleg. Ha az akkumulátort forrónak érzi, vegye ki a számítógépből, és biztosítsa, hogy lehűljön szobahőmérsékletre. Miután lehűlt, tegye vissza és töltsen fel újra. Ha még mindig nem tölthető, vigye szervizbe a számítógépet.

Merevlemez meghajtó hibák

Probléma: A merevlemez időnként zörgő hangot ad.

Megoldás: A zörgő hang a következő esetekben hallható:

- Amikor a merevlemez elkezd az adatelérési műveletet, és amikor leállítja azt.
- Amikor szállítja a merevlemezt.
- Amikor szállítja a számítógépet.

Ez nem hiba, hanem a merevlemez meghajtó szokásos jellemzője.

Probléma: A merevlemez meghajtó nem működik.

Megoldás: Az IBM BIOS Setup Utility indítási menüjében győződjön meg arról, hogy nincs felkiáltó jel (!) a merevlemez meghajtó (vagy utód csomópontja) baloldalán. Ha ott ilyen jelzést talál, akkor a merevlemez meghajtó le van tiltva. Az Insert billentyű megnyomásával törölheti a jelzést a meghajtó engedélyezéséhez.

Indítási problémák

Probléma: A Microsoft® Windows® operációs rendszer nem indul el.

Megoldás: Az Access IBM Predesktop Area segítségével meghatározhatja vagy megoldhatja a problémát.

Az Access IBM Predesktop indítása egyszerű. Ha a Windows operációs rendszer nem indul el megfelelően, az Access IBM Predesktop Area fog automatikusan elindulni. Ha valamilyen oknál fogva az Access IBM Predesktop Area nem indul el automatikusan, tegye a következőt:

1. Kapcsolja ki a PC-t, majd kapcsolja be ismét.
2. Gondosan figyelje a képernyőt a PC indulása alatt. Amikor a következő parancssor megjelenik ("To interrupt normal startup, press the blue Access IBM button"), nyomja meg a kék Access IBM gombot az Access IBM Predesktop Area megnyitása céljából. Az Access IBM Predesktop Area megnyitja a Utilities lapot.

A következőhöz hasonló ablak jelenik meg:

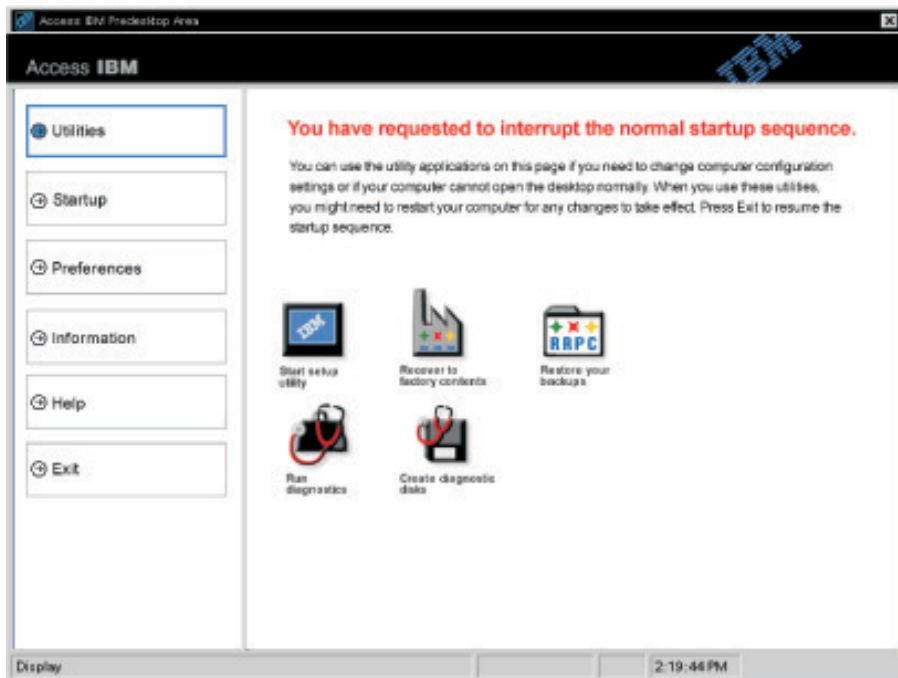

3. Miután az Access IBM Predesktop Area megnyitja a Utilities lapot, a következő ikonok közül választhat:
 - A **Start setup utility** megnyitja az IBM BIOS Setup Utility programot.
 - A **Recover to factory contents** törli az elsődleges partíció -- C meghajtó -- összes állományát, és telepíti a PC gyártáskori szoftvertartalmát. Mielőtt igénybe venné ezt a helyreállítási módszert, hívja fel segítség és tájékozódás céljából az IBM HelpCentert. (A telefonszámokat a kiadvány "Az IBM hívása" oldalszám: 38 című részében találja meg.)
 - A **Restore your backups** visszaállítja az IBM Rapid Restore PC-vel készült biztonsági mentéseket, ha vannak ilyenek.
 - A **Run diagnostics** elindítja a diagnosztikai tesztek, amelyekkel meghatározhatja, hogy vannak-e hibák a számítógépben, és ha igen, akkor mi okozhatja őket.
 - A **Create diagnostic disks** segítségével létrehozhat speciális lemezeket, amelyeket a diagnosztikai tesztek során használ.

Az Access IBM Predesktop Area baloldali panelján a következőkre kattinthat, amelyekkel újabb lapokat nyithat meg vagy kiléphet a segédprogramból:

A számítógépheibák megoldása

A **Startup** segítségével megváltoztathatja az eszközök sorrendjét, amely alapján a PC keresi az operációs rendszer helyét az indítás során. Például, bizonyos esetekben a CD meghajtóról kell indítani az operációs rendszert és nem a merevlemezről. Az ilyen jellegű változásokat itt adhatja meg.

A **Preferences** különféle beállításokat tesz lehetővé a modelltől és a kiegészítő elemektől függően, amelyeket beállíthat az Access IBM Predesktop Area számára.

Az **Information** összegyűjti a fontos információkat a PC-ről, amelyeket a szerviz szakembernek átadhat, ha szükséges.

A **Help** tájékoztatást nyújt az Access IBM Predesktop Area különféle lapjairól.

Az **Exit** bezárja az Access IBM Predesktop Area programot, és folytatja a megszakított indítási folyamatot.

Egyéb hibák

Probléma: A számítógép zárolja a bemenetet, illetve semmilyen bevitelt nem fogad el.

Megoldás: A számítógép zárólódhat, amikor kommunikációs művelet alatt készenléti módba lép. Tiltsa le a készenléti mód időzítőjét, amikor hálózattal dolgozik.

A számítógép kikapcsolásához nyomja meg, és 4 másodpercig vagy hosszabban tartsa nyomva a tápfeszültség kapcsolót.

Probléma: A számítógép nem kapcsol ki a tápfeszültség kapcsoló hatására.

Megoldás: Ha a készenléti jelzőfény világít, és akkumulátorról dolgozik, cserélje ki egy teljesen feltöltött akkumulátorra, vagy váltson át AC tápforrásra.

Ha még mindig fennáll a hiba, nyomja meg és 4 másodpercig vagy hosszabban tartsa nyomva a tápfeszültség kapcsolót, amely kikényszeríti a számítógép kikapcsolását.

Probléma: A számítógép nem indítható el arról az eszköztől, ahonnan akarja, például hajlékonylemez meghajtóról.

Megoldás: Ellenőrizze az IBM BIOS Setup Utility program Startup menüjét. Biztosítsa, hogy az IBM BIOS Setup Utility programban lévő indítási sorrend úgy legyen beállítva, hogy a számítógép indítása a kívánt eszköztől történjék.

Biztosítsa, hogy az eszköz - ahonnan a számítógépet indítja - engedélyezve legyen, azaz ne legyen felkiáltó jel (!) az eszköz neve előtt.

Probléma: A számítógép nem válaszol.

Megoldás: A PCI IRQ-k mindegyike 11 értékre van beállítva. A számítógép nem válaszol, mert több eszköz között nem osztható meg az IRQ. Nézze meg a ThinkPad konfiguráló programot.

Probléma: "Unsafe Removal of Device" üzenetet kap, ami az USB 1.x eszközt említi, amikor Windows 2000 alatt folytatja a munkát felfüggesztett vagy hibernált állapotból.

Megoldás: Figyelmesen zárja be ezt az üzenetablakot. Az üzenet az USB 2.0 vezérlőprogramra vonatkozik Windows 2000 esetén. További információk a Microsoft Knowledge Base honlapon találhatóak a <http://support.microsoft.com/> címen. Gépelje be a "Q328580" és a "Q323754" kifejezést a keresési mezőbe, majd kattintson a Keresés gombra.

Probléma: A számítógép nem tud lejátszani CD lemezt, illetve a CD hangminősége nem megfelelő.

Megoldás: Győződjön meg arról, hogy a lemez megfelel az adott ország szabványának. A helyi szabványoknak megfelelő lemezt általában egy CD logó (ahogy alább látható) jelzi a címkéjén. Ha olyan lemezt használ, amely nem felel meg ezeknek a szabványoknak, nem tudjuk garantálni, hogy lejátszható lesz, illetve, hogy ha lejátszható lesz is, jó lesz a hangminősége.



Probléma: A rendszer lassú.

Megoldás: Ez a probléma akkor fordulhat elő, amikor nem csatlakoztatja az AC tápforrást. Azért, hogy az akkumulátor élettartama meghosszabbodjon a nagyobb frekvenciájú Intel Pentium 4/Celeron processzorok esetén, a ThinkPad G40 dinamikus CPU fojtót alkalmaz, amely dinamikusan csökkenti a CPU frekvenciáját: 1) amikor a rendszer akkumulátoros üzemmódban dolgozik; 2) amikor a rendszer növeli az energia fogyasztást; 3) amikor a rendszer hőmérséklete nő.

Az ilyen hiba elkerülése vagy esélyének csökkentése érdekében tegye meg a következők egyikét vagy az összeset:

1. Csatlakoztassa az AC adaptert.
2. Zárja be a nem használt alkalmazásokat.
3. Próbáljon meg alacsonyabb hőmérsékletet elérni azáltal, hogy megnöveli a ventilátor sebességét a Battery MaxiMiser varázsló Fan Control funkciójával.

Probléma: A DVD lejátszása nem zavartalan.

Megoldás: Ez a probléma akkor fordulhat elő, amikor nem csatlakoztatja az AC tápforrást. Azért, hogy az akkumulátor élettartama meghosszabbodjon a nagyobb frekvenciájú Intel Pentium 4/Celeron processzorok esetén, a ThinkPad G40 dinamikus CPU fojtót alkalmaz, amely dinamikusan csökkenti a CPU frekvenciáját: 1) amikor a rendszer akkumulátoros üzemmódban dolgozik; 2) amikor a rendszer növeli az energia fogyasztást; 3) amikor a rendszer hőmérséklete nő.

Az ilyen hiba elkerülése vagy esélyének csökkentése érdekében tegye meg a következők egyikét vagy az összeset:

1. Csatlakoztassa az AC adaptert.
2. Zárja be a nem használt alkalmazásokat.
3. Próbáljon meg alacsonyabb hőmérsékletet elérni azáltal, hogy megnöveli a ventilátor sebességét a Battery MaxiMiser varázsló Fan Control funkciójával.

BIOS Setup Utility indítása

A számítógépben talál egy programot - IBM BIOS Setup Utility a neve - melynek segítségével különféle beállítási paramétereket választhat ki.

- **Config:** A számítógép konfigurációjának beállítására.
- **Date/Time:** A dátum és az időpont beállítására.
- **Security:** A biztonsági funkciók beállítására.
- **Startup:** Az indítási eszköz beállítására.
- **Restart:** A rendszer újraindítására.

Megjegyzés: A paraméterek többségét még könnyebben beállíthatja a ThinkPad konfiguráló program segítségével. A programról további információkért forduljon a fedélzeti sűgóhoz.

Az IBM BIOS Setup Utility indításához tegye a következőket:

1. A véletlen adatvesztés elleni védekezés céljából olvassa el a "Backing up your system registry and configuration" témakört az Access IBM programban. Az Access IBM gomb megnyomásával nyissa meg az Access IBM-et. A nyilvántartás (regisztráció) biztonsági mentése menti a számítógép pillanatnyi konfigurációját is.
2. Vegye ki a hajlékonylemezt a meghajtóból, és kapcsolja ki a számítógépet.
3. Kapcsolja be a számítógépet, majd a képernyő bal alsó sarkában megjelenő "To interrupt normal startup, press the blue Access IBM button" üzenet ideje alatt nyomja meg az Access IBM billentyűt.

Az Access IBM Predesktop Area jelenik meg a képernyőn. (Ha törölte a szerviz partíciót a merevlemez meghajtón, vagy ha cserélte magát a merevlemez meghajtót, az Access IBM Predesktop Area nem jelenik meg. Olvassa el az alábbi "Megjegyzést".) Utána kattintson duplán a "Start setup utility" ikonra.

Ha beállított BIOS adminisztrátori jelszót, akkor az "IBM BIOS Setup Utility" menü jelenik meg a jelszó beírása után. A segédprogramot az adminisztrátori jelszó megadása helyett az Enter gomb megnyomásával is elindíthatja, azonban ilyenkor nem változtathatja meg az adminisztrátori jelszóval védett paramétereket. További információkért forduljon a fedélzeti sűgóhoz.

Megjegyzés: Ha a "Startup Interrupt Menu" jelenik meg az "Access IBM Predesktop Area" helyett, nyomja meg az F1 gombot az "IBM BIOS Setup Utility" programba való belépés céljából.

Figyelem!

Ne kapcsolja ki a számítógépet, illetve ne húzza ki a tápellátást addig, amíg ki nem lép a BIOS Setup Utility programból.

4. A kurzormozgató billentyűk segítségével lépjen a módosítani kívánt elemre. Amikor a kívánt elemre ér (kiemelés), nyomja meg az Enter billentyűt. Egy almenü jelenik meg.

A számítógépheibák megoldása

5. Változtassa meg a kívánt elem beállítását. Az elem értékének megváltoztatásához az F5 vagy az F6 billentyűket használhatja. Ha az elemnek almenüje is van, akkor azt az Enter billentyű megnyomásával jelenítheti meg.
6. Az almenüből az F3 vagy az Esc billentyű megnyomásával léphet ki.
Ha egymásba ágyazott almenüben van, annyiszor nyomja meg ismétlődően az Esc billentyűt, míg el nem éri az IBM BIOS Setup Utility menüt.

Megjegyzés: Ha a beállítások vásárláskori, eredeti állapotát kell helyreállítania, nyomja meg az F9 billentyűt az alapértelmezett értékek betöltéséhez. A Restart almenüben is kiválaszthatja azt, hogy betölti az alapértelmezett értékeket vagy törli a változtatásokat.

7. Válassza ki a **Restart** menüelemet, majd nyomja meg az Enter billentyűt. Vigye a kurzort ahhoz az opcióhoz, amelyre újra kívánja indítani a számítógépet, majd nyomja meg az Enter billentyűt. A számítógép újraindul.

Előtelepített szoftver helyreállítása

Ha merevlemezének adatai megsérültek, vagy ha véletlenül törölte azokat, akkor visszaállíthatja a számítógéppel érkezett szoftvert. A szoftver magában foglalja az előtelepített operációs rendszert, az alkalmazásokat, valamint az eszközeztérköket.

Az előtelepített szoftvert a Product Recovery programmal állíthatja vissza.

A Product Recovery program a merevlemez meghajtónak abban a részében található, amelyet a Windows Explorer nem jelenít meg.

Megjegyzés: A helyreállítási folyamat akár 2 órát is igénybe vehet.

Figyelem!

Az elsődleges merevlemez partícióban (általában C:\ meghajtó) lévő összes fájl elveszti a helyreállítási folyamat során. Mielőtt elkezd, mindenképpen ellenőrizze, hogy van-e biztonsági másolata a C:\ lemezen tárolt állományokról.

Az előtelepített szoftver helyreállítása a Product Recovery program segítségével:

1. Ha lehetséges, mentse az összes állományt a merevlemezétől független adathordozóra.
2. Kapcsolja ki a számítógépet.
3. Kapcsolja be a számítógépet. Kéréskor nyomja meg az Access IBM billentyűt. (A "To interrupt normal startup, press the blue Access IBM button" kérésű üzenet csak néhány másodpercre jelenik meg. Az Access IBM billentyűt gyorsan kell megnyomnia.) Az Access IBM Predesktop Area jelenik meg a képernyőn.
4. Kattintson duplán a "Recover to factory contents" ikonra. Megnyílik a Product Recovery program főmenüje.
5. Válassza ki a kívánt helyreállítási opciót, majd kövesse a képernyőn megjelenő utasításokat.
6. Amikor a Product Recovery program befejeződik, a számítógép újraindul, és elkezd a konfigurálási folyamatot.

A merevlemez meghajtó cseréje

A sérült merevlemezt saját maga kicserélheti.

Megjegyzés: A merevlemez meghajtót csak akkor cserélje, ha javíttatja. A csatlakozókat és a merevlemez meghajtók helyeit nem arra tervezték, hogy gyakran váltogassa őket, illetve az egységeket egymással. A csere során betett merevlemez meghajtó nem tartalmazza az Access ThinkPad Predesktop Area és a Product Recovery programokat.

Figyelem!

A merevlemez meghajtó kezelése

- Ne dobja le a meghajtót, és ne tegye ki fizikai behatásoknak. Helyezze a meghajtót olyan anyagra - mint például puha rongyra - amely felfogja a fizikai ütést!
- Ne nyomja meg a meghajtó borítóját!
- Ne tapogassa a csatlakozót!

A meghajtó nagyon érzékeny berendezés. Helytelen kezelése sérülést és végleges adatvesztést okozhat a merevlemezen. A merevlemez meghajtó kivétele előtt készítsen biztonsági másolatot a merevlemezen található összes információról, majd kapcsolja ki a számítógépet. Soha ne vegye ki a meghajtót miközben a rendszer üzemel, illetve készenléti vagy hibernált módban van.

A merevlemez cseréjéhez tegye a következőt:

1. **Kapcsolja ki a számítógépet**, majd húzza ki az AC adaptert és az összes kábelt a számítógépből.
2. Csupkja be a számítógép megjelenítő részét, és fordítsa át a készüléket.
3. Vegye ki az akkumulátort.
4. Vegye ki a merevlemez meghajtót rögzítő csavart.

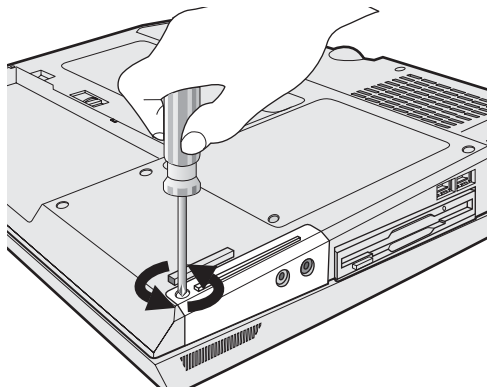

5. Nyissa ki a számítógép megjelenítőjét, majd állítsa élére a számítógépet, és a takarólemez kihúzásával vegye ki a merevlemez meghajtót.

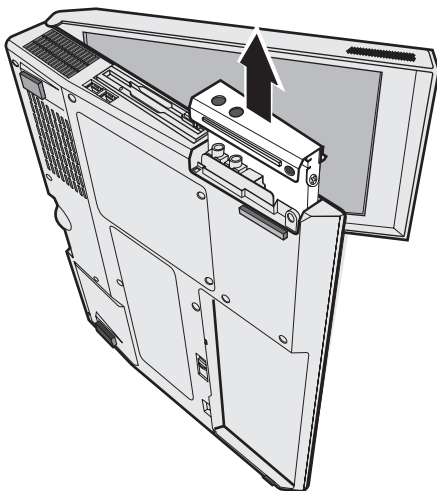

6. Ne csavarja ki a borító oldalain lévő csavarokat, hanem helyezze le a borítót a merevlemezről. Ehhez először húzza a borítót az **1** jelzésű, majd a **2** jelzésű nyíl irányába.

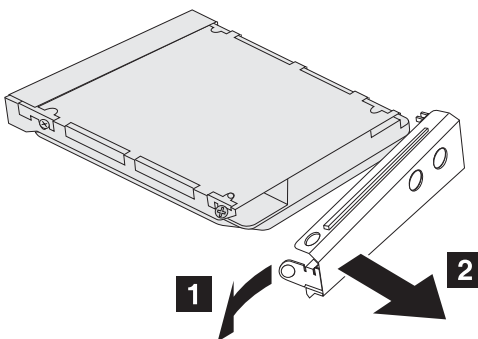

7. Szerelje fel a takarólemezt az új merevlemez meghajtóra.

Merevlemez meghajtó cseréje

8. Illessze be a merevlemez meghajtót és a takarólemezt a merevlemez tartására szolgáló nyílásba, és erősen nyomja be.

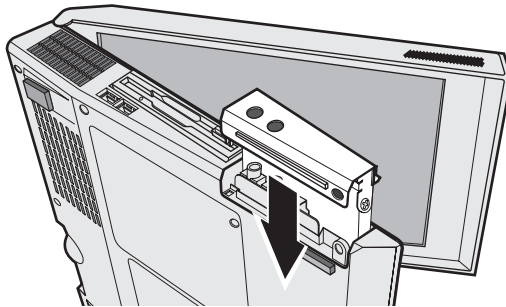

9. Fordítsa át úgy a számítógépet, hogy az alja legyen felfelé. Tegye vissza a csavart.

Megjegyzés: A csavart lecserélheti egy olyan biztonsági csavarra, amely megakadályozza, hogy könnyen ki lehessen venni a merevlemez meghajtót. A biztonsági csavar nem feltétlenül része a szállítmánynak. Egyébként a csavart megvásárolhatja közvetlenül a NABS-tól a www.nabsnet.com címen.

10. Tegye vissza az akkumulátort.
11. Fordítsa át ismét a számítógépet. Csatlakoztassa az AC adaptert és a kábeleket a számítógéphez.

Akkumulátor csere

1. **Kapcsolja ki a számítógépet, vagy lépjen be hibernált módba.** Azután húzza ki az AC adaptert és az összes kábelt a számítógépből.

Megjegyzés: Ha PC kártyát használ, a számítógép lehet, hogy nem tud hibernált állapotba kerülni. Ha így van, kapcsolja ki a számítógépet.

2. Csukja be a számítógép megjelenítő részét, és fordítsa át a készüléket.
3. Csúsztassa el az akkumulátor reteszét, hogy kioldjon **1**, majd vegye ki az akkumulátort **2**.

Megjegyzés: Az akkumulátor retesz első pozíciója szolgál a zár feloldására.

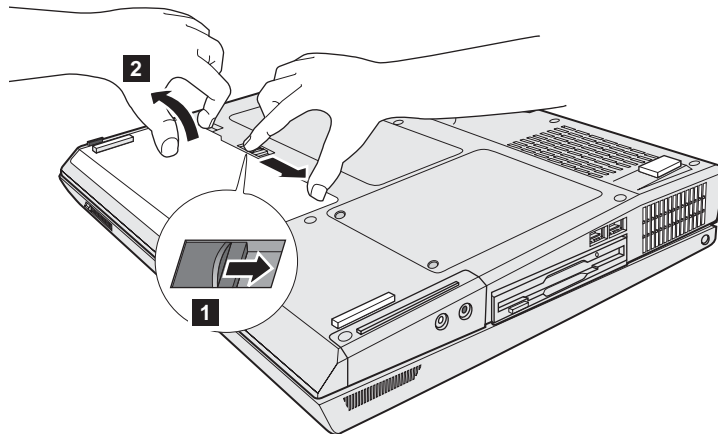

Akkumulátor csere

4. Illessze a teljesen feltöltött tartalék akkumulátor oldalát a számítógépben lévő akkumulátorhely oldalához **1**, majd finoman nyomja a helyére **2**.

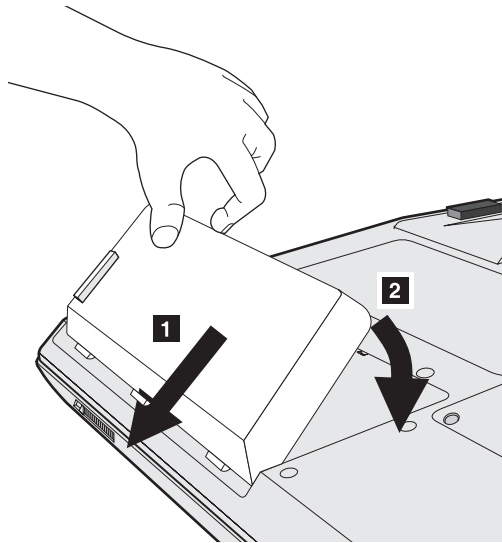

5. Csúsztassa vissza az akkumulátor reteszt záró helyzetbe.

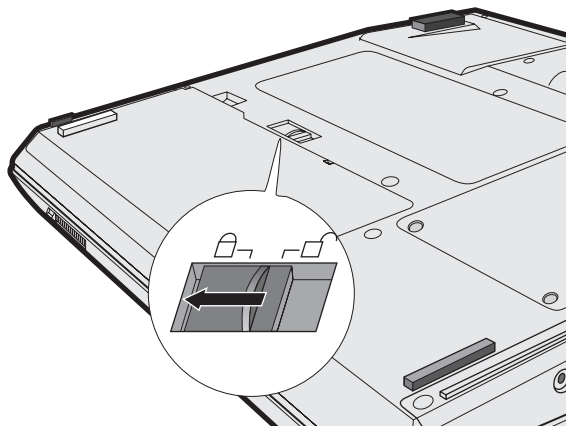

6. Fordítsa át ismét a számítógépet. Csatlakoztassa az AC adaptert és a kábeleket a számítógéphez.

3. fejezet Segítség és szerviz az IBM-től

Segítség és szerviz	38	Az IBM hívása	38
Segítség a világhálón.	38	Segítség világszerte	41

Segítség és szerviz

Ha segítségre, szolgáltatásra, technikai támogatásra lenne szüksége, vagy éppen csak többet szeretne megtudni az IBM termékeiről, az IBM ehhez számos lehetőséget kínál. Ez a rész tájékoztatást nyújt arról, hogy hová forduljon, ha további információkat szeretne megtudni az IBM-ről és az IBM termékekről, mit tegyen, ha problémái vannak a számítógépével kapcsolatban, valamint kit hívjon, ha szervizre van szüksége.

A Microsoft Service Pack nevű csomagok a Windows termék frissítéseinek legújabb forrásai. Elérhetők a világhálóról letöltéssel (összeköttetés díjköteles lehet), illetve CD lemezen. További részletekért forduljon a <http://www.microsoft.com> címhez. Az előtelepített Microsoft Windows termék telepítésével, a termékre vonatkozó kérdésekkel és a javítócsomagokkal kapcsolatos technikai támogatásért lépjen kapcsolatba az IBM HelpCenterrel a könyvben felsorolt telefonszámokon.

Segítség a világhálón

A világhálón lévő IBM Webhely naprakész információkat tartalmaz az IBM személyi számítógépes termékekről és támogatásokról. Az IBM Personal Computing honlap címe: www.ibm.com/pc

Az IBM bőséges Webhellyel rendelkezik a mobil számítástechnikáról és a ThinkPad számítógépekről a www.ibm.com/pc/support címen.

A Webhely kutatásával tanulmányozhatja a problémák megoldását, új utakat találhat a számítógép használatához, valamint megismerhet olyan opciókat, amelyek még könnyebbé teszik a ThinkPad számítógéppel való munkavégzést.

A kiadványokat megrendelheti az IBM Kiadvány Megrendelési Rendszeren (Publications Ordering System) keresztül is a www.elink.ibm.com/public/applications/publications/cgibin/pbi.cgi címen.

Az IBM hívása

Ha egyedül nem tud megbirkózni a problémával, a jótállási időszak alatt telefonon is kaphat segítséget és információt az IBM PC HelpCenter technikai támogatási központjától. A következő szolgáltatások állnak rendelkezésre a jótállási időszak alatt:

- Hibafelderítés - Képzett személyzet nyújt segítséget a hardverrel kapcsolatos problémák felderítésében és a hiba elhárításához szükséges lépések meghatározásában.
- IBM hardver javítás - Ha a problémát jótállással rendelkező IBM hardver okozza, képzett személyzet nyújt megfelelő szintű szolgáltatást.
- Műszaki változtatások kezelése - Esetenként előfordulhat, hogy az eladást követően valamely terméket módosítani kell. Az IBM vagy a viszonteladó - ha az IBM erre feljogosította -, rendelkezésre bocsátja a hardverére vonatkozó mérnöki változtatásokat (EC-k).

A következő elemekre nem vonatkozik a jótállás:

- Helyettesítő alkatrészek, nem IBM alkatrészek használata vagy nem garanciális IBM alkatrészek

Megjegyzés: A jótállás alá eső összes alkatrész egy 7 karakteres azonosítót tartalmaz, IBM FRU XXXXXXXX formátumban.

- Szoftverhiba forrásának azonosítása
- BIOS konfigurálás, mint a telepítés vagy a frissítés résztvevénysége
- Eszközmeghajtók változtatása, módosítása vagy frissítése
- Hálózati operációs rendszer telepítése és karbantartása (NOS)
- Alkalmazási programok telepítése és karbantartása

Tekintse át az IBM hardver jótállást az IBM jótállási rendelkezéseinek teljes körű megértéséhez. Feltétlenül őrizze meg a vásárlást bizonyító iratot a jótállási szolgáltatások igénybevételéhez.

Ha lehetséges, tartózkodjon a számítógép közelében, amikor felhívja a műszaki szerviz képviselőjét, hogy segítsen megoldani a számítógép hibáját. Mindenképpen ellenőrizze, hogy letöltötte-e a legfrissebb vezérlőprogramokat és rendszerfrissítéseket, lefuttatta-e a diagnosztikai tesztekét, és feljegyezte-e a szükséges információkat a hívás előtt. Amikor hívja a műszaki szerviz szakemberét, tartsa kéznél a következő adatokat:

- A számítógép típusát és modellszámát
- A számítógép, a monitor és az egyéb alkotórészek gyári számát, vagy a vásárlást igazoló számlát
- A hiba leírását
- A hibaüzenetek szöveghű megfogalmazását
- A rendszer hardver- és szoftverkonfigurációs információit

Telefonszámok

Megjegyzés: A telefonszámok minden előzetes bejelentés nélkül megváltozhatnak. Az IBM HelpCenter telefonszámainak legújabb listáját és az elérhetőségi időket a www.pc.ibm.com/qtechinfo/MIGR-4HWSE3.html címen találja meg.

Ország vagy régió	Nyelv	Telefonszám
Argentína	spanyol	0800-666-0011
Ausztrália	angol	1300-130-426
Ausztria	német	01-24592-5901
Bolívia	spanyol	0800-0189

Ország vagy régió	Nyelv	Telefonszám
Belgium	holland	02-210 9820
	francia	02-210 9800
Brazília	portugál	55-11-3889-8986
Kanada	angol/francia	1-800-565-3344 Toronto esetén csak 416-383-3344
Chile	spanyol	800-224-488
Kína	mandarin	800-810-1818
Kolumbia	spanyol	980-912-3021
Dánia	dán	45 20 82 00
Ecuador	spanyol	1-800-426911 (opció #4)
Finnország	finn	09-459 69 60
Franciaország	francia	02 38 55 74 50
Németország	német	07032-1549 201
Hong Kong	kantoni	2825-7799
Írország	angol	01-815 9200
Olaszország	olasz	02-7031-6101
Japán	japán	*1
Luxemburg	francia	298-977 5063
Mexikó	spanyol	001-866-434-2080
Hollandia	holland	020-514 5770
Új-Zéland	angol	0800-446-149
Norvégia	norvég	66 81 11 00
Peru	spanyol	0-800-50-866
Portugália	portugál	21-791 51 47
Oroszország	orosz	095-940-2000
Spanyolország	spanyol	91-662 49 16
Svédország	svéd	08-477 4420
Svájc	német/	0583-33-09-00
	francia/	
	olasz	
Tajvan	mandarin	886-2-2725-9799

Ország vagy régió	Nyelv	Telefonszám
Egyesült Királyság	angol	0-1475-555 055
Egyesült Államok	angol	1-800-772-2227
Uruguay	spanyol	000-411-005-6649
Venezuela	spanyol	0-800-100-2011

- *1 Ha Japánban vásárolta ThinkPad számítógépét, az IBM Help Center telefonszámát a számítógép regisztrálásának befejezésekor kapja meg. Részletekkel a www.ibm.com/jp/pc/ibmjreg szolgál.

Segítség világszerte

Ha számítógépével olyan országba utazik, vagy azt olyan országba telepíti át, ahol az IBM, vagy az IBM által jótállási szolgáltatásokra felhatalmazott szolgáltató értékesít és szervizel ilyen típusú ThinkPad számítógépet, akkor számítógépére rendelkezésre áll az International Warranty Service.

A javítási módszerek és eljárások országonként változnak, és egyes szolgáltatások nem feltétlenül érhetőek el minden országban. Az International Warranty Service a szolgáltatást nyújtó ország által biztosított javítási módszerek (mint például raktár, javítás szervizben vagy helyszínen) alapján lesz teljesítve. Bizonyos országok szerviz központjai nem feltétlenül tudják javítani egy adott géptípus összes modelljét. Néhány országban költségek jelentkezhetnek, és korlátozva lehet a szerviz ideje.

Menjen a <http://www.ibm.com/pc/support/> címre, és kattintson a **Warranty Lookup** elemre, hogy eldöntse, számítógépére vonatkozik-e az International Warranty Service, továbbá megtekintheti a szolgáltatást nyújtó országok felsorolását is. Az IBM számítógépeket négy helyiértékes géptípus szám azonosítja. Az International Warranty Service részleteiről a Service Announcement 601-034 tartalmaz információt a <http://www.ibm.com/> címen. Kattintson a **Support & downloads**, majd **Announcement letters**, s végül az **Announcements search** elemekre. A **Search by letter number only** mezőbe írja be a 601-034 számot, és kattintson a **Search** gombra.

A. függelék Fontos biztonsági előírások



VESZÉLY!

A táp-, a telefon- és a kommunikációs kábelekben jelen lévő elektromos áram veszélyes. A termék vagy az ahhoz csatlakozó eszközök telepítésekor, áthelyezésekor, vagy azok takarólemezeinek eltávolításakor az alábbiak szerint csatlakoztassa, illetve húzza ki a kábeleket az áramütés elkerülése érdekében. Ha három érintkezős tápkábelt kap a termékhez, megfelelően földelt fali csatlakozóval használja.

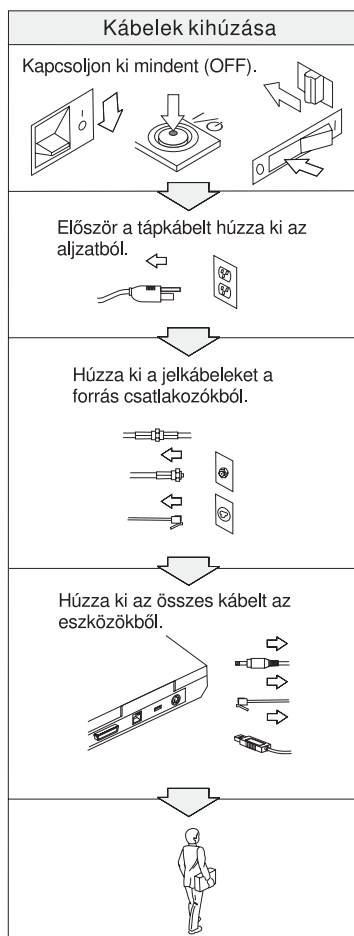
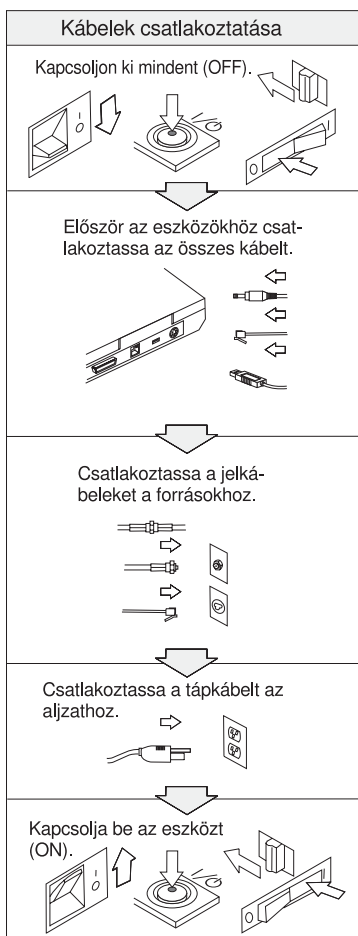



VESZÉLY!

A tűzveszély és az elektromos áramütés veszélyének csökkentése érdekében mindig tartsa be az alapvető biztonsági előírásokat, beleértve a következőket is:

- **Ne használja a számítógépet vízben vagy vízközelben.**
- **Zivatar idején:**
 - **Ne használja a számítógépet telefonkábeles összeköttetéssel.**
 - **Ne dugjon be és ne húzzon ki kábelt a fali telefon csatlakozóból.**



VESZÉLY!

Ha a tölthető akkumulátort helytelenül cseréli, robbanásveszély állhat fenn. Az akkumulátor káros kémiai anyagokat tartalmaz. Az esetleges sérülések elkerülése érdekében:

- **Az akkumulátort csak IBM által ajánlott típussal helyettesítse.**
- **Tartsa távol az akkumulátort a nyílt lángtól.**
- **Óvja a víztől és az esőtől.**
- **Ne kísérelje meg szétszedni.**
- **Ne zárja rövidre.**
- **Tartsa távol a gyermekektől.**

Ne tegye az akkumulátort olyan szemétkosárba, amelynek tartalma szeméttlerakóba kerül. Amikor az akkumulátort kidobja, a helyi törvények vagy rendelkezések, valamint a vállalat biztonsági rendszabályai szerint járjon el.



VESZÉLY!

Ha a mentési akkumulátort helytelenül cseréli, robbanásveszély állhat elő.

Az akkumulátor lítiumot tartalmaz, és felrobbanhat, ha kezelése és megsemmisítése nem megfelelően történik.

Az akkumulátort csak ugyanarra a típusra cserélje.

Az esetleges életveszély és sebesülés elkerülése érdekében: (1) ne dobja és ne merítse az akkumulátort vízbe, (2) ne engedje felmelegedni 100 °C (212 °F) fölé, illetve (3) ne kísérelje meg javítani vagy szétszerelni. Az akkumulátor kiselejtezésekor a helyi törvények vagy rendelkezések, valamint a vállalat biztonsági rendszabályai szerint járjon el.



VESZÉLY - fő akkumulátor biztonsági figyelmeztetések

DANGER DO NOT OPEN OR EXPOSE TO HEAT ABOVE 100°C
DANGER! NE PAS OUVRIR NI EXPOSER À PLUS DE 100°C
VORSICHT! NICHT REPARIEREN ODER ZERLEGEN, MIT WASSER IN BERÜHRUNG BRINGEN ODER ÜBER 100°C ERHITZEN
PELIGRO NO ABRIR O EXPONER A TEMPERATURAS SUPERIORES A 100°C
ATTENZIONE! NON APRIRE O RISCALDARE AD UNA TEMPERATURA SUPERIORE AI 100°C
FARLIG MÅ IKKE ÅBNES ELLER UDSÆTTES FOR TEMPERATURER OVER 100°C
GEVAARI! NIET OPENEN, NIET BLOOTSTELLEN AAN TEMPERATUREN BOVEN 100°C
VAARA ÄLÄ AVAA AKKUA ÄLÄKÄ KUUMENNA SITÄ YLI 100 ASTEEN LÄMPÖTILAAN
FARE MÅ IKKE ÅPNES ELLER UTSETTES FOR VARME OVER 100°C
PERIGO NÃO ABRIR NEM EXPOR A TEMPERATURAS SUPERIORES A 100°C
FARA ÖPPNA INTE BATTERIET OCH UTSÄTT DET INTE FÖR VÄRME ÖVER 100°C
危険 発熱、発火、破裂の恐れがあるため、
・火中投入、100°C以上の加熱、高温での使用・放置をしないこと
・変形させたり、ショートさせたり、分解・改造をしないこと
・指定の充電方法以外で充電しないこと
PERIGO NÃO ABRA OU EXPONHA A AQUECIMENTO ACIMA DE 100°C



VESZÉLY - mentési akkumulátor biztonsági figyelmeztetések

DANGER: Do not recharge, open, or expose to heat above 100°C
DANGER: Ne pas recharger, ouvrir ou exposer à plus de 100°C
VORSICHT!: Batterie nicht laden oder öffnen, vor Hitze über 100°C schützen
PELIGRO!: No recargar, abrir o exponer a calor sobre 100°C
ATTENZIONE: Non ricaricare, aprire o esporre oltre 100°C
FARLIG: Må ikke genoplades, åbnes eller udsættes for temperaturer over 100°C
GEVAARI!: Niet her laden, openen of blootstellen aan temperaturen boven 100°C
VAARA: Älä lataa paristoa uudelleen, avaa sitä tai kuumenna sitä yli 100°C
FARE: Må ikke oplades, åpnes eller utsettes for varme over 100°C
PERIGO: Não recarregue, abra ou exponha a temperaturas superiores a 100°C
FARA: Batteriet får ej laddas, öppnas eller utsätts för värme över 100°C
危険: 充電、分解および100°C以上の加熱はしないでください
PERIGO: Não recarregue, não abra e não exponha a uma temperatura superior a 100°C



VESZÉLY!

A Mini PCI opció telepítésekor és újrakonfigurálásakor kövesse az alábbi utasítást.

Az áramütés elkerülése érdekében húzza ki az AC adaptert és az összes kábelt a Mini PCI opció telepítésekor, illetve a rendszer vagy a hozzákapcsolt eszközök borítójának kinyitásakor. A hálózatban, a telefonvonalban vagy a kommunikációs kábelekben jelen lévő elektromos áram veszélyes.

FIGYELEM:

Amikor Mini PCI vagy memória kártyával bővíti a rendszert, ne használja addig a számítógépet, amíg be nem zárta a takarólemezt. Soha ne használja a számítógépet nyitott borítóval.

FIGYELEM:

A folyadékkristályos kijelző (LCD) fluoreszkáló lámpája higanyt tartalmaz. Ne tegye a szemétkosárba, amelynek a tartalma a szemétkosárba kerül. Kiselejtezésekor a helyi törvények vagy rendelkezések szerint járjon el.

Az LCD üvegből készült, és a számítógép durva kezelése vagy dobálása az üveg törését okozhatja. Ha az LCD eltörik, és a belső folyadék a szemébe vagy a kezeire kerül, azonnal öblítse le az érintett területeket bő vízzel legalább 15 percig - ha az öblítés után is fennmarad még valamilyen tünet, forduljon orvoshoz.

FIGYELEM:

A tűzveszély csökkentése érdekében csak a 26 AWG vagy nagyobb (vastagabb) telefonkábel használjon.

Modemre vonatkozó biztonsági előírások

A telefonos berendezések használatakor a tűz, az áramütés vagy a sebesülés kockázatának csökkentése érdekében mindig tartsa be az alapvető biztonsági előírásokat, mint például:

Soha ne telepítsen telefonvezetéseket zivatar idején.

Soha ne telepítsen telefoncsatlakozókat nedves helyre, hacsak nem kimondottan ilyen jellegű használatra tervezték őket.

Soha ne érintsen meg szigetetlen telefonvezetéseket vagy végpontokat, hacsak nincs a telefonvonal leválasztva a hálózatillesztőről.

Legyen óvatos, amikor telefonvonalakat telepít vagy módosít.

Mellőzze a (vezetékes) telefon használatát villámlás idején. Fennáll a villámlásból eredő áramütés kockázata.

Ne használja a gázszivárgás szomszédságában elhelyezkedő telefont a szivárgás bejelentésére.

Lézer megfelelési nyilatkozat

Az IBM ThinkPad számítógépben telepíthető optikai tároló meghajtó (eszköz) - mint például CD-ROM, CD-RW, DVD-ROM meghajtó és SuperDisk - lézer termék. Az eszköz minősítő címkéje (alább látható) a meghajtó felületén található.

CLASS 1 LASER PRODUCT
LASER KLASSE 1
LUOKAN 1 LASERLAITE
APPAREIL A LASER DE CLASSE 1
KLASS 1 LASER APPARAT

A gyártó igazolja, hogy a gyártás időpontjában a meghajtó eleget tesz az 1-es osztályú lézer termékekre vonatkozó, az Egészségügyi és Humán Szolgáltatások Minisztériuma 21-es kódjelű Szövetségi Törvényének (DHHS 21 CFR) J bekezdésében foglalt követelményeknek.

Más országokban a meghajtó igazoltan eleget tesz az IEC825 és az EN60825 által az 1-es osztályú lézer termékekre vonatkozó követelményeknek.



VESZÉLY!

Ne nyissa ki az optikai tároló egységet - állítható vagy szervizelhető részt nem tartalmaz.

A vezérlések, a beállítások, illetve a működési teljesítmények megadottól eltérő használata veszélyes sugárzást eredményezhet.

Az 1-es osztályú lézer termékek nem tekinthetők veszélyesnek. A lézer rendszer és az optikai tároló meghajtó kivitele biztosítja azt, hogy ne álljon elő az 1-es osztályú szint feletti lézersugárzás veszélye normál működés, felhasználói karbantartás vagy javítás alatt.

Egyes meghajtók 3A-s osztályú lézerdiódát tartalmaznak beágyazott kivitelben. Ne felejtse el ezt a figyelmeztetést:



VESZÉLY!

Nyitott állapotban látható és nem látható lézersugarat bocsát ki. Ne nézzen közvetlenül a sugárba. Ne bámulja hosszasan a sugárnyalábot, és közvetlenül optikai eszközökkel se nézzen bele.

Őrizze meg ezeket az utasításokat.

B. függelék Rádiós funkciókkal kapcsolatos információk

Rádiós együttműködés

A rádiós LAN Mini-PCI adapter arra szolgál, hogy együttműködjön valamilyen rádiós LAN termékkel, amely Direct Sequence Spread Spectrum (DSSS) rádiós technológián alapszik, és eleget tegyen az alábbiaknak:

- Az IEEE 802.11 rádiós helyi hálózatokra vonatkozó szabványnak, ahogy ezt meghatározta és jóváhagyta az Institute of Electrical and Electronics Engineers.
- A Wireless Fidelity (WiFi) igazolásnak, ahogy ezt meghatározta a WECA (Wireless Ethernet Compatibility Alliance).

Felhasználási környezet és az egészség

A rádiós LAN Mini-PCI adapter más rádiós eszközökhöz hasonlóan rádiófrekvenciás elektromágneses energiát bocsát ki. Ugyanakkor a kibocsátott energia sokkal kisebb mint például a mobil telefonok által kibocsátott elektromágneses energia.

Mivel a rádiós LAN Mini-PCI adapter a rádiófrekvenciás biztonsági szabványokban és ajánlásokban található irányelveken belül működik, az IBM úgy véli, hogy a beépített rádiós kártyákat biztonságosan használhatják a vásárlók. A szabványok és az ajánlások a tudományos világ konszenzusát tükrözik, amelyek olyan tudományos bizottságok és munkaközösségek által végzett hosszas mérlegelések eredményei, akik folyamatosan áttekintik és értelmezik a tudományos élet terjedelmes irodalmát.

Bizonyos esetben vagy környezetben, a rádiós LAN Mini-PCI adapter használatát tilthatja az épület tulajdonosa vagy a szervezet felelős képviselője. Az ilyen esetek a következők lehetnek:

- Beépített rádiós kártyák használata repülőgépen vagy kórházakban
- Olyan helyen, ahol más eszközök vagy szolgáltatások zavarásának kockázatát észleli, illetve károsnak ítéli meg

Ha egy adott helyen (például repülőtér vagy kórház) bizonytalan a rádiós eszközök használatára vonatkozó előírások tekintetében, kérjen felhatalmazást a rádiós LAN Mini-PCI adapter használatára, mielőtt bekapcsolná a ThinkPad G40 számítógépet.

C. függelék Jótállási tájékoztatás

Ez a függelék tartalmazza a ThinkPad jótállási információit, a termék garancia időszakára vonatkozó információkat, a jótállási szerviz igénybevételéről szóló információkat, illetve az IBM korlátozott jótállási nyilatkozatát.

Jótállási időszak

A jótállás alá eső szervizzel kapcsolatban az eladó cégtől kaphat információt. Bizonyos IBM számítógépek esetén -- attól függően, hogy a szervizre melyik országban vagy régióban van szükség, illetve mi a gép típusa -- helybeni garanciális szervizre is van lehetőség.

Számítógép típusa 2387

Ország vagy régió	Jótállási időszak
Összes	Alkatrészek: 3 hónap, munka: 3 hónap Akkumulátor készlet - 3 hónap

Számítógép típusa 2388

Ország vagy régió	Jótállási időszak
Összes	Alkatrészek: 1 év, munka: 1 év Akkumulátor készlet - 1 év

Számítógép típusa 2389

Ország vagy régió	Jótállási időszak
Összes	Alkatrészek: 3 év, munka: 3 év Akkumulátor készlet - 1 év

Garanciális szerviz és támogatás

Az IBM ThinkPad vásárlása kiterjedt támogatásra jogosít. Az IBM gép jótállás időtartama alatt Ön az IBM Korlátozott Jótállási Nyilatkozat feltételei szerint hibafelderítési segítségért fordulhat az IBM-hez vagy a viszonteladóhoz.

A következő szolgáltatások állnak rendelkezésre a jótállási időszak alatt:

- **Hibafelderítés** - Képzett személyzet áll rendelkezésre, amely hardverprobléma esetén segítséget nyújt a hibafelderítésben és a probléma javításához szükséges lépések eldöntésében.
- **IBM hardver javítása** - Ha a problémát garanciális IBM hardver okozza, akkor képzett személyzet áll rendelkezésre a megfelelő szintű szervizmunkához, amit az IBM döntése szerint vagy helyben, vagy az IBM szervizközpontjában végeznek el.
- **Tervezési változtatások kezelése** - Néha lehetnek olyan módosítások, amelyek már a termék IBM-től kiszállítása után válnak szükségessé. Ilyen esetekben az IBM rendelkezésre bocsátja a hardverére vonatkozó tervezési változtatásokat (Engineering Change, EC).

A következő elemek nem tartoznak a jótállás alá:

- Pótalkatrészek vagy nem IBM alkatrészek. Az összes IBM alkatrész 7 karakteres azonosítót tartalmaz IBM FRU XXXXXXXX formátumban.
- Nem IBM szoftveres hibaforrások azonosítása.
- A vásárló által cserélhető egységek.
- Olyan gépi kód vagy engedélyezett belső kód telepítése és konfigurálása, amely a vásárló által telepíthető.

Ha Ön nem regisztráltja számítógépét az IBM-nél, a garanciális szolgáltatások igénybe vételéhez szükség lehet vásárlást bizonyító irat bemutatására.

Mielőtt szervizhez fordulna

Sok probléma megoldható külső segítség nélkül, az IBM által a segítségben, illetve szoftverhez adott kiadványokban leírt hibaelhárító eljárások segítségével.

A legtöbb számítógéphez, operációs rendszerhez és alkalmazási programhoz tartozik olyan információ, amely hibaelhárítási eljárásokat, valamint a hibaüzenetek és hibakódok magyarázatát tartalmazza. A számítógéphez kapott információ az Ön által végrehajtható diagnosztikai vizsgálatokat is ismerteti.

Ha szoftverproblémára gyanakszik, akkor az operációs rendszerhez vagy az alkalmazási programhoz tartozó információból tájékozódjon.

A szerviz hívása

Kérjük, a következő információkat készítse elő:

- A gép típusa, modellje és sorozatszáma
- A hiba leírását
- A hibaüzenetek szöveghű megfogalmazását
- Hardver- és szoftverkonfigurációs információk

Itt találja az Önhöz legközelebbi HelpCenter telefonszámát: “Telefonszámok” a 3. fejezet, “Segítség és szerviz az IBM-től”, oldalszám: 37 című részben.

IBM Korlátozott Jótállási Nyilatkozat Z125-4753-06 08/2000

Ez a jótállási nyilatkozat két részből áll: az 1. és a 2. részből. Feltétlenül olvassa el az 1. részt és az országfüggő 2. részt, amely az adott országra vagy régióra vonatkozik.

1. rész - általános rendelkezések

A jelen Korlátozott Jótállási Nyilatkozat általános rendelkezésekből (1. rész) és országfüggő rendelkezésekből (2. rész) áll. A 2. rész rendelkezései módosítják vagy érvénytelenítik az 1. részben foglaltakat. Az IBM által jelen Korlátozott Jótállási Nyilatkozatban biztosított garanciák csak az IBM-től, illetve a helyi viszonteladótól saját használatra vásárolt számítógépekre érvényesek, a viszonteladási szándékkal vásárolt gépekre nem. A "számítógép" kifejezés az IBM számítógépet jelenti, annak szolgáltatásaival, módosításaival, bővítéseivel, elemeivel és kiegészítőivel, illetve ezek bármilyen kombinációjával együtt. A "Számítógép" kifejezés nem vonatkozik a gépre akár előre, akár utólag vagy bármilyen más módon telepített programokra. Hacsak az IBM másképpen nem rendelkezik, a következő jótállás csak abban az országban érvényes, ahol a számítógépet beszerezte. A jelen Korlátozott Jótállási Nyilatkozat egyetlen része sem érinti a fogyasztó azon törvényes jogait, melyekről szerződés útján nem lehet lemondani, illetve nem korlátozhatók. Bármilyen kérdés esetén kérjük, forduljon az IBM-hez vagy helyi viszonteladójához.

Az IBM számítógépekre vonatkozó jótállása

Az IBM garantálja, hogy minden terméke 1) anyag- és gyártási hibáktól mentes, valamint 2) megfelel az IBM hivatalosan kiadott termékleírásában foglaltaknak ("Specifikáció"). Minden gép jótállási ideje egy pontosan meghatározott időszak, amely a telepítés időpontjával kezdődik. A telepítés időpontja alatt a felhasználói átvétel időpontja értendő, amennyiben az IBM, illetve viszonteladója ettől eltérő tájékoztatást nem ad.

Ha egy gép a jótállás ideje alatt nem a jótállási nyilatkozatban foglaltaknak megfelelően működik, és az IBM, illetve viszonteladója nem képes 1) vagy megjavítani, vagy 2) funkcionálisan azonos értékre kicserélni, a felhasználónak jogában áll a terméket a vásárlás helyére visszaküldeni, a vételárat pedig visszatérítik számára.

A jótállás érvényessége

A garanciális szerviz keretén belül nem javítható és nem cserélhető ki a számítógép, amennyiben erre nem rendeltetésszerű használat, baleseti károsodás, átalakítás, szakszerűtlen saját kezű szervizelés vagy a nem megfelelő fizikai vagy működési környezet miatt van szükség, illetve ha olyan termék okoz kárt a gépben, amelyre nem vonatkozik az IBM jótállási kötelezettsége. A jótállás elvész, ha a számítógépen vagy az alkatrészekben lévő azonosító címke megsérül, illetve azt eltávolítják.

EZ A JÓTÁLLÁS KIMERÍTI AZ IBM JÓTÁLLÁSI KÖTELEZETTSÉGEIT ÉS MINDEN MÁS, KIFEJEZETT ÉS HALLGATÓLAGOS JÓTÁLLÁST HELYETTESÍT, IDE ÉRTVE (NEM KIZÁRÓLAGOS ÉRVÉNNYEL) A FORGALMAZHATÓSÁGRA ÉS AZ ADOTT CÉLRA VALÓ ALKALMASSÁGRA VONATKOZÓ HALLGATÓLAGOS JÓTÁLLÁST. EZ A

JÓTÁLLÁS MEGHATÁROZOTT JOGOKKAL RUHÁZZA FEL A FELHASZNÁLÓT, AZ ADOTT ÁLLAM ÁLTAL GARANTÁLT EGYÉB JOGOKON FELÜL. EGYES ÁLLAMOK NEM ENGEDÉLYEZIK A KIFEJEZETT VAGY HALLGATÓLAGOS GARANCIÁK ELHÁRÍTÁSÁT BIZONYOS TRANZAKCIÓKNÁL, ILYENKOR AZ ÉRINTETT FELHASZNÁLÓRA EZ A KÖZLEMÉNY NEM VONATKOZIK. EBBEN AZ ESETBEN AZ ILYEN GARANCIÁK A JÓTÁLLÁSI IDŐ TARTAMÁRA KORLÁTOZÓDNAK. SEMMILYEN JÓTÁLLÁS NEM TERJED KI A JÓTÁLLÁSI IDŐN TÚLRA.

A jótállás alá nem eső elemek

Az IBM nem garantálja a gép megszakítás nélküli, hibamentes üzemét.

A számítógéppel kapcsolatos, a jótállás kereteibe tartozó minden technikai és egyéb támogatást, így például a “működési kérdésekre” választ adó telefonos vevőszolgálatot, és a gép telepítésével kapcsolatos szolgáltatást a cég **MINDENFAJTA GARANCIA NÉLKÜL** nyújtja.

Garanciális szerviz

Garanciális szervizre vonatkozó igény esetén értesíteni kell az IBM-et vagy egy IBM viszonteladót. Ha a számítógép nincs regisztrálva az IBM-mel, szükség lehet a vételt igazoló számla bemutatására.

A jótállási időszak alatt az IBM, vagy az IBM erre felhatalmazott viszonteladója a garanciális szerviz keretein belül bizonyos javításokat és alkatrészcsereket díjmentesen végez el, hogy a számítógép újra a leírásoknak megfelelő állapotba kerüljön, illetve megmaradjon ilyen állapotában. Az IBM vagy a viszonteladó a telepítési országtól függően értesítést küld a számítógéphez igénybe vehető szerviztípusokról. Saját belátása szerint az IBM vagy az IBM-viszonteladó 1) megjavítja vagy kicseréli a meghibásodott gépet, és 2) szervizszolgáltatást biztosít a felhasználó telephelyén vagy a szervizben. Az IBM vagy a viszonteladó végrehajtja a számítógépen a kívánt technológia változtatásokat is.

Az IBM számítógépek bizonyos részei Felhasználó Által Kicserélhető Alkatrészekként kerülnek megjelölésre “CRU”) például a billentyűzet, a memória, vagy a merevlemez meghajtók. Ezeket az IBM a felhasználó általi kicserélés céljára, ilyenként szállítja le. Az ilyen típusú hibás Felhasználó Által Kicserélhető Alkatrészeket a cserealkatrész átvételétől számított 30 napon belül vissza kell juttatni az IBM-nek. A felhasználó felelős a megjelölt gépi kód (Machine Code) és az engedélyezett belső kód (Licensed Internal Code) frissítésének letöltéséért egy IBM Internet Weboldalról vagy más elektronikus forrásból, és az IBM által előírt utasítások követéséért.

Ha a jótállás alá eső szerviz keretén belül szükség van a gép vagy valamely alkatrészének a cseréjére, az IBM vagy a viszonteladó által kicserélt elem a cserét végző tulajdonába kerül, a csereként átadott elem pedig a felhasználó tulajdonába megy át. A cserélt alkatrésznek láthatóan eredetinek és megbontatlannak kell lennie. Előfordulhat,

hogy a cserealkatrész nem új, de hibátlanul működő állapotban van, és funkcionálisan legalább egyenértékű a kiváltott alkatrésszel. A cserélt alkatrésze vonatkozó jótállás az új alkatrésze folytatódik, a jótállás fennmaradó idejében. Számos szolgáltatás, átalakítás és bővítés részeként bizonyos alkatrészeket ki kell szerelni a gépből, és ezeket az IBM számára vissza kell küldeni. Az eltávolított alkatrész jótállása a helyére beszerelt alkatrésze is érvényes.

A felhasználó vállalja, hogy mielőtt az IBM vagy viszonteladója a gépet, illetve annak egy alkatrészét kicseréli, kiszere a gépből minden olyan részegységet, alkatrészt, átalakítót, bővítőt és csatlakoztatást, melyre a jótállás nem vonatkozik.

A felhasználó azt is garantálja, hogy

1. megbizonyosodik arról, hogy a gép cseréje semmilyen jogi megszorításba és korlátozásba nem ütközik
2. a nem saját tulajdonában lévő gép szervizeléséhez beszerzi a tulajdonos jóváhagyását, valamint
3. ha ez megtehető, még a javítás megkezdése előtt:
 - a. követi a probléma feltárására és beazonosítására és a javítás igénylésére vonatkozó eljárásokat, melyeket az IBM vagy viszonteladója meghatároz;
 - b. biztonságba helyezi a gépen tárolt programokat, adatokat és pénzeszközöket;
 - c. megfelelő, ingyenes és biztonságos hozzáférést biztosít az IBM, illetve a viszonteladó számára a saját szolgáltatásaihoz, hogy az eleget tehessen kötelezettségeinek; valamint
 - d. értesíti az IBM-et vagy viszonteladóját a gép helyének megváltozásáról.

Az IBM felelősséggel tartozik a Felhasználó gépének elvesztése vagy megsérülése esetén, 1) amíg az az IBM birtokában van, valamint 2) szállítás közben, amennyiben a szállítás az IBM felelősségére történik.

Sem az IBM, sem viszonteladója nem felelős a számukra bármilyen céllal visszaküldött gépen található esetleges bizalmas, védett vagy személyes adatokért. Ezeket az adatokat a visszaküldés előtt a gépről el kell távolítani.

Felelősség korlátozása

Adódhat olyan eset, hogy az IBM hibája vagy egyéb felelőssége folytán a felhasználó kártérítésért fordulhat az IBM-hez. Minden ilyen esetben, függetlenül a kártérítési követelés jogalapjától (ideértve szerződés vagy jogszabály megsértését, figyelmen kívül hagyását vagy félreértelmezését, és a szerződésen kívüli károkozást is), kivéve bármilyen kötelezettség, melyet az alkalmazható törvények korlátozni nem tudnak, az IBM kizárólag az alábbiakért vállal felelősséget:

1. Testi épségben okozott kár (beleértve a halálesetet is), ingó és ingatlan vagyontárgyban okozott kár; valamint
2. Minden egyéb tényleges, közvetlen kár erejéig, maximum a reklamáció tárgyát képező gép havi költségéig (visszatérő esetben 12 havi költségterítés jár). Ebben a

pontban a “Számítógép” kifejezés magában foglalja a gépi kódot (Machine Code) és az engedélyezett belső kódot (Licensed Internal Code) is.

A korlátozás az IBM szállítóira és a viszonteladóra is vonatkozik. Az IBM, az IBM szállítói és a helyi viszonteladó felelőssége eddig az értékhatárig egyetemleges.

SEMMILYEN KÖRÜLMÉNYEK KÖZÖTT NEM TERHELI FELELŐSSÉG AZ IBM-ET AZ ALÁBBI ESETEKBEN: 1) HA HARMADIK FÉL NYÚJT BE KÁRIGÉNYT ÖN ELLEN (A FENTI ELSŐ PONTBAN FOGLALTAKON KÍVÜL); 2) ADATOK ÉS NYILVÁNTARTÁSOK ELVESZTÉSE, ILLETVE MEGSÉRÜLÉSE ESETÉN; VALAMINT 3) KÜLÖNLEGES, MELLÉKES ÉS KÖZVETETT KÁROKÉRT ÉS KÁROS GAZDASÁGI KÖRÜLMÉNYEKÉRT, ELMARADT HASZONÉRT ÉS MEGTAKARÍTÁSÉRT, MÉG ABBAN AZ ESETBEN SEM, HA AZ IBM-NEK AZ IBM SZÁLLÍTÓJÁNAK VAGY VISZONTELADÓJÁNAK TUDOMÁSA VOLT ILYEN KÁROK LEHETŐSÉGÉRŐL. BIZONYOS ÁLLAMOK JOGRENDSZERE NEM ENGEDI MEG A JÁRULÉKOS, ILLETVE KÖZVETETT KÁROKTÓL VALÓ ELHATÁROLÓDÁST VAGY FELELŐSSÉG-KORLÁTOZÁST, ÍGY ELŐFORDULHAT, HOGY A FENTI KIZÁRÁS ÉS KORLÁTOZÁS ÖNRE NEM VONATKOZIK.

Irányadó jog

A felhasználó és az IBM is beleegyezését adja ahhoz, hogy azon ország joga legyen irányadó, a felhasználó és az IBM valamennyi, jelen Megállapodás tárgyával kapcsolatos illetve abból eredően felmerülő jogának és kötelezettségének értelmezésében és végrehajtásában, amely országban a számítógépet a felhasználó beszerezte, tekintet nélkül jogi alapelvekkel való esetleges ütközésekre.

2. rész - Országfüggő rendelkezések

AMERIKA

BRAZÍLIA

Irányadó jog: *A szakasz a következővel bővül az első mondat után:*

Bármilyen, ezen Egyezményből eredő jogvita orvoslása, vagy döntés ezzel kapcsolatban kizárólag Rio de Janeiro bíróságának hatásköre.

ÉSZAK-AMERIKA

Garanciális szerviz: *A szakasz a következővel bővül:*

Az IBM garanciális szervezete Kanadában és az Egyesült Államokban a következő telefonszámon kérhető: 1-800-IBM-SERV (426-7378).

KANADA

Irányadó jog: *A következő mondat helyettesíti az “azon ország törvényeit, ahol a felhasználó a számítógépet beszerezte” részt az első mondatban:*
Ontario tartomány törvényeit.

EGYESÜLT ÁLLAMOK

Irányadó jog: *A következő mondat helyettesíti az “azon ország törvényeit, ahol a felhasználó a számítógépet beszerezte” részt az első mondatban:*
New York állam törvényeit.

ÁZSIA ÉS CSENDES-ÓCEÁNI TERÜLETEK

AUSZTRÁLIA

Az IBM számítógépekre vonatkozó garanciája: *A szakasz a következő bekezdéssel bővül:*

Az ebben a szakaszban leírt garanciák további jogokat biztosítanak az 1974. évi üzletmeneti törvény (Trade Practices Act) és más törvények által előírtakon túl, és korlátozhatóságuk csak a mérvadó jogszabályokban megengedett határig terjedhet.

A felelősség korlátozása: *A szakasz a következővel bővül:*

Ha az IBM nem tenne eleget az 1974. évi üzletmeneti törvényben foglalt garanciális kötelezettségeinek, az IBM felelőssége csupán a termék megjavításáig vagy kicseréléséig, illetve azonos értékű berendezés biztosításáig terjed. Ahol ez a feltétel vagy garancia eladási joghoz, csendes birtokláshoz vagy vitathatatlan jogcímhez kapcsolódik, vagy olyan áruajtáról van szó, amelyet rendszerint személyes, családi vagy háztartási használatra vagy fogyasztásra vásárolnak, e bekezdés egyetlen korlátozása sem érvényes.

Irányadó jog: *A következő mondat helyettesíti az “azon ország törvényeit, ahol a felhasználó a számítógépet beszerezte” részt az első mondatban:*
az állam vagy terület törvényeit.

KAMBODZSA, LAOSZ ÉS VIETNAM

Irányadó jog: *A következő mondat helyettesíti az “azon ország törvényeit, ahol a felhasználó a számítógépet beszerezte” részt az első mondatban:*
New York állam törvényeit.

A szakasz a következővel bővül:

Jelen Egyezményből eredő viták esetén Szingapúrban rendezett választott bírói eljárás dönt, összhangban a Nemzetközi Kereskedelmi Kamara (International Chamber of Commerce, ICC) szabályaival. A választott bíró(ka)t az említett szabályokhoz alkalmazkodva jelölik ki, és képesek rá, hogy saját alkalmasságuk, és az Egyezmény érvényessége alapján döntsenek. A választott bíróság ítélete fellebbezés lehetősége

nélküli, végleges és kötelező a felekre nézve, írásba foglalandó, és kifejti az ügyről született bírósági megállapítást és a törvény következtetéseit.

Minden eljárás irányított, és felhasznál minden, hasonló ügygel kapcsolatos, angol nyelvű dokumentumot. A választott bírók száma három; mindegyik, a vitában résztvevő fél egy kinevezésére jogosult.

Tovább lépés előtt a két fél által kinevezett választott bíró kijelöl egy harmadikat. A harmadik választott bíró elnökként vesz részt az eljárásban. Ha az elnök széke üres, az ICC elnöke tölti be a helyét. Más üresedéseket megfelelően kijelölt személy tölthet be. Az eljárás ott folytatódik, ahol abbamaradt a megüresedés megtörténtekor.

Ha a felek egyike megtagadja a bíróválasztást, vagy ez nem sikerül 30 napon belül a másik fél által választott bíró kijelölésétől számítva, akkor a már megválasztott bíró lesz az egyedüli választott bíró, abban az esetben, ha az ő megválasztása érvényes és helyénvaló volt.

Ezen Egyezmény angol nyelvű változata érvényesül minden más nyelven íródott verzióban is.

HONGKONG ÉS MAKAO

Irányadó jog: *A következő mondat helyettesíti az “azon ország törvényeit, ahol a felhasználó a számítógépet beszerezte” részt az első mondatban:*

Hong Kong speciális irányítású régió törvényeit.

INDIA

A felelősség korlátozása: *A következő kerül a szakasz 1. és 2. pontjának helyére:*

1. az ingó és ingatlan vagyontárgyakban, valamint a testi épségben okozott kárért (beleértve a halálesetet is) az IBM csak saját gondatlanságából eredő mértékig vállal felelősséget;
2. minden más helyzetben felmerülő minden tényleges kár esetén, amely a garanciás szerződés értelmében, illetve azzal bármilyen módon kapcsolatba hozhatóan az IBM hibájából ered, az IBM felelőssége kizárólag a felhasználó által a reklamáció tárgyát képező konkrét számítógépért kifizetett összegig terjed.

JAPÁN

A felelősség korlátozása: *A szakasz a következővel bővül:*

Bármilyen, az Egyezményvel kapcsolatban felmerülő kétséget becsülettel, és a kölcsönös bizalom elvével összhangban oldunk meg.

ÚJ-ZÉLAND

Az IBM számítógépekre vonatkozó garanciája: *A szakasz a következő bekezdéssel bővül:*

Az ebben a szakaszban leírt garanciák további jogokat biztosítanak az 1993. évi termékefelelősségi törvény (Consumer Guarantees Act) által és más, nem kizárható és nem korlátozható törvények által előírtakon túl. Az 1993. évi Termékefelelősségi törvény nem vonatkozik az IBM által átadott azon termékekre, amelyeket a törvény szerinti értelemben üzleti célból vesznek igénybe.

A felelősség korlátozása: *A szakasz a következővel bővül:*

Ha a számítógépet az 1993. évi Termékefelelősségi törvény értelmében nem üzleti célból vásárolták, e szakasz korlátozásaira a fenti törvény korlátozásai érvényesek.

KÍNAI NÉPKÖZTÁRSASÁG (PRC)

Irányadó jog: *A szakasz a következővel bővül:*

A felhasználó és az IBM is betartja New York állam törvényeit (kivéve, ha a helyi törvények másképp kívánják meg) a felhasználó és az IBM jogainak, illetve kötelezettségeinek értelmezésében és végrehajtásában, jelen Egyezményvel kapcsolatos, vagy ebből eredő bármilyen ügyre nézve, tekintet nélkül jogi alapelvekkel való esetleges ütközésekre.

Bármilyen, jelen Egyezményből, vagy ezzel kapcsolatban felmerült vita barátságos tárgyalásokkal oldandó meg, abban az esetben azonban, ha ez nem sikerül, a feleknek jogukban áll a vitát a pekingi Kínai Nemzetközi Gazdasági és Kereskedelmi Választott Bírói Testület, a PRC elé terjeszteni, hogy az a hatályos szabályai alapján döntsön efelett. A választott bíróság három választott bíróból áll. A tárgyalás közben használt nyelv angol és kínai. A választott bírói ítélet végleges, és minden félre nézve kötelező; és a Külföldi Választott Bírói Ítéletek Elismerésének és Végrehajtásának Egyezménye (Convention on the Recognition and Enforcement of Foreign Arbitral Awards, 1958) értelmében végrehajtható.

A bírósági illeték a vesztes felet terheli, kivéve, ha az ítélet máshogy rendelkezik.

A választott bírói tárgyalás ideje alatt jelen Egyezmény betartása folyamatos, kivéve arra a részére nézve, melynek kapcsán a felek vitában állnak, és melyet a választott bíróság tárgyal.

EURÓPA, KÖZÉP-KELET, AFRIKA

A KÖVETKEZŐ RENDELKEZÉSEK AZ ÖSSZES EMEA ORSZÁGRA ÉRVÉNYESEK:

Jelen Korlátozott Jótállási Nyilatkozat az IBM-től, és az IBM viszonteladóitól vásárolt számítógépekre vonatkozik.

Jótállási szolgáltatás:

Ha az IBM számítógépet Ausztriában, Belgiumban, Dániában, Észtországban,

Finnországban, Franciaországban, Görögországban, Írországban, Izlandon, Lettországban, Litvániában, Luxemburgban, Hollandiában, Nagy-Britanniában, Németországban, Norvégiában, Olaszországban, Portugáliában, Spanyolországban, Svájcban, vagy Svédországban vásárolták, az adott számítógéphez a garanciális szervíz ezen országok bármelyikében igénybevehető akár (1) az IBM garanciális szervizelési joggal felhatalmazott viszonteladójánál, akár (2) az IBM-nél. Ha a vásárló az IBM személyi számítógépet Albániában, Belorusziában, Bosznia-Hercegovinában, Bulgáriában, Csehországban, Grúziában, Horvátországban, a Jugoszláv Szövetségi Köztársaságban, Kazahsztánban, Kirgíziában, Lengyelországban, Macedóniában (volt jugoszláv köztársaság), Magyarországon, Moldáviában, Romániában, Oroszországban, Örményországban, Szlovákiában, Szlovéniában vagy Ukrajnában szerezte be, az adott számítógéphez a garanciális szervíz ezen országok bármelyikében igénybevehető akár (1) az IBM garanciális szervizelési joggal felhatalmazott viszonteladójánál, akár (2) az IBM-nél.

Ha a felhasználó egy közép-kelet európai vagy afrikai országban vásárol IBM számítógépet, jogosult igénybevenni a garanciális szervízszolgáltatást az adott számítógépre a vásárlás országában lévő IBM képviselőnél, ha az biztosítja ezt a szolgáltatást abban az országban, vagy az IBM garanciális szervízszolgáltatási joggal meghatalmazott viszonteladójánál. Afrikában a garanciális szervíz minden IBM szervízszolgáltatással meghatalmazott szolgáltató 50 kilométeres körzetében elérhető. Az említett 50 kilométeres körzeten kívül elhelyezkedő számítógépek szállítási költségei a felhasználót terhelik.

Irányadó jog:

Az alkalmazandó jog, amely alapján bármely fél jelen Nyilatkozat tárgyával kapcsolatos vagy azzal bármely módon összefüggő jogát, kötelezettségét vagy feladatát értelmezni illetve végrehajtani kell, azon országnak a joga, amelyben a garanciális szervízt nyújtották, függetlenül a jogszabályok összeütközésére vonatkozó elvektől, az országfüggő rendelkezésektől valamint az illetékes bíróságok vonatkozó határozataitól, kivéve az alábbi országokat: 1) Albánia, Bosznia-Hercegovina, Bulgária, Horvátország, Magyarország, Macedónia, Románia, Szlovákia, Szlovénia, Örményország, Azerbajdzsán, Beloruszia, Grúzia, Kazahsztán, Kirgízia, Moldova, Oroszország, Tadzsiszisztán, Türkmenisztán, Ukrajna és Üzbegisztán, ahol Ausztria törvényei érvényesek; 2) Észtorozság, Lettország, Litvánia, ahol Finnország törvényei érvényesek; 3) Algéria, Benin, Burkina Faso, Kamerun, Cape Verde, Közép-Afrikai Köztársaság, Csád, Kongó, Djibouti, Kongói Demokratikus Köztársaság, Egyenlítői Guinea, Franciaország, Gabon, Gambia, Guinea, Guinea-Bissau, Elefántcsontpart, Libanon, Mali, Mauritánia, Marokkó, Niger, Szenegál, Togo, és Tunézia, jelen Egyezmény létrejön, és a felek közötti jogi viszony a francia törvényekkel összhangban kerül meghatározásra, és minden vita, amely ezzel az Egyezménnyel vagy ennek megsértésével illetve végrehajtásával kapcsolatban felmerülhet, beleértve az összefoglalási eljárást, kizárólag a Párizsi Kereskedelmi Bíróság által oldatik meg; 4) Angola, Bahrein, Botswana, Burundi, Egyiptom, Eritrea, Etiópia, Gána, Jordánia, Kenya, Kuvait, Libéria, Malawi, Málta, Mozambik, Nigéria, Omán, Pakisztán, Katar, Ruanda, Sao Tome, Szaúd-Arábia, Sierra Leone, Szomália, Tanzánia, Uganda, Egyesült

Arab Emirátusok, Egyesült Királyság, West Bank/Gaza, Jemen, Zambia, és Zimbabwe, az Egyezményt az angol törvények irányítják, és az ezzel kapcsolatban felmerült viták az angol bíróságok kizárólagos törvénykezése elé terjesztendők, és 5) Görögországban, Izraelben, Olaszországban, Portugáliában és Spanyolországban bármilyen, jelen Nyilatkozattal kapcsolatos jogi követelések feletti döntés az athéni, Tel Aviv-i, milánói, lisszaboni, és madridi kompetens bíróságok hatásköre, külön-külön.

A KÖVETKEZŐ SZABÁLYOK ÉRVÉNYESEK A MEGADOTT ORSZÁGOKRA:

AUSZTRIA ÉS NÉMETORSZÁG

Az IBM számítógépekre vonatkozó jótállása: *E szakasz első bekezdése első mondatának helyébe a következő kerül:*

Az IBM számítógép jótállása magában foglalja a gép normál használatú működését, valamint a gép műszaki leírásoknak való megfelelését.

A szakasz a következő bekezdésekkel bővül:

A gép legrövidebb jótállási időszaka hat hónap. Abban az esetben, ha az IBM vagy viszonteladója nem képes megjavítani egy IBM gépet, a felhasználó a megjavítatlan gép csökkent értékének jogos mértékéig igényt tarthat részleges pénzvisszatérítésre, illetve kérheti az adott gépre vonatkozó megállapodás érvénytelenítését, mely esetben a kifizetett összeg visszajár.

A jótállás hatálya: *A második bekezdés nem érvényes.*

Garanciális szerviz: *A szakasz a következővel bővül:*

A jótállási időszak alatt a hibás gép IBM-hez történő visszaszállításának költségei az IBM-et terhelik.

A felelősség korlátozása: *A szakasz a következő bekezdéssel bővül:*

A jótállási szerződésben meghatározott korlátozások és kizárások nem vonatkoznak az IBM által szándékosan, vagy nagyfokú gondatlanságból okozott károkra, és kifejezett garanciákra.

A 2. pont az alábbi mondattal bővül:

Az IBM e pontban foglalt felelőssége gondatlanság esetén az alapvető szerződési rendelkezések megsértésére korlátozódik.

EGYIPTOM

A felelősség korlátozása: *A szakasz második pontja helyébe a következő kerül:*

minden más tényleges közvetlen kár esetén az IBM felelőssége kizárólag a felhasználó által a reklamáció tárgyát képező konkrét számítógépért kifizetett összegig terjed. Ebben a pontban a "Számítógép" kifejezés magában foglalja a gépi kódot (Machine Code) és az engedélyezett belső kódot (Licensed Internal Code) is.

A szállítók és viszonteladók felelőssége (változatlan).

FRANCIAORSZÁG

A felelősség korlátozása: *A szakasz első bekezdése második mondatának helyébe a következő kerül:*

Minden ilyen esetben, függetlenül a kártérítési követelés jogalapjától, az IBM kizárólag az alábbi esetekben vállal felelősséget: *(az 1. és 2. pont változatlan).*

ÍRORSZÁG

A garancia hatálya: *A szakasz a következővel bővül:*

Kivéve a jelen feltételekben és rendelkezésekben kifejezetten megadottakat, ezennel kizárunk minden törvényben meghatározott feltételt, beleértve a hallgatóságos garanciákat is, de nem csorbítva az 1893. évi Árukereskedelmi törvényben (Sale of Goods Act) vagy az 1980. évi Árukereskedelmi és szolgáltatási törvényben (Sale of Goods and Supply of Services Act) foglalt, előbb említett összes jótállás általánosságát.

A felelősség korlátozása: *A szakasz első bekezdése 1. és 2. pontjának helyére az alábbi kerül:*

1. kizárólag az IBM hanyagságából eredő halál vagy személyi sérülés, illetve a vásárló ingatlan vagyonát ért fizikai kár esetén;
2. minden egyéb tényleges, közvetlen kár erejéig, maximum azonban a reklamáció tárgyát képező, illetve a reklamációra más módon okot adó gép költségének 125 százaléka (részletfizetés esetében 12 havi költséget kell figyelembe venni) erejéig.

A szállítók és viszonteladók felelőssége (változatlan).

A szakasz vége a következő bekezdéssel bővül:

Az IBM teljes felelőssége és a vásárló követelése, szerződési és szerződésen kívüli károkozás esetén egyaránt, minden nem teljesítés esetén az okozott kárra korlátozódik.

OLASZORSZÁG

A felelősség korlátozása: *A szakasz első bekezdése második mondatának helyébe a következő kerül:*

Minden ilyen esetben, hacsak a kötelező jogszabályok másként nem rendelkeznek, az IBM felelőssége kizárólag a következőkre terjed ki:

1. *(változatlan)*
2. Bármely más helyzetben felmerülő minden tényleges kár esetén, amely a jótállási szerződés értelmében, illetve azzal bármilyen módon kapcsolatba hozhatóan az IBM hibájából ered, az IBM felelőssége kizárólag a felhasználó által a reklamáció tárgyát képező konkrét számítógépért kifizetett összegig terjed.

A szállítók és viszonteladók felelőssége (változatlan).

A szakasz harmadik bekezdésének helyébe a következő kerül:

Hacsak a kötelező jogszabályok másként nem rendelkeznek, sem az IBM, sem viszonteladója nem felelős a következő esetek egyikében sem: *(az 1. és 2. pont változatlan)* 3) Közvetett kár esetén, még akkor sem, ha az IBM-nek vagy viszonteladójának tudomása volt az ilyen károk lehetőségéről.

DÉL-AFRIKA, NAMÍBIA, BOTSWANA, LESOTHO ÉS SZVÁZIFÖLD

A felelősség korlátozása: *A szakasz a következővel bővül:*

Bármilyen helyzetben felmerülő minden tényleges kár esetén, amely kár a jótállási szerződés értelmében, illetve azzal bármilyen módon kapcsolatba hozhatóan az IBM hibájából ered, az IBM teljes felelőssége kizárólag a felhasználó által a reklamáció tárgyát képező konkrét számítógépért kifizetett összegig terjed.

NAGY-BRITANNIA

A felelősség korlátozása: *A szakasz első bekezdése 1. és 2. pontjának helyére az alábbi kerül:*

1. kizárólag az IBM hanyagságából eredő halál vagy személyi sérülés, illetve a vásárló ingatlan vagyonát ért fizikai kár esetén;
2. Bármely más tényleges, közvetlen kár és veszteség erejéig, maximum azonban a reklamáció tárgyát képező vagy arra más módon okot adó gép havi díjának 125 százalékáig (visszatérő esetben 12 havi díj jár).

A bekezdés a következővel bővül:

3. Abban az esetben, ha az IBM megsérti az 1979. évi Termékfelelősségi törvény (Sale of Goods Act) 12. szakaszában, illetve az 1982. évi Árukereskedelmi és szolgáltatási törvény (Supply of Goods and Services Act) 2. szakaszában foglalt kötelezettségeit.

A szállítók és viszonteladók felelőssége (változatlan).

A szakasz vége a következővel bővül:

Az IBM teljes felelőssége és a vásárló követelése, szerződési és szerződésen kívüli károkozás esetén egyaránt, minden nem teljesítés esetén az okozott kárra korlátozódik.

D. függelék Megjegyzések

Ez a kiadvány az Egyesült Államokban ajánlott termékekre és szolgáltatásokra lett kidolgozva.

Előfordulhat, hogy más országokban az IBM nem kínálja a dokumentumban tárgyalt termékeket, szolgáltatásokat vagy kiegészítőket. A régiójában rendelkezésre álló termékekkel és szolgáltatásokkal kapcsolatban érdeklődjön az IBM helyi képviselőjénél. Az IBM termékeire, programjaira vagy szolgáltatásaira történő bármely utalás nem jelenti azt, hogy csak az IBM terméke, programja vagy szolgáltatása alkalmazható. Az IBM szellemi tulajdonát vagy egyéb törvényesen védhető jogait nem sértő, funkcionálisan egyenértékű termék, program vagy szolgáltatás használható az IBM terméke, programja vagy szolgáltatása helyett. Bármely funkcionálisan egyenértékű termék, program vagy szolgáltatás használható, amely nem sérti az IBM szellemi tulajdonát, azonban bármely, nem az IBM-től származó termék, program, vagy szolgáltatás működésének ellenőrzése és megítélése a felhasználó felelőssége.

Az IBM rendelkezhet olyan szabadalmakkal vagy folyamatban lévő szabadalmakkal, melyek ezen dokumentum tartalmát érintik. E dokumentum megszerzése nem jelenti egyúttal a szabadalmakra vonatkozó jogosultságok birtoklását is. Engedély iránti kérelmét a következő címre küldheti írásban:

*IBM Director of Licensing
IBM Corporation
North Castle Drive
Armonk, NY 10504-1785
U.S.A.*

Dátumadatok feldolgozása

Ez az IBM hardver és az esetleg vele együtt szállított IBM szoftver termék a hozzátartozó dokumentáció szerinti használata során képes a XX. és XXI. századon belüli és közötti időadatok hibátlan feldolgozására, valamint a termékekkel használt összes többi termék (például szoftver, hardver, mikroprogram) képes az időadatok tökéletes kicserélésére.

Az IBM nem vállal felelősséget a nem IBM termékek dátumfeldolgozási képességéért, még akkor sem, ha ezek a termékek előtelepítettek, vagy az IBM által más módon lettek rendelkezésre bocsátva. Az ilyen termékek képességeire vonatkozó adatokért és az esetleg szükséges frissítésekért forduljon közvetlenül az adott termék forgalmazójához. Ez az IBM hardvertermék nem képes azoknak a hibáknak a kiküszöbölésére, amelyek azért lépnek fel, mert a felhasznált vagy az adatcserében résztvevő szoftverek, frissítések vagy perifériák nem képesek helyesen feldolgozni a dátumadatokat.

A fentiek a 2000. évre való felkészítést ismertetik.

Web címekre történő hivatkozások

Az ebben a könyvben a nem-IBM Webhelyre történő utalások csak segítség céljára szolgálnak, és semmiképpen sem jelenti ezen Webhelyek helyességének jóváhagyását. A kérdéses Webhelyeken lévő információ nem része az adott IBM termékre vonatkozó anyagnak, és ezeknek a Webhelyeknek a használata a felhasználó kockázata.

Elektronikus sugárzással kapcsolatos megjegyzések

Federal Communications Commission (FCC) nyilatkozat

ThinkPad G40, számítógép típusa 2387, 2388 vagy 2389

Ez a berendezés a vizsgálata során eleget tett a B kategóriájú digitális eszközökre vonatkozó FCC szabályzat 15. cikkelyében leírt határértékeknek. Ezek a határértékek úgy lettek megállapítva, hogy valós védelmet biztosítsanak az interferencia ellen a lakókörnyezetben történő telepítéskor. Ez a berendezés rádiófrekvenciás energiát hoz létre, használ fel, illetve sugároz ki, és ha nem az előírások szerint telepítik és használják, káros interferenciát okozhat a rádiókommunikációban. Nem lehet azonban biztonsággal állítani, hogy egy adott telepítés után nem jelentkezik interferencia. Amennyiben a berendezés komoly zavarokat okozna a rádió vagy a televízió vételében (ami a berendezés ki- és bekapcsolásával eldönthető), akkor az alábbi intézkedések valamelyikével kísérleje meg elhárítani az interferenciát:

- Távolítsa be újra vagy helyezze át a vevőantennát.
- Növelje a berendezés és a vevőkészülék közötti távolságot.
- Csatlakoztassa a berendezést egy, a vevőkészülék tápáramkörével nem azonos tápáramkör kimenetéhez.
- További segítségért lépjen kapcsolatba az IBM hivatalos forgalmazójával vagy szervizével.

A berendezés csak megfelelően árnyékolt és földelt kábelek, illetve csatlakozók használata esetén felel meg az FCC kibocsátási határértékeinek. A megfelelő kábelek és csatlakozók az IBM hivatalos forgalmazótól szerezhetők be. Az IBM nem vállal felelősséget a rádió- vagy televízióadás vételében bekövetkező olyan zavarokért, amelyeket a javasoltól eltérő kábelek és csatlakozók használata, illetve a berendezésen végzett jogosulatlan változtatás vagy módosítás okoz. A jogosulatlan változtatások vagy módosítások érvényteleníthetik a felhasználónak a berendezés működtetéséhez való jogosultságát.

Ez az eszköz megfelel az FCC szabályzat 15. cikkelyében foglaltaknak. A berendezés működésének két feltétele van: (1) az eszköz nem okozhat káros interferenciát, és (2) az eszköznek el kell viselnie bármely interferenciát, beleértve az esetleges nem kívánt működést okozó interferenciákat is.

Felelős fél:

International Business Machines Corporation
New Orchard Road
Armonk, NY 10504
Telefon: 1-919-543-2193



A tesztek alapján megfelel
az FCC szabványoknak

OTHONI VAGY IRODAI HASZNÁLATRA

Az Industry Canada B osztályú sugárzáskibocsátási megfelelésről szóló nyilatkozata
Ez a B osztályú digitális készülék megfelel a kanadai ICES-003 szabványnak.

Avis de conformité à la réglementation d'Industrie Canada

Cet appareil numérique de la classe B est conforme à la norme NMB-003 du Canada.

Az Európai Unió irányelvével kapcsolatos megfelelési nyilatkozat

Ez a termék eleget tesz az Európa Tanács 89/336/EEC számú határozatában megfogalmazott védelmi követelményeknek, amely a tagállamok elektromágneses zavarvédelmi összeférhetőségére vonatkozó jogalkotáson alapul. Az IBM nem vállal felelősséget a berendezés bármely olyan átalakításáért és bővítéséért (beleértve nem IBM gyártmányú kiegészítő kártyák beépítését is), amelynek következtében a berendezés nem tesz eleget a védelmi követelményeknek.

A termék eleget tesz az EN 55022 szabvány B kategóriára vonatkozó határértékeinek.

Termékre vonatkozó megjegyzések

DVD-vel és TV-kimenettel rendelkező számítógépekre vonatkozik a következő megjegyzés:

A termék olyan szerzői jogvédelem alatt álló technológiát foglal magába, amelyet a Macrovision Corporation és más tulajdonosok bizonyos szabadalmi (USA), és egyéb szellemi jogai védenek. A szerzői joggal védett technológia használata csak a Macrovision Corporation engedélyével lehetséges, és csak otthoni, korlátozott megtekintésre használható, amíg a Macrovision Corporation másképpen nem rendelkezik. A mérnöki "visszafejtés" vagy a megbontás tilos.

Környezetvédelmi megjegyzések Japán számára

Használton kívüli ThinkPad számítógépek begyűjtése és újra hasznosítása

Ha Ön egy vállalat alkalmazottja, és ki kell selejteznie a vállalat tulajdonát képező ThinkPad számítógépet, akkor azt a Hulladékkezelési törvénnyel (Waste Disposal Law) összhangban tegye. A számítógép az ipari hulladék kategóriájába tartozik, amely vasat, üveget, műanyagot és egyéb anyagokat tartalmaz. A megfelelő elhelyezéshez a helyi önkormányzat által hitelesített hulladékkezelő szervezetet kell felkérni.

A részletekről az IBM honlapján olvashat a www.ibm.com/jp/pc/recycle/pc címen.

Ha a ThinkPad számítógépet otthon használja és ki kell dobnia, a helyi rendelkezések és szabályok szerint járjon el.

ThinkPad számítógép nehézfémeket tartalmazó alkotórészének selejtezése

A ThinkPad számítógép nyomtatott áramkörü lapja nehézfémeket tartalmaz. (A nyomtatott áramkörü lapon ólommal végzett forrasztások vannak.) A használaton kívüli nyomtatott áramkörü lap megfelelő elhelyezéséhez kövesse a "Használton kívüli ThinkPad számítógépek begyűjtése és újra hasznosítása" című részben leírt utasításokat.

Használton kívüli lítium telep selejtezése

A ThinkPad számítógép alaplajján egy gomb alakú lítium akkumulátor található a fő akkumulátor tartalékként.

Ha egy új akkumulátorra akarja kicserélni, vegye fel a kapcsolatot a vásárlás helyével, vagy kérje az IBM által biztosított javítási szolgáltatást. Ha saját maga cserélte ki az akkumulátort, és selejtezni kívánja a használaton kívülit, szigetelje le vinil szalaggal, vegye fel a kapcsolatot a vásárlás helyével, és kövesse az utasításokat. Az utasításokat megtalálja a www.ibm.com/jp/pc/recycle/battery címen is.

Ha a ThinkPad számítógépet otthon használja és ki kell dobnia a lítium akkumulátort, a helyi rendelkezések és szabályok szerint járjon el.

Használaton kívüli ThinkPad akkumulátor kezelése

A ThinkPad számítógép lítium ion vagy nikkel-fémhidrogén akkumulátort tartalmaz. Ha Ön vállalati ThinkPad számítógép felhasználó, és ki kell dobnia az akkumulátort, vegye fel a kapcsolatot a megfelelő személlyel az IBM értékesítési, szerviz vagy marketing részlegén, és kövesse az adott munkatárs utasításait. Az utasításokat megtalálja a www.ibm.com/jp/pc/recycle/battery címen is.

Ha a ThinkPad számítógépet otthon használja és ki kell dobnia az akkumulátort, a helyi rendelkezések és szabályok szerint járjon el.

Védjegyek

A következő kifejezések az IBM Corporation védjegyei az Egyesült Államokban vagy más országokban, illetve mindkettőben:

IBM	ThinkPad
HelpCenter	TrackPoint
PS/2	

A Microsoft, a Windows és a Windows XP a Microsoft Corporation védjegye az Egyesült Államokban és/vagy más országokban.

Az Intel, a Pentium és a SpeedStep az Intel Corporation védjegye az Egyesült Államokban és/vagy más országokban. (Az Intel védjegyek teljes listája a www.intel.com/tradmarx.htm címen található.)

Egyéb cég-, termék- és szolgáltatásnevek más cégek védjegyei vagy szolgáltatási jelzései lehetnek.

Lotus® Notes®

SMARTSuite™

millennium edition

Congratulations, you now have the power to work the way you want!

Here's the offer:

As an IBM Personal Computer customer, you receive a license for both Lotus SmartSuite Millennium Edition and Lotus Notes R5 Client software.

The Notes client allows you to access Internet Mail from any industry standard POP3 or IMAP4 server. If you use Notes in conjunction with Domino Server, you must purchase a Domino Per User Client Access License (CAL).

Please refer to the Volume Purchasing section below for details on how to purchase CALs for connection to a Domino server.

About Lotus Notes:

You get the entire World Wide Web and its font- and click ease, combined with world-class messaging and collaboration, in an easy-to-use and customizable environment. Notes lets you manage all your information needs in a single application - combining e-mail, calendaring, group scheduling, contact and task management, Web browsing, and knowledge management, and lets you work from anywhere. Notes synchronizes data with your laptop and personal digital assistant (PDA), so you can take e-mail, appointments, to-do's, contacts and more on the road.

About SmartSuite:

SmartSuite contains powerful applications with time-saving features that give you a head start on your work, and guide you through tasks. Lotus SmartSuite includes Lotus 1-2-3, Lotus Organizer, Lotus Word Pro, and more!

Introductory Support

Limited introductory support is available through the IBM HelpCenter at no charge for 30 days. When calling IBM, follow these simple guidelines if you have a problem or have a question about installing Lotus Notes or SmartSuite:

1. Be at your computer.
2. Write down what you were doing when the problem occurred.
3. Write down the exact text of any error messages displayed on your screen.
4. Create a backup of any files for which you are seeking support.

The service provides "up and running" assistance only. In the U.S. call 1-800-772-2227 24 hours per day, seven days per week. In Canada, call 1-800-555-3344 from 8:30 a.m. to 8:00 p.m. (ET), Monday through Friday. You can obtain more extensive support for a fee via Lotus direct.

Lotus Customer Support Options

Whenever support is not provided with this offer, for information about various support options, please visit www.support.lotus.com. Technical support contacts can be purchased directly from Lotus or from a Lotus Authorized Reseller. For information about Notes updates, please visit www.notes.net/welcome.nsf.

IBM International License Agreement

for Non-Warranted Programs

This offer is governed by copyright law and the IBM International License Agreement for Non-Warranted Programs that comes with your computer. Your use of the Lotus SmartSuite and/or Lotus Notes programs or the associated CD-ROMs described in this offer constitutes acceptance of these terms. These programs are not for resale.

Proof of Entitlement

The proof of purchase for your IBM Personal Computer should be retained as your proof of entitlement.

Volume Purchasing

To purchase Domino Per User Client Access Licenses (CALs) for each Notes user accessing a Domino Server, or additional Notes, SmartSuite, or other Lotus products, please visit www.ibm.com or www.ibm.com/passportadvantage.

Documentation/Manuals

For Documentation on the Notes 5.0 Client, please visit <http://Notes.net/doc> or call your Lotus authorized reseller to order.

1. PDA support requires additional software.
2. Response time will vary depending on the number and complexity of incoming calls.

To obtain your Notes and/or SmartSuite CD: To order, call 800-690-3899 (U.S. or Canada).

Note: Only one CD per license.

Please allow 10 to 15 working days for delivery. NO RETURNS ACCEPTED.

There is No Charge for the International English CD-ROM or French CD-ROM.

NO PROGRAM SERVICES ARE AVAILABLE FOR THESE PROGRAMS. THEY ARE PROVIDED "AS IS" WITHOUT WARRANTY OF ANY KIND. IBM DISCLAIMS ALL WARRANTIES FOR THESE PROGRAMS, EITHER EXPRESS OR IMPLIED, INCLUDING BUT NOT LIMITED TO IMPLIED WARRANTIES OF MERCHANTABILITY AND FITNESS FOR A PARTICULAR PURPOSE.

U.S. Government Uses Restricted Rights - Use, duplication, or disclosure restricted by GSA ADF Schedule Contract with IBM Corporation.

Items 1, 2, 3, SmartSuite, Word Pro, Organizer, and Notes are trademarks of Lotus Development Corporation.

IBM and HelpCenter are trademarks of International Business Machines Corporation in the United States, other countries, or both.

Other company, product, and service names may be trademarks or service marks of others.

This offer is subject to change or cancellation without notice.

© 2002 Copyright Lotus Development Corporation. Copyright IBM Corporation. All rights reserved.

Part Number 11K6273

LOTUS
An IBM Company

SUPERHUMAN SOFTWARE™
www.lotus.com

@
e-business

Lotus

notes[®]

& SMARTSuite

millennium edition

Congratulations, you now have the power to work the way you want!

Here's the offer:

As an IBM Personal Computer customer, you receive a license for both Lotus SmartSuite Millennium Edition and Lotus Notes R5 Client software.

The Notes client allows you to access Internet Mail from any industry standard POP3 or IMAP4 server. If you use Notes in conjunction with Domino Server, you must purchase a Domino Per User Client Access License (CAL).

Please refer to the Volume Purchasing section below for details on how to purchase CALs for connection to a Domino server.

About Lotus Notes:

You get the entire World Wide Web and its point-and-click ease, combined with world-class messaging and collaboration, in an easy-to-use and customizable environment. Notes lets you manage all your information needs in a single application - combining e-mail, calendaring, group scheduling, contact and task management, Web browsing, and knowledge management, and lets you work from anywhere. Notes synchronizes data with your laptop and personal digital assistant (PDA)¹ so you can take e-mail, appointments, to-do's, contacts and more on the road.

About SmartSuite:

SmartSuite contains powerful applications with time-saving features that give you a head start on your work, and guide you through tasks. Lotus SmartSuite includes Lotus 1-2-3, Lotus Organizer, Lotus Word Pro, and more!

Introductory Support

Limited introductory support is available through the IBM HelpCenter at no charge for 30 days. When calling IBM, follow these simple guidelines if you have a problem or have a question about installing Lotus Notes or SmartSuite:

1. Be at your computer.
2. Write down what you were doing when the problem occurred.
3. Write down the exact text of any error messages displayed on your screen.
4. Create a backup of any files for which you are seeking support.

This service provides "up and running" assistance only. In the U.S., call 1-800-772-2227 24 hours per day, seven days per week². In Canada, call 1-800-565-3344 from 8:30 a.m. to 8:00 p.m. (ET), Monday through Friday. You can obtain more extensive support for a fee via Lotus directly.

Lotus Customer Support Options

Warranty support is not provided with this offer. For information about various support options, please visit www.support.lotus.com. Technical support contracts can be purchased directly from Lotus or from a Lotus Authorized Reseller. For information about Notes updates, please visit www.notes.net/welcome.nsf.

IBM International License Agreement for Non-Warranted Programs

This offer is governed by copyright law and the IBM International License Agreement for Non-Warranted Programs that comes with your computer. Your use of the Lotus SmartSuite and/or Lotus Notes programs or the associated CD-ROMs described in this offer constitutes acceptance of these terms. These programs are not for resale.

Proof of Entitlement

The proof of purchase for your IBM Personal Computer should be retained as your proof of entitlement.

Volume Purchasing

To purchase Domino Per User Client Access Licenses (CALs) for each Notes user accessing a Domino Server, or additional Notes, SmartSuite or other Lotus products, please visit www.ibm.com or www.lotus.com/passportadvantage.

Documentation/Manuals

For Documentation on the Notes 5.0 client, please visit <http://Notes.net/doc> or call your Lotus authorized reseller to order.

¹ PDA support requires additional software.

² Response time will vary depending on the number and complexity of incoming calls.

**To obtain your Notes and/or SmartSuite CD:
To order, call 800-690-3899 (U.S. or
Canada).**

**Note: Only one CD per license.
Please allow 10 to 15 working days for
delivery. NO RETURNS ACCEPTED.**

Important:

You are entitled to one CD per license. The CD and standard shipping are provided at no additional charge. Any applicable duties and taxes imposed by local jurisdictions are extra.

NO PROGRAM SERVICES ARE AVAILABLE FOR THESE PROGRAMS. THEY ARE PROVIDED "AS IS" WITHOUT WARRANTY OF ANY KIND. IBM DISCLAIMS ALL WARRANTIES FOR THESE PROGRAMS, EITHER EXPRESS OR IMPLIED, INCLUDING BUT NOT LIMITED TO IMPLIED WARRANTIES OF MERCHANTABILITY AND FITNESS FOR A PARTICULAR PURPOSE.

U.S. Government Users Restricted Rights - Use, duplication, or disclosure restricted by GSA ADP Schedule Contract with IBM Corporation.
Lotus, 1-2-3, SmartSuite, Word Pro, Organizer, and Notes are trademarks of Lotus Development Corporation.

IBM and HelpCenter are trademarks of International Business Machines Corporation in the United States, other countries, or both.

Other company, product, and services names may be trademarks or service marks of others.

This offer is subject to change or cancellation without notice.

© Copyright IBM Corporation 1999 2002. All rights reserved.

Lotus®

IBM®



Lotus**notes**[®]**& SMARTSuite****édition millennium****Félicitations, vous êtes désormais en mesure de travailler comme vous le souhaitez !****Notre offre :**

En tant que détenteur d'un ordinateur personnel IBM, vous avez reçu une licence d'utilisation des logiciels Lotus SmartSuite Edition Millennium et Client Lotus Notes V5.

Le client Notes vous donne accès à la messagerie Internet à partir de n'importe quel serveur POP3 ou IMAP4 standard. Si vous utilisez Notes avec le serveur Domino, vous devez acquérir une Licence d'accès client utilisateur Domino (Client Access License - CAL).

Pour plus d'informations sur l'achat de cette licence permettant de se connecter à un serveur Domino, reportez-vous à la section "Achat de volume" ci-après.

A propos de Lotus Notes :

Lotus Notes propose un accès au World Wide Web en un clic de souris, associé à des services de messagerie et de collaboration universels dans un environnement très facile à utiliser et personnalisable. Combinant les fonctionnalités de courrier électronique, agenda, planification de groupe, navigation Web et gestion de l'information (knowledge management), Notes permet de gérer en une seule application et où que vous soyez, toutes les données dont vous avez besoin. Notes synchronise ces données avec votre portable ou votre assistant numérique personnel (PDA)¹, vous permettant de traiter loin de votre lieu de travail, messages électroniques, rendez-vous, contacts et diverses autres tâches.

A propos de SmartSuite :

Grâce à ses applications puissantes dotées de fonctionnalités qui vous guident dans vos différentes tâches, SmartSuite conjugue efficacité du travail et gain de temps. Lotus SmartSuite inclut Lotus 1-2-3, Lotus Organizer, Lotus Word Pro, et bien d'autres applications !

Introductory Support

Le limited introductory support est disponible auprès du HelpCenter IBM à titre gratuit pendant 30 jours. Lorsque vous contactez IBM, suivez ces simples recommandations si vous avez un problème ou une question au sujet de l'installation de Lotus Notes ou de SmartSuite :

1. Installez-vous à côté de votre ordinateur.
2. Inscrivez ce que vous étiez en train de faire au moment où le problème est survenu.
3. Inscrivez le texte exact des messages d'erreur affichés sur votre écran.
4. Sauvegardez tous les fichiers faisant l'objet de votre demande d'assistance.

Ce service ne fournit qu'une assistance "de mise en marche". Aux Etats-Unis, composez le **1-800-772-2227** vingt-quatre heures sur vingt-quatre, sept jours sur sept². Au Canada, composez le **1-800-565-3344** de 8:30 à 20:00 (ET), du lundi au vendredi. Pour une assistance plus complète et payante, contactez directement Lotus.

Les options des services client Lotus

Aucun support de garantie n'est inclus dans cette offre. Pour plus d'informations sur les options des divers supports, visitez le site www.support.lotus.com.

Les contrats de support technique peuvent être achetés directement auprès de Lotus ou d'un revendeur Lotus agréé. Pour plus d'informations sur les mises à jour Notes, visitez le site www.notes.net/welcome.nsf.

Accord international de licence IBM pour les programmes non garantis

Cette offre est régie par la loi sur le copyright et par l'accord international de licence IBM pour les programmes non garantis fourni avec votre ordinateur. L'utilisation des programmes Lotus SmartSuite et/ou Lotus Notes ou des CD-ROM associés décrits dans cette offre implique l'acceptation de ses termes. Ces programmes ne peuvent être revendus.

Preuve de droit d'utilisation

La preuve d'achat de votre ordinateur personnel IBM tiendra lieu de preuve de droit d'utilisation.

Achat de volume

Pour tout achat de Licence d'accès client utilisateur Domino (CAL) conférant à chaque utilisateur Notes l'accès à un serveur Domino ou à des produits Notes supplémentaires, SmartSuite ou autres produits Lotus, visitez les sites www.ibm.com ou www.lotus.com/passportadvantage.

Documentation/Manuels

Pour toute documentation sur le client Notes 5.0, visitez le site <http://Notes.net/doc> ou contactez votre revendeur Lotus agréé pour commander.

¹ La prise en charge du PDA requiert des logiciels supplémentaires.

² Le délai de réponse varie en fonction du nombre et de la complexité des appels.

Pour obtenir le(s) CD Notes et/ou SmartSuite :

Pour commander, composez le 800-690-3899 (Etats-Unis ou Canada).

Remarque : Un seul CD par licence.

Comptez 10 à 15 jours ouvrables pour la réception du produit. AUCUN RENVOI NE SERA ACCEPTE..

Important :

Vous n'avez droit qu'à un seul CD par licence. Le CD et les frais d'envoi sont gratuits, mais les taxes et droits en vigueur localement seront facturés.

AUCUN SERVICE DE PROGRAMME N'EST DISPONIBLE POUR CES PROGRAMMES. ILS SONT FOURNIS "EN L'ETAT" SANS AUCUNE GARANTIE D'AUCUNE SORTE. IBM EXCLUT TOUTE GARANTIE, EXPRESSE OU IMPLICITE, NOTAMMENT TOUTE GARANTIE DE QUALITE ET D'ADEQUATION A UN USAGE PARTICULIER.

U.S. Government Users Restricted Rights - Utilisation, duplication ou divulgation limitées par le Contract Schedule ADP GSA avec IBM Corporation.

Lotus, 1-2-3, SmartSuite, Word Pro, Organizer, et Notes sont des marques déposées de Lotus Development Corporation.

IBM et HelpCenter sont des marques déposées de International Business Machines Corporation aux Etats-Unis et/ou dans d'autres pays.

Les noms d'autres services, produits ou sociétés peuvent être des marques déposées ou de service d'autres sociétés.

Cette offre peut faire l'objet d'annulation ou de modification sans avis pré

© Copyright IBM Corporation 1999 2002. Tous droits réservés.

Part Number / Numéro de référence 49P1094

Lotus

IBM®

@
business

Lotus

SMARTSuite®

millennium edition

Lotus SmartSuite Millennium Edition - License/CD

SmartSuite® Millennium Edition prepares you for a new era in computing. Included with your new IBM Personal Computer is Lotus SmartSuite Millennium edition for Win. Lotus SmartSuite provides eight innovative applications with time saving features that give you a head start on your work and guide you through tasks with fewer steps to perform your tasks. Other highlights include:

- **Lotus 1-2-3® spreadsheet**

Lotus 1-2-3 Millennium Edition for Windows combines over 15 years of computer productivity innovations into the world's most famous spreadsheet. 1-2-3 Millennium Edition delivers new easy-to-use tools to help users complete everyday tasks efficiently and effectively.

- **the NEW FastSite intranet publisher**

Making its debut is Lotus FastSite -- the suite's new document publishing tool for the Web.

- **Organizer® time and contact manager**

Lotus Organizer is the award-winning personal and group scheduler with more than 20 million users worldwide.

- **Word Pro® word processor**

Lotus Word Pro Millennium Edition for Windows increases word processing productivity for end users by providing the most advanced technology in the areas of Internet publishing, file compatibility, and speech recognition.

- **Freelance Graphics® presentation graphics**

Lotus Freelance Graphics Millennium Edition for Windows transforms presentation graphics into an everyday visual communications tool for individuals and teams

- **Approach® database**

Lotus Approach Millennium Edition for Windows is the award-winning relational database that provides an easy way to query, report on, and analyze data.

- **ScreenCam® multimedia software**

Lotus ScreenCam is Lotus' 32-bit PC Screen capture software for Windows.

English 1

- **and SmartCenter Internet information manager**

Lotus SmartCenter is SmartSuite Millennium Edition's customizable command center designed to work like a file cabinet. SmartCenter offers users a simple way to access and organize information from SmartSuite applications, Lotus Notes and the Internet.



Notes R5 with Messaging License

Also included is a Lotus Notes R5 with Messaging license (No Cal) - the most advanced messaging client for the intranet. Notes Mail is the messaging client in the Lotus Notes family of versatile, easy-to-use clients. With integrated e-mail, Web access, POP3 support, group scheduling, newsgroups, document libraries and discussions, no other messaging client can match the power and convenience of Lotus Notes. To obtain your CD please complete the enclosed fulfilment form or obtain media through your Lotus reseller.

KEY FEATURES AND BENEFITS

NEW! Lotus FastSite

A streamlined desktop application that makes Internet publishing fast and easy. You created the content; now you can easily format it for publishing to the Internet or your company's intranet.

Year 2000 Ready

Be ready for the new millennium. SmartSuite applications are consistent with Lotus and IBM's definition for year 2000 readiness.*

Compatibility

With Microsoft Office and most other popular desktop applications. Integration with Lotus Notes and most other strategic enterprise systems.

Synergy with Lotus eSuite

Share data between eSuite and SmartSuite applications, preserving both content and format.

Minimum System Requirements

SmartSuite Millennium Edition requires:

Hardware

IBM PC or compatible (486 or higher)
VGA adapter and monitor
CD-ROM drive (3.5" media exchange available) a mouse or other pointing device.

Software

MS Windows

Memory

8MB RAM for Windows. (12MB or more recommended) 16MB RAM for Windows NT
FastSite requires 16MB of RAM.

Disk Space

96MB available disk space to install the minimum features; 29MB of available disk space required to run from CD-ROM drive.

Browsers

Lotus FastSite requires Microsoft Internet Explorer 3.02 or later (included).

² English

Conditions of Use

If you already have a valid licence for Lotus SmartSuite Millennium edition or for Lotus SmartSuite 97, this document entitles you to make an additional copy of the software for use on the IBM PC boxed with this Lotus SmartSuite Millennium brochure. If you do not have the CD media for Lotus SmartSuite Millennium with this IBM PC, this document entitles you to order a CD-Rom version of SmartSuite Millennium edition for a nominal charge for use with Microsoft Windows 98, Microsoft Windows 95 or Microsoft Windows NT 4.0. If you already have a valid licence for Lotus Notes Mail, this document entitles you to make an additional copy of the software for use on the IBM PC boxed with this Lotus SmartSuite Millennium brochure. If you do not have the CD media for Lotus Notes Mail with this IBM PC, this document entitles you to order a CD-Rom version of Lotus Notes Mail for a nominal charge for use with Microsoft Windows.

IBM International Program Licence Agreement

This offer is governed by copyright law and the IBM International Program Licence Agreement that comes with your IBM PC. Your use of the Lotus SmartSuite Millennium programs or CD-Rom described in this offer constitutes acceptance of these terms.

License Information/Additional Terms and Conditions These programs are not for resale.

Proof of Entitlement

The Proof of Purchase for the IBM Personal Computer boxed with this Lotus SmartSuite Millennium brochure should be retained to support your entitlement.

Program Service

Only 30-day "up and running" support is available. See inside this document for information regarding Lotus Customer Support options.

Statement of Service

These programs are provided "AS IS".

PROGRAMS DESIGNATED AS "NO" ARE PROVIDED WITHOUT A PROGRAM WARRANTY. THEY ARE PROVIDED "AS IS" WITHOUT WARRANTY OF ANY KIND. IBM DISCLAIMS ALL WARRANTIES FOR THESE PROGRAMS, EITHER EXPRESS OR IMPLIED, INCLUDING BUT NOT LIMITED TO IMPLIED WARRANTIES OF MERCHANTABILITY AND FITNESS FOR A PARTICULAR PURPOSE.

U.S. Government Users Restricted Rights - Use, duplication, or disclosure restricted by GSA ADP Schedule Contract with IBM Corporation. Lotus, 1-2-3, SmartSuite, Approach, Freelance Graphics, Word Pro, ScreenCam, TeamReview, TeamConsolidate, TeamMail, SmartCenter, and Organizer are trademarks of Lotus Development Corporation. IBM is a trademark of International Business Machines Incorporated. Microsoft and Windows NT are trademarks or registered trademarks of Microsoft Corporation. CompuServe is a trademark of CompuServe Incorporated. Other company, product, and services names may be trademarks or service marks of others. This offer is subject to change or cancellation without notice. Lotus SmartSuite Millennium or support might not be available in all languages or countries. ©Copyright International Business Machines Corporation 1997. All rights reserved.

IBM Introductory Support

Limited introductory telephone support is included from IBM HelpWare for SmartSuite Millennium, at no charge for 30 days from date of purchase, when you register your IBM hardware. Follow these simple guidelines if you encounter a problem or have a question about Lotus SmartSuite Millennium:

- (1) Be at your computer.
- (2) Document what you were doing when the problem occurred; write down the exact text of any messages displayed on your screen.
- (3) Create a backup of any files for which you are seeking support.

This service provides "Up and Running" assistance only. Refer to the IBM documentation that comes with your IBM PC for details of where to call for this free introductory telephone support.

Lotus Warranty Support

Lotus Warranty support is not included with this offer.

Lotus on the Web

The Lotus Web site provides you with complete access to information about Lotus, its products, Business Partners, Solutions and Education. Access the site at <http://www.lotus.com>

Paid Support

You can obtain more extensive support (such as assistance to 'how to' questions) for a fee through Lotus directly on +44-870-6006123

For more information about Lotus support options, visit the Lotus support web pages at www.support.lotus.com

For queries with regard to your Smartsuite CD order fulfillment (from the coupon supplied) please E-Mail to:
Ibm_millennium@modusmedia.com



ORDER NOW! COMMANDEZ MAINTENANT! ORDINA ADESSO! BESTELLEN SIE JETZ! ¡EFECTÚE SU PEDIDO AHORA! BESTEL NU!



LOTUS SMART Suite
Millennium edition

Lotus Order Coupons / Coupons de commande Lotus /
Tagliando di ordinazione Lotus / Bestellcoupons Lotus /
Cupón de pedido Lotus / Lotus bestelbon

Lotus Notes

DELIVERY DETAILS / DÉTAILS DE LA LIVRAISON / LIEFERANGABEN / DETALLES DE LA ENTREGA / DATI CONSEGNA / FLEVERINGSDETAILS

First Name
Prénom
Nome
Vorname
Nombre
Voornaam

Surname
Nom
Cognome
Nachname
Apellidos
Achternaam

Company Name
Société
Societ
Firmenname
Nombre de la empresa
Bedrijfsnaam

Address
Adresse
Indirizzo
Anschriit
Dirección
Adres

Country
Pays
Paese
Land
Pais
Land

Postcode
Code postal
CAP
PLZ
Código postal

Tel no
Telephone
N. tel.
Telefon
Número de teléfono
Telefoonnummer

E-mail
Correo electrónico

VAT No.
Code TVA
P. IVA
USt-ID
Código de IVA
BTW-nummer

Payment Details / Règlement / Dettagli pagamento / Zahlungsinformationen / Detalles de pago / Betalingsgegevens

Card Type/Type de carte/Tipo de carta di credito
Kartentyp/Tipo de Tarjeta/Soort kaart

VISA MASTERCARD AMEX

Card Number/Numero de carte
Número della carta di credito/Kartennummer
Número de Tarjeta/Kaart nummer

Expiry Date/Date d'expiration
Data di scadenza/Gültig bis
Fecha de Expiración/Vervaldatum

Name On Card/Nom indiqué sur la carte
Nome sulla carta di credito/Name auf Karte
Titular de la Tarjeta/Naam op kaart

Signature/Signature
Firma/Unterschrift
Firma/Handtekening

Date/Data/
Datum/Fecha

ORDER NOW! / COMMANDEZ MAINTENANT! / ORDINA ADESSO! / BESTELLEN SIE JETZ! / ¡EFECTÚE SU PEDIDO AHORA! / BESTEL NU!



LOTUS SMARTSuite
millennium edition

Lotus Order Coupon / Coupon de commande Lotus /
Tagliando il cartoncino Lotus / Detaché coupon Lotus /
Cupon de pedido Lotus / Lotus bestelbon

LOTUS Notes

Please Return To / A renvoyer à / Si prega di rinviare a / Bitte zurücksenden an / Remitir a / Send tilbage til

Lotus Fulfillment, PO Box 3118, Cumbernauld, Scotland, G68 9JX

Web order address: ibm.modusmedia.co.uk/lotus

For queries regarding your Lotus Fulfillment Order please E-mail to: ibm_smartsuite@modusmedia.com

LOTUS SMARTSuite CD
millennium edition

Please indicate language required-Tick box.
Indiquez la langue requise. Cochez une seule case.
Indicare la lingua richiesta. Selezionare solo una casella.

Bitte geben Sie die gewünschte Sprache an-Kreuzen Sie nur ein Feld an.
Indique qué idioma prefere. Marque sólo una casilla.
Geef de gewenste taal op. Kruis één vakje aan.

Prices per CD

Prices
Prix
Prezzi
Preise
Precios
Prijzen

FR <input type="checkbox"/>	ITA <input type="checkbox"/>	GER <input type="checkbox"/>	SPA <input type="checkbox"/>	UK <input type="checkbox"/>
€15.90	€15.90	€15.90	€15.90	£9.99
NO <input type="checkbox"/>	DA <input type="checkbox"/>	SW <input type="checkbox"/>	FI <input type="checkbox"/>	NL <input type="checkbox"/>
N.Kr130	DKK120	S.Kr135	€15.90	€15.90

*All Prices Exclude Local Tax *Tous les prix s'entendent hors taxe locale *I prezzi non includono la tassa locale
*Alle Preise ausschl. MwSt *Todos los precios excluyen impuestos locales *De prijzen zijn exclusief lokale belastingen

Quantity

LOTUS Notes

Please indicate language required-Tick box.
Indiquez la langue requise. Cochez une seule case.
Indicare la lingua richiesta. Selezionare solo una casella.

Bitte geben Sie die gewünschte Sprache an-Kreuzen Sie nur ein Feld an.
Indique qué idioma prefere. Marque sólo una casilla.
Geef de gewenste taal op. Kruis één vakje aan.

Lotus Notes R5 CD and Users Guide

*These packs do not include language specific documentation - English only.

Prices per CD

Prices
Prix
Prezzi
Preise
Precios
Prijzen

FR <input type="checkbox"/>	ITA <input type="checkbox"/>	GER <input type="checkbox"/>	SPA <input type="checkbox"/>	UK <input type="checkbox"/>
€15.90	€15.90	€15.90	€15.90	£9.99
* NO <input type="checkbox"/>	* DA <input type="checkbox"/>	* SW <input type="checkbox"/>	* FI <input type="checkbox"/>	* NL <input type="checkbox"/>
N.Kr130	DKK120	S.Kr135	€15.90	€15.90

*All Prices Exclude Local Tax *Tous les prix s'entendent hors taxe locale *I prezzi non includono la tassa locale
*Alle Preise ausschl. MwSt *Todos los precios excluyen impuestos locales *De prijzen zijn exclusief lokale belastingen

Quantity

IBM PC Purchase details / Détails sur l'achat de PC IBM / Dettagli acquisto PC IBM
IBM PC - Details der Bestellung / Detalles de compra de PC IBM / Aankoopgegevens IBM-pc

Indicate Number of New IBM PCs purchased/Indiquez le nombre de PC IBM achetés.
Indicare il numero di nuovi PC IBM acquistati/Geben Sie die Anzahl der neu erworbenen IBM PCs an
Indique el número de PC IBM nuevos que ha adquirido/Geef aan hoeveel nieuwe IBM-pc's zijn aangeschaft

Serial Number of first PC/Numéro de série du premier PC
Número di série del primo PC/Seriennummer des ersten PC
Número de serie del primer PC/Seriennummer eerste pc.

Model Number/Numero du modèle
Número modelo/Modelnummer
Número de modelo/Modelnummer



33P2077

Lotus **SMARTSuite** millennium edition

**Congratulations, you now have
the power to work the way you want!**

Here's the offer:

As an IBM Personal Computer customer, you receive a license for Lotus SmartSuite Millennium Edition. This entitles the rightful IBM PC user to one of the following options:

- Make one copy of this software from a licensed version of Lotus SmartSuite Millennium.
- Order a CD using one of the following methods:

Important:

You are entitled to one CD per license. The CD and standard shipping are provided at no additional charge. Any applicable duties and taxes imposed by local jurisdictions are extra.

– <http://smartsuite.modusmedia.com>

– **In Latin American Countries:**

Mail address:

IBM - Lotus SmartSuite Program
Modus Media International
501 Innovation Avenue
Morrisville, NC, USA 27560

Fax: 919-405-4495

To inquire about an order, contact:
smartsuite_ibm@modusmedia.com

– **In Asia Pacific Countries:**

Mail address:

IBM - Lotus SmartSuite Program
Modus Media International
eFulfillment Solution Center
750 Chai Chee Road
#03-10/14, Technopark at Chai Chee,
Singapore 469000

Fax: 65-445-5830

To inquire about an order, contact:
smartsuiteapac@modusmedia.com

About SmartSuite:

Lotus SmartSuite leading-edge technology keeps you productive. SmartSuite contains powerful applications with time-saving features that give you a head start on your work and guide you through the individual tasks.

- Lotus 1-2-3 Spreadsheet
- Lotus Organizer – Time, Contact, and Information Manager
- Lotus Approach – Database
- Lotus FastSite – Web Publisher
- Lotus Word Pro – Word Processor
- Lotus ScreenCam – Multimedia
- Lotus SmartCenter – Internet Information Manager
- Lotus Freelance Graphics – Presentation Graphics

Lotus Customer Support Options

Warranty support is not provided with this offer. For information about various support options, please visit www.support.lotus.com. Technical support contracts can be purchased directly from Lotus or from a Lotus Authorized Reseller.

IBM International License Agreement for Non-Warranted Programs

This offer is governed by copyright law and the IBM International License Agreement for Non-Warranted Programs that comes with your computer. Your use of the Lotus SmartSuite programs described in this offer constitutes acceptance of these terms. These programs are not for resale.

Proof of Entitlement

The proof of purchase for your IBM Personal Computer should be retained as your proof of entitlement.

Volume Purchasing

To purchase SmartSuite or other Lotus products, please visit www.ibm.com or www.lotus.com/passportadvantage.

NO PROGRAM SERVICES ARE AVAILABLE FOR THESE PROGRAMS. THEY ARE PROVIDED "AS IS" WITHOUT WARRANTY OF ANY KIND. IBM DISCLAIMS ALL WARRANTIES FOR THESE PROGRAMS, EITHER EXPRESS OR IMPLIED, INCLUDING BUT NOT LIMITED TO IMPLIED WARRANTIES OF MERCHANTABILITY AND FITNESS FOR A PARTICULAR PURPOSE.

U.S. Government Users Restricted Rights - Use, duplication, or disclosure restricted by GSA ADP Schedule Contract with IBM Corporation. Lotus, 1-2-3, SmartSuite, Word Pro, and Organizer are trademarks of Lotus Development Corporation. IBM and HelpCenter are trademarks of International Business Machines Corporation in the United States, other countries, or both. Other company, product, and services names may be trademarks or service marks of others. This offer is subject to change or cancellation without notice. © 2001 Copyright Lotus Development Corporation. All rights reserved.

Part Number 32P4547



32P4547

Index

A, Á

Access IBM v
akkumulátor
 problémák 22

B

billentyűzethibák 17
BIOS Setup 29
biztonsági utasítások 43

E, É

elektronikus sugó v

F

fedélzeti sugó v
fontos megjegyzés a felhasználóknak a
 rádiós szabályokkal kapcsolatban iii

H

hibaüzenetek 11
hibernálási problémák 17

I, Í

IBM sugó v
indítás
 problémák 24

J

jelszó probléma 16

K

készenléti problémák 17
konfiguráció
 beállítás 29

M

merevlemez
 csere 32
 problémák 23

P

PC-Doctor 10
problémák, hibaelhárítás 11

SZ

számítógép szállítása 6

S

számítógép tisztítása 8
számítógép-képernyő hibák 20

szoftver helyreállítása 31

T

tájékoztató a merevlemez
 kapacitásról iii
tápfeszültség kapcsoló hibák 17
tárolóeszköz, csere 32
telefon, segítség 38
ThinkPad Assistant v

Ü, Ú

üzenet nélküli hibák 15

V

világháló, segítség 38
vizsgálat PC-Doctor segítségével 10



Rendelési szám: 92P1553

(1P) P/N: 92P1553

