



# Brze upute

*Unutra:*

- Sigurnosne, jamstvene i druge napomene
- Postavljanje računala
- Obnavljanje softvera
- Otkrivanje i rješavanje problema
- IBM pomoć i servis





Brze upute

**Napomena**

Prije korištenja ove publikacije i proizvoda koje ona podržava, svakako pročitajte “Napomene o sigurnosti” na stranici v, “Dodatak A. Informacije o jamstvu” na stranici 23 i “Dodatak B. Napomene” na stranici 37.

---

# Sadržaj

<b>Napomene o sigurnosti</b> . . . . .	<b>v</b>
Napomena za litijum bateriju . . . . .	vii
Sigurnosne informacije za modem . . . . .	vii
Izjava o laserskoj sukladnosti . . . . .	viii
<b>Poglavlje 1. Podešavanje vašeg računala</b> . . . . .	<b>1</b>
Izbor položaja za vaše računalo . . . . .	1
Uređivanje radnog prostora . . . . .	1
Spajanje kablova . . . . .	3
Konektori. . . . .	5
Tipke i indikatori statusa . . . . .	6
Uključivanje napajanja . . . . .	7
Završavanje instalacije softvera . . . . .	7
Zatvaranje računala . . . . .	8
Pristup do i ispis Vodiča za korisnike . . . . .	8
Zapisivanje podataka o vašem računalu . . . . .	8
<b>Poglavlje 2. Obnavljanje i rješavanje problema.</b> . . . . .	<b>11</b>
Izvođenje obnavljanja. . . . .	11
Obnavljanje softvera nakon kvara tvrdog diska . . . . .	12
Rješavanje problema obnavljanja . . . . .	12
Promjena redoslijeda pokretanja . . . . .	14
Obnavljanje ili instaliranje pogonitelja uređaja . . . . .	14
Osnovno otkrivanje i rješavanje problema. . . . .	15
Šifre grešaka . . . . .	17
<b>Poglavlje 3. Dobivanje korisničke podrške i servisa</b> . . . . .	<b>19</b>
Dobivanje informacija . . . . .	19
Dobivanje pomoći i servisa . . . . .	20
Kupovina dodatnih usluga . . . . .	22
<b>Dodatak A. Informacije o jamstvu</b> . . . . .	<b>23</b>
Jamstveni period . . . . .	23
Jamstveni servis i podrška . . . . .	24
IBM Izjava o ograničenom jamstvu Z125-4753-06 . . . . .	26
<b>Dodatak B. Napomene</b> . . . . .	<b>37</b>
Napomena za televizijski izlaz . . . . .	38
Zaštitni znaci . . . . .	38
Napomene o elektronskom isijavanju . . . . .	38
Napomena o naponskoj žici . . . . .	42



---

# Napomene o sigurnosti

## OPASNOST

Električna struja u kablovima za napajanje, telefon i komunikacije je opasna.

Da izbjegnute opasnost od strujnog udara:

- Ne spajajte i ne odspajajte kablove i ne izvodite instalacije, održavanje ili rekonfiguriranje ovog proizvoda za vrijeme grmljavinske oluje.
- Spojite sve električne kablove na propisno uzemljenu električnu utičnicu.
- Spojite na ispravne utičnice svu opremu koja će biti pripojena na ovaj proizvod.
- Kad je to moguće, koristite jednu ruku da spojite ili odspojite signalne kablove.
- Nikad ne uključujte nikakvu opremu kad je evidentna vatra, šteta od vode ili strukturno oštećenje opreme.
- Odspojite priključene električne kablove, telekomunikacijske sisteme, mreže i modeme prije otvaranja poklopca uređaja, osim ako niste dobili drukčiju uputu u instalacijskim i konfiguracijskim procedurama.
- Spajajte i odspajajte kablove kako je opisano u sljedećoj tablici, prilikom instaliranja, premještanja ili otvaranja poklopca ovog proizvoda ili priključenih uređaja.

<b>Za spajanje:</b> <ol style="list-style-type: none"><li>1. Sve isključite.</li><li>2. Najprije, priključite sve kablove na uređaje.</li><li>3. Priključite signalne kablove na konektore.</li><li>4. Priključite strujnu žicu u utičnicu.</li><li>5. Uključite uređaj.</li></ol>	<b>Za odspajanje:</b> <ol style="list-style-type: none"><li>1. Sve isključite.</li><li>2. Najprije, izvadite strujnu žicu iz utičnice.</li><li>3. Uklonite signalne kablove iz konektora.</li><li>4. Uklonite sve kablove iz uređaja.</li></ol>
--	---

## DANGER

Le courant électrique provenant de l'alimentation, du téléphone et des câbles de transmission peut présenter un danger.

Pour éviter tout risque de choc électrique :

- Ne manipulez aucun câble et n'effectuez aucune opération d'installation, d'entretien ou de reconfiguration de ce produit au cours d'un orage.
- Branchez tous les cordons d'alimentation sur un socle de prise de courant correctement câblé et mis à la terre.
- Branchez sur des socles de prise de courant correctement câblés tout équipement connecté à ce produit.

- Lorsque cela est possible, n'utilisez qu'une seule main pour connecter ou déconnecter les câbles d'interface.;
- Ne mettez jamais un équipement sous tension en cas d'incendie ou d'inondation, ou en présence de dommages matériels.
- Avant de retirer les carters de l'unité, mettez celle-ci hors tension et déconnectez ses cordons d'alimentation, ainsi que les câbles qui la relient aux réseaux, aux systèmes de télécommunication et aux modems (sauf instruction contraire mentionnée dans les procédures d'installation et de configuration).
- Lorsque vous installez, que vous déplacez, ou que vous manipulez le présent produit ou des périphériques qui lui sont raccordés, reportez-vous aux instructions ci-dessous pour connecter et déconnecter les différents cordons.

<p><b>Connexion :</b></p> <ol style="list-style-type: none"> <li>1. Mettez les unités hors tension.</li> <li>2. Commencez par brancher tous les cordons sur les unités.</li> <li>3. Branchez les câbles d'interface sur des connecteurs.</li> <li>4. Branchez les cordons d'alimentation sur des prises.</li> <li>5. Mettez les unités sous tension.</li> </ol>	<p><b>Déconnexion :</b></p> <ol style="list-style-type: none"> <li>1. Mettez les unités hors tension.</li> <li>2. Débranchez les cordons d'alimentation des prises.</li> <li>3. Débranchez les câbles d'interface des connecteurs.</li> <li>4. Débranchez tous les câbles des unités.</li> </ol>
---	--



---

## Napomena za litijum bateriju

### Pozor:

Ako se baterija nepropisno zamjenjuje postoji opasnost od eksplozije.

Kod zamjene baterije koristiti samo IBM Part Number 33F8354 ili ekvivalentni tip baterije koji preporuča proizvođač. Baterija sadrži litij i može eksplodirati ako se nepropisno koristi, rukuje ili zbrinjava.

### *Nemojte bateriju:*

- Bacati ili uranjati u vodu
- Zagrijavati na više od 100°C (212°F)
- Popravljati ili rastavljati

Zbrinite bateriju sukladno mjesnim uredbama i propisima.

### ATTENTION

Danger d'explosion en cas de remplacement incorrect de la batterie.

Remplacer uniquement par une batterie IBM de type ou d'un type équivalent recommandé par le fabricant. La batterie contient du lithium et peut exploser en cas de mauvaise utilisation, de mauvaise manipulation ou de mise au rebut inappropriée.

### *Ne pas :*

- Lancer ou plonger dans l'eau
- Chauffer à plus de 100°C (212°F)
- Réparer ou désassembler

Mettre au rebut les batteries usagées conformément aux règlements locaux.

---

## Sigurnosne informacije za modem

Radi smanjenja opasnosti od strujnog udara ili ozljede ili požara pri upotrebi telefonske opreme, uvijek se pridržavajte osnovne predostrožnosti kao što je:

- Nikad ne instalirajte telefonske žice za vrijeme gmljavinske oluje.
- Nikad ne instalirajte telefonske utikače u vlažnim lokacijama, osim ako utikač nije posebno oblikovan za vlažne lokacije.
- Nikad ne dotičite neizolirane telefonske žice ili terminale osim ako telefonska linija nije iskopčana iz mreže.
- Budite oprezni prilikom instaliranja ili preinake telefonskih linija.
- Izbjegavajte korištenje telefona (koji nisu bežični) za vrijeme električne oluje. Postoji mogućnost strujnog udara od munje.

- Ne koristite telefon da prijavite curenje plina u blizini tog curenja plina.

### Consignes de sécurité relatives au modem

Lors de l'utilisation de votre matériel téléphonique, il est important de respecter les consignes ci-après afin de réduire les risques d'incendie, d'électrocution et d'autres blessures :

- N'installez jamais de cordons téléphoniques durant un orage.
- Les prises téléphoniques ne doivent pas être installées dans des endroits humides, excepté si le modèle a été conçu à cet effet.
- Ne touchez jamais un cordon téléphonique ou un terminal non isolé avant que la ligne ait été déconnectée du réseau téléphonique.
- Soyez toujours prudent lorsque vous procédez à l'installation ou à la modification de lignes téléphoniques.
- Si vous devez téléphoner pendant un orage, pour éviter tout risque de choc électrique, utilisez toujours un téléphone sans fil.
- En cas de fuite de gaz, n'utilisez jamais un téléphone situé à proximité de la fuite.

---

### Izjava o laserskoj sukladnosti

Neki IBM PC modeli su tvornički opremljeni s CD-ROM pogonom ili DVD-ROM pogonom. CD-ROM pogoni i DVD-ROM pogoni se također prodaju i odvojeno kao opcije. CD-ROM pogoni i DVD-ROM pogoni su laserski proizvodi. Ovi su pogoni potvrđeni u SAD i u potpunosti odgovaraju zahtjevima Ministarstva zdravstva i socijalnih službi 21 kodeksa saveznih propisa (DHHS 21 CFR) podnaslov J za Klasu 1 laserskih proizvoda. Drugdje, ovi su pogoni potvrđeni u skladu sa zahtjevima Međunarodnog elektrotehničkog odbora (IEC) 825 i CENELEC EN 60 825 za Klasu 1 laserskih proizvoda.

Kad su CD-ROM pogon ili DVD-ROM pogon instalirani, pazite na slijedeće upute za rukovanje.

#### **Pozor:**

**Upravljanje ili podešavanja ili izvođenje postupaka na način drugačiji nego što je ovdje navedeno može izazvati po zdravlje opasno izlaganje zračenju.**

Skidanje poklopca CD-ROM pogona ili DVD-ROM pogona mogu za posljedicu imati izlaganje opasnom laserskom zračenju. U CD-ROM pogonu ili DVD-ROM pogonu nema dijelova koji se mogu servisirati. **Ne skidajte poklopce s pogona.**

Neki CD-ROM pogoni i DVD-ROM pogoni sadrže ugrađenu lasersku diodu Klase 3A ili Klase 3B. Obratite pažnju na sljedeću napomenu.

## OPASNOST

**Lasersko zračenje kod otvaranja. Ne gledajte u zraku, ne promatrajte izravno s optičkim instrumentima i izbjegavajte izravno izlaganje zrakama.**

### **DANGER:**

Certains modèles d'ordinateurs personnels sont équipés d'origine d'une unité de CD-ROM ou de DVD-ROM. Mais ces unités sont également vendues séparément en tant qu'options. L'unité de CD-ROM/DVD-ROM est un appareil à laser. Aux États-Unis, l'unité de CD-ROM/DVD-ROM est certifiée conforme aux normes indiquées dans le sous-chapitre J du DHHS 21 CFR relatif aux produits à laser de classe 1. Dans les autres pays, elle est certifiée être un produit à laser de classe 1 conforme aux normes CEI 825 et CENELEC EN 60 825.

Lorsqu'une unité de CD-ROM/DVD-ROM est installée, tenez compte des remarques suivantes:

**ATTENTION: Pour éviter tout risque d'exposition au rayon laser, respectez les consignes de réglage et d'utilisation des commandes, ainsi que les procédures décrites.**

L'ouverture de l'unité de CD-ROM/DVD-ROM peut entraîner un risque d'exposition au rayon laser. Pour toute intervention, faites appel à du personnel qualifié.

Certaines unités de CD-ROM/DVD-ROM peuvent contenir une diode à laser de classe 3A ou 3B. Tenez compte de la consigne qui suit:

## DANGER

**Rayonnement laser lorsque le carter est ouvert. Évitez toute exposition directe des yeux au rayon laser. Évitez de regarder fixement le faisceau ou de l'observer à l'aide d'instruments optiques.**



---

## Poglavlje 1. Podešavanje vašeg računala

### Prije nego počnete

Svakako pročitajte “Napomene o sigurnosti” na stranici v.

---

### Izbor položaja za vaše računalo

Provjerite imate li odgovarajući broj propisno uzemljenih električnih utičnica za sve uređaje. Za računalo izaberite položaj gdje će uvijek biti na suhom. Ostavite oko 50 mm (2 in.) prostora oko računala radi pravilne cirkulacije zraka.

---

### Uređivanje radnog prostora

Uredite i opremu i vaš radni prostor tako da vam odgovara. Izvori svjetla, cirkulacija zraka i položaj strujnih utičnica mogu utjecati na to kako ćete rasporediti radni prostor.

### Udobnost

Sljedeće upute će vam pomoći da odlučite koji radni položaj vam najbolje odgovara.

Izaberite dobru stolicu da smanjite zamaranje uslijed dugog sjedenja u istom položaju. Naslon i sjedalo se trebaju dati podešavati odvojeno i osigurati dobar oslonac. Sjedalo bi trebalo imati zaobljen prednji dio da se smanji pritisak na bedra. Podesite sjedalo tako da vaša bedra budu paralelna s podom, a stopala ili ravno na podu ili na podlošku za noge.

Kad koristite tipkovnicu neka vam podlaktice budu paralelne s podom, a ručni zglobovi u neutralnom, ugodnom položaju. Nastojte lagano dodirivati tipkovnicu, a ruke i prsti neka budu opušteni. Kut pod kojim je tipkovnica možete mijenjati podešavanjem položaja nožica tipkovnice i tako osigurati maksimalnu ugodu u radu.



Podesite monitor tako da vrh ekrana bude u, ili malo ispod razine očiju. Monitor smjestite na udaljenost koja pruža dobar pregled, obično 51 do 61 cm (20 do 24 in.) i namjestite ga tako da ga možete promatrati bez pomicanja ili okretanja tijela.

## Blještanje i osvjetljenje

Namjestite monitor tako da blještanje i odsjaje svjetla odozgora, s prozora i od drugih izvora svjetla smanjite na minimum. Smjestite monitor pod pravim kutom u odnosu na prozore i druge izvore svjetla kad god je to moguće. Smanjite osvjetljenje odozgora, ako treba, tako da ugasite svjetla ili koristite slabije žarulje. Ako postavljate monitor blizu prozora, koristite zavjese ili rolete kao prepreku sunčevoj svjetlosti. Možda ćete trebati podesiti svjetlost i kontrast na monitoru, ovisno o tomu kako se osvjetljenje mijenja u toku dana.

Tamo gdje nije moguće izbjeći refleksije ili podesiti osvjetljenje, postavite na ekran zaštitni filter protiv blještanja. Međutim, ovi filteri mogu utjecati na jasnoću slike na ekranu; pokušajte s njima tek kad iscrpите sve ostale načine smanjenja blještanja.

Naslage prašine stvaraju probleme vezane uz blještanje. Redovno čistite ekran mekom tkaninom navlaženom u tekuće sredstvo za čišćenje stakla koje ne stvara ogrebotine.

## Cirkulacija zraka

Vaše računalo i monitor stvaraju toplinu. Računalo ima ventilator koji uvlači svježi zrak i izbacuje vrući zrak. Monitor ispušta vrući zrak kroz otvore. Blokirani odvodi zraka mogu uzrokovati pregrijavanje koje može izazvati smetnje ili oštećenje. Računalo i monitor smjestite tako da se ničim ne mogu blokirati odvodi; obično je 50 mm (2 in.) zračnog prostora dovoljno. Također, pazite da ispuhani zrak ne puše u nekoga.

## Električne utičnice i dužine kablova

Lokacija električnih utičnica i dužina električnih kablova za uređaje mogu odrediti konačni položaj vašeg računala.

Kad uređujete svoj radni prostor:

- Izbjegavajte upotrebu produžnih kablova. Kad god je moguće, utaknite električni kabel računala direktno u električnu utičnicu.
- Strujni kablovi i žice trebaju biti izvan prostora u kojemu se hoda ili mjesta gdje bi netko mogao za njih zapeti.

Za dodatne informacije i upute o strujnim kablovima vidjeti “Napomena o naponskoj žici” na stranici 42.

---

## Spajanje kablova

Pogledajte sliku u “Konektori” na stranici 5 da vidite gdje su konektori za kablove. Uparite konektor kabla s konektorom na računalo. Pročitajte sljedeće prije spajanja kablova:

- Spojite sve kablove na uređajima prije stavljanja bilo kojih naponskih žica u električnu utičnicu.
- Spojite dovod napajanja na računalo prije nego što ga spojite na električnu utičnicu.
- Spojite strujne žice na računalo i na druge uređaje prije nego što ih stavite u električnu utičnicu.

### **Važno**

Da bi računalo radilo unutar FCC granica, koristite Ethernet kabel kategorije 5.

## USB konektori

Postoji šest USB konektora na vašem računalo. Dva se nalaze na vrhu stražnje strane monitora. Ostala četiri USB konektora su na donjem dijelu stražnje strane računala, blizu konektora za dovod napajanja. Spojite USB tipkovnicu i miša na USB portove.

Neki modeli Rapid Access III tipkovnice i Rapid Access III bežične tipkovnice imaju USB konektore na stražnjoj strani tipkovnice. Upotrebite softver koji dolazi s tipkovnicom. U tom softveru će se također nalaziti i Portable Document Format (.PDF) *Vodiča za korisnike* za tipkovnicu. Pogledajte u toj publikaciji kako se koriste USB konektori na tipkovnici.

IBM® Rapid Access III bežična tipkovnica i ScrollPoint® bežični miš dolaze s IBM dvojnim bežičnim prijemnikom. Spojite prijemnik u jedan od USB konektora na stražnjoj strani računala. Rapid Access bežična tipkovnica i ScrollPoint bežični miš rade s tim prijemnikom.

**Napomene:**

1. Konektori kablova za USB uređaje se mogu staviti na samo jedan način. Oni se ne mogu staviti pogrešno.
2. USB konektori na Rapid Access III tipkovnici i Rapid Access III bežičnoj tipkovnici su oblikovani samo za male USB uređaje.
3. USB uređaji, kao što su zvučnici ili nenapajani USB hub, trebaju biti spojeni na jedan od USB konektora na računalu.
4. Ne stavljajte IBM dvojni bežični prijemnik na vrh dovoda napajanja.



## Konektori

Sljedeća slika pokazuje konektore za uređaje koje spajate na vaše računalo. Vaš model računala možda nema sve pokazane konektore.

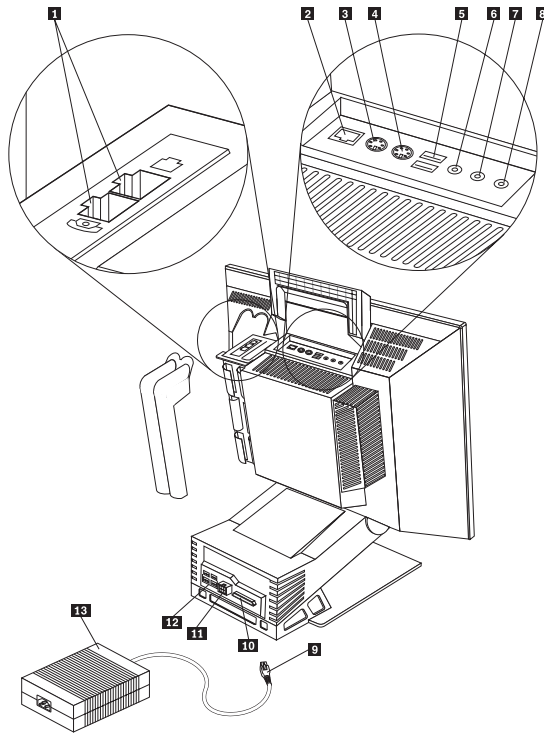

Tablica 1. Smještaj konektora

<b>1</b>	Konektor za modem	<b>8</b>	Konektor za mikrofonski uređaj
<b>2</b>	Ethernet konektor	<b>9</b>	Konektor za dovod napajanja
<b>3</b>	Konektor za PS/2 tipkovnicu	<b>10</b>	Paralelni konektor
<b>4</b>	Konektor za PS/2 miša	<b>11</b>	Konektor za dovod napajanja
<b>5</b>	USB konektori (vrh)	<b>12</b>	USB konektori (otraga)
<b>6</b>	Audio line-in konektor	<b>13</b>	Dovod napajanja
<b>7</b>	Audio line-out konektor		

## Tipke i indikatori statusa

Svaki gumb na prednjoj strani računala kontrolira specifične funkcije, kao što je uključivanje računala. Lampice su indikatori statusa koji vam pokazuju kad je određeni uređaj, kao što je disketni pogon, u upotrebi.

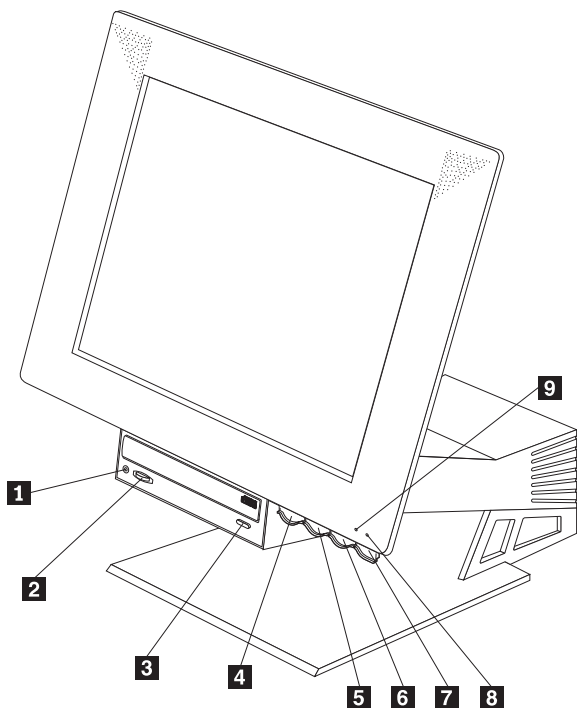

- |          |  |          |  |
|----------|--|----------|--|
| <b>1</b> | Utičnica za slušalice                      | <b>6</b> | Gumb za povećanje sjaja na LCD-u       |
| <b>2</b> | Kontrola glasnoće CD-a                     | <b>7</b> | Gumb za uključivanje                   |
| <b>3</b> | Gumb za izbacivanje CD-ROM-a ili DVD-ROM-a | <b>8</b> | Indikator napajanja/pripravnosti       |
| <b>4</b> | Gumb za otpuštanje ležišta uređaja         | <b>9</b> | Indikator upotrebe pogona tvrdog diska |
| <b>5</b> | Gumb za smanjenje sjaja na LCD-u           |          |  |

Sljedeće je opis tipki i indikatora statusa za vaše računalo.

**Indikator upotrebe pogona tvrdog diska:** Kad je ova lampica upaljena, to znači da se glave u pogonu tvrdog diska pozicioniraju ili da vaše računalo čita iz ili piše na tvrdi disk. Ne isključujte vaše računalo kad je ovaj indikator upaljen ili kad trepće.

**Indikator napajanja/pripravnosti:** Ovaj indikator statusa je upaljen kad je uključeno napajanje vašeg računala.

**Prekidač za uključivanje:** Pritisnite ovaj prekidač da uključite ili isključite računalo. Ne isključujte vaše računalo ako je upaljen indikator upotrebe pogona tvrdog diska ili diskete.

**Bilješka:** Prekidač za uključivanje normalno radi na jedan dodir. Međutim, u nekim okolnostima se računalo neće odmah isključiti. Ako se to dogodi, pridržite prekidač za uključivanje pritisnut oko pet sekundi i računalo će se isključiti.

**Tipka za smanjenje svjetlosti LCD-a:** Pritisnite i držite ovu tipku dok se svjetlost na monitoru ne smanji na željenu razinu.

**Tipka za povećanje svjetlosti LCD-a:** Pritisnite i držite ovu tipku dok se svjetlost na monitoru ne poveća na željenu razinu.

**Gumb za otpuštanje ležišta uređaja:** Pritisnite ovaj gumb da spustite ležište uređaja za pristup do pogona diskete i CD-ROM ili DVD-ROM pogona. Da ga zatvorite, gurnite prema gore na ležištu uređaja, dok se ne zakvači u zatvoreni položaj.

**Gumb za izbacivanje CD-ROM-a ili DVD-ROM-a:** Pritisnite ovaj gumb na CD-ROM ili DVD-ROM pogonu da otvorite pregradak za umetanje ili uklanjanje diska.

---

## Uključivanje napajanja

Uključite računalo. Kad se izvede samo-testiranje, IBM logo prozor će se zatvoriti. Ako vaše računalo ima predinstalirani softver, početak softverski instalacijski program.

Ako naidete na probleme za vrijeme pokretanja, pogledajte “Poglavlje 2. Obnavljanje i rješavanje problema” na stranici 11 i “Poglavlje 3. Dobivanje korisničke podrške i servisa” na stranici 19.

---

## Završavanje instalacije softvera

Nakon što pokrenete računalo po prvi put, slijedite upute na ekranu da završite instalaciju softvera. Ako ne završite instalaciju softvera kod prvog pokretanja računala, mogu se desiti neočekivani rezultati. Jednom kad se instalacija završi, kliknite **Start → Pristup IBM-u** na vašem ekranu, radi više informacija o vašem računalo.

## CD s izborom softvera

*CD s izborom softvera* sadrži aplikativne programe i softver za podršku za vaše računalo. Umetnite *CD s izborom softvera* u vaš CD ili DVD pogon i slijedite upute na ekranu.

CD možete koristiti za:

- Instalaciju softverskih proizvoda ili dokumentacije izravno s CD-a na modele opremljene s CD pogonom.
- Kreiranje slike *CD-a s izborom softvera* na tvrdom disku ili lokalnoj mreži (LAN) i instalaciju softverskih proizvoda iz te slike.

*CD s izborom softvera* ima lako upotrebljivo grafičko sučelje i automatizirane procedure za instalaciju za većinu programa. Također posjeduje i sistem pomoći koji opisuje sve što nudi ovaj CD.

Za više informacija o instaliranju softvera sa *CD-a s izborom softvera*, otidite na Pristup IBM-u.

## Ostali operativni sistemi

Ako instalirate vaš vlastiti operativni sistem, slijedite upute koje dolaze s CD-ovima ili disketama vašeg operativnog sistema. Zapamtite da instalirate sve pogonitelje uređaja nakon što instalirate vaš operativni sistem. Upute za instalaciju se dostavljaju sa ili na CD-ovima ili disketama, ili u README datotekama.

---

## Zatvaranje računala

Kad ste spremni isključiti vaše računalo, uvijek slijedite proceduru zatvaranja. To sprečava gubitak nespremljenih podataka ili štetu na vašim softverskim programima. Da zatvorite Windowse:

1. Kliknite **Start** na Windows desktopu.
2. Kliknite **Shut Down**.
3. Izaberite **Shut down**.
4. Kliknite **OK**.

---

## Pristup do i ispis Vodiča za korisnike

*Vodič za korisnike* za vaše računalo ima informacije o instaliranju opcijskog hardvera. Ovoj (.pdf) datoteci možete pristupiti preko Pristupa IBM-u. Ona se može pogledati pomoću Adobe Acrobat Reader-a i ispisati za upotrebu kod instaliranja opcijskog hardvera.

---

## Zapisivanje podataka o vašem računalu

Zapisivanje podataka o vašem računalu može biti od pomoći ako vam zatreba servisiranje računala. Tehničar za servis će vjerojatno trebati te informacije.

Tip stroja (M/T), broj modela i serijski broj (S/N) su na naljepnici na vašem računalu. Upotrebite sljedeću tablicu da zapišete te podatke:

--

Ime proizvoda	_____
Tip stroja (M/T) model	_____
Serijski broj (S/N)	_____
Datum kupovine	_____

Vaše računalo možete registrirati telefonom kad nazivate za servis i podršku. Otiđite do [Pristup IBM-u](#) radi više informacija o registriranju vašeg računala.



---

## Poglavlje 2. Obnavljanje i rješavanje problema

Ako imate problem s vašim računalom, ovo poglavlje opisuje neke osnovne alate za obnavljanje softvera. Otiđite u online *Vodič za korisnike*, koji je dostupan kroz Pristup IBM-u, radi više informacija o otkrivanju ili dijagnosticiranju problema.

Program za obnavljanje proizvoda će reinstalirati operativni sistem vašeg računala i tvornički instalirani softver. On se nalazi na posebnoj, skrivenoj particiji tvrdog diska. Program za obnavljanje proizvoda se izvodi nezavisno od operativnog sistema.

---

### Izvođenje obnavljanja

#### **Važno**

Trebate razumjeti sljedeće informacije prije obnavljanja vašeg softvera:

- Izvedite obnavljanje kao zadnje sredstvo, nakon što ste pokušali sa svim drugim dijagnostičkim alatima i alatima za otkrivanje i rješavanje problema.
- Ako je moguće, kopirajte vaše podatke prije pokretanja postupka obnavljanja. Postupak obnavljanja briše sve informacije pohranjene na primarnoj particiji tvrdog diska (najčešće disk C).
- Program za obnavljanje proizvoda na particiji tvrdog diska je primarni način za izvođenje procedura obnavljanja.
- Ako izvodite obnavljanje zato što je tvrdi disk na računalu zamijenjen, pogledajte “Obnavljanje softvera nakon kvara tvrdog diska” na stranici 12.

Da izvedete obnavljanje, upotrebite sljedeću proceduru:

1. Napravite sigurnosne kopije datoteka s podacima, ako je moguće. Bilo koje datoteke na tvrdom disku koje ne budu kopirane, će biti izgubljene.
2. Isključite računalo na bar 5 sekundi. Pritisnite i držite tipku F11 dok pritiskate gumb za uključivanje. Program za obnavljanje proizvoda će se pokrenuti. Nastavite s korakom 5.

Ako ne vidite program za obnavljanje proizvoda, nego umjesto toga vidite operativni sistem ili IBM Setup Utility<sup>1</sup>, izađite iz ovog programa i isključite računalo na bar 5 sekundi. Ponovo pokrenite računalo. Kad vidite prompt, *To begin the IBM Product Recovery Program, press F11*, brzo pritisnite tipku F11. Ovo se prikazuje na samo nekoliko sekundi.

Da li je prompt za F11 bio prikazan?

**Da** - Otiđite na korak 3 na stranici 12.

---

1. U nekim modelima, ovaj program se naziva Configuration/Setup Utility program.

**Ne** - Ili vaše računalo nema Program za obnavljanje proizvoda na tvrdom disku ili je prompt za F11 oštećen. Idite na “Rješavanje problema obnavljanja”.

3. Da li se Program za obnavljanje proizvoda pokrenuo nakon što ste pritisnuli F11?

**Da** - Otidite na korak 5.

**Ne** - Ako imate *CD za obnavljanje proizvoda*, otidite na korak 4. Inače, idite na “Rješavanje problema obnavljanja”.

4. Umetnite *CD za obnavljanje proizvoda* u CD pogon (ako imate više od jednog CD-a, umetnite CD 1). Ponovo pokrenite računalo. Ako računalo ne pokrene Program za obnavljanje proizvoda s CD-a, možda CD ili DVD pogon nisu u popisu redoslijeda pokretanja. Postavite CD ili DVD pogon kao prvi uređaj u redoslijedu pokretanja. Pojednosti o tome potražite u “Promjena redoslijeda pokretanja” na stranici 14.
5. Kad se Program za obnavljanje proizvoda pokrene, dobit ćete mogućnost za izbor operativnog sistema. Ako se prikaže izbornik s operativnim sistemima, upotrebite tipke sa strelicama da izaberete odgovarajući operativni sistem i pritisnite Enter.
6. Slijedite upute na ekranu. Vaše računalo će se možda nekoliko puta ponovo pokrenuti za vrijeme procesa obnavljanja. Kad proces obnavljanja završi, prikazat će se poruka o završetku.

#### **Napomene:**

1. Nakon obnavljanja, možda ćete trebati ponovo instalirati pogonitelje uređaja za neke uređaje. Ako trebate ponovo instalirati pogonitelje uređaja, pogledajte “Obnavljanje ili instaliranje pogonitelja uređaja” na stranici 14.
2. Neka računala dolaze s predinstaliranim Microsoft Office-om ili Microsoft Works-om. Ako trebate obnoviti vaše Microsoft Office ili Microsoft Works aplikacije, morate upotrebiti *Microsoft Office CD* ili *Microsoft Works CD*. Ti CD-ovi se isporučuju samo s računalima koja imaju predinstaliran Microsoft Office ili Microsoft Works.

---

## **Obnavljanje softvera nakon kvara tvrdog diska**

Kad se tvrdi disk zamjenjuje zbog kvara, na novom tvrdom disku nema Programa za obnavljanje proizvoda. U tom slučaju, morate upotrebiti *CD za obnavljanje proizvoda* za vaše računalo. Ako imate *CD za obnavljanje proizvoda*, otidite na korak 4 radi uputa za obnavljanje softvera. Ako *CD za obnavljanje proizvoda* nije isporučen s vašim računalom, kontaktirajte IBM i naručite *CD za obnavljanje proizvoda* za vaše računalo. Pojednosti o tome potražite u “Poglavlje 3. Dobivanje korisničke podrške i servisa” na stranici 19.

---

## **Rješavanje problema obnavljanja**

Upotrebite informacije u ovom poglavlju ako ne možete pristupiti Programu za obnavljanje proizvoda.



## F11 ne pokreće Program za obnavljanje proizvoda

Ili je Program za obnavljanje proizvoda oštećen, ili postoji problem s particijom koja sadrži Program za obnavljanje proizvoda. Upotrebite *CD za obnavljanje proizvoda* da pristupite Programu za obnavljanje proizvoda. Ako *CD za obnavljanje proizvoda* nije isporučen s vašim računalom, kontaktirajte IBM i naručite *CD za obnavljanje proizvoda* za vaše računalo. Pojediniosti o tome potražite u “Poglavlje 3. Dobivanje korisničke podrške i servisa” na stranici 19.

## CD za obnavljanje proizvoda se ne pokreće

Osigurajte da CD ili DVD pogon budu ispred pogona tvrdog diska u redosljedu pokretanja. Pogledajte “Promjena redosljeda pokretanja” na stranici 14.

## F11 prompt se ne prikazuje

Upotrebite disketu za *Obnavljanje i popravak* da obnovite F11 prompt, ili kreirajte disketu za *Obnavljanje i popravak*, ako ju nemate. Pogledajte “Upotreba Diskete za obnovu i popravak” ili “Kreiranje Diskete za obnovu i popravak” za upute o tome kako prikazati F11 prompt.

## Kreiranje Diskete za obnovu i popravak

**Bilješka:** Ova procedura radi samo ako radi operativni sistem.

Da kreirate disketu za *Obnovu i popravak*, upotrebite sljedeću proceduru:

1. Pokrenite vaše računalo i operativni sistem.
2. Upotrebite Windows Explorer ili My Computer da prikazete strukturu direktorija vašeg tvrdog diska.
3. Otvorite imbttools folder, obično na C disku.
4. Dva puta kliknite **RRDISK.BAT** i slijedite upute na ekranu.

## Upotreba Diskete za obnovu i popravak

Da bi koristili disketu za *Obnovu i popravak*, upotrebite sljedeću proceduru:

1. Zatvorite operativni sistem i isključite računalo.
2. Umetnite disketu za *Obnavljanje i popravak* u disketni pogon.
3. Uključite računalo i slijedite upute na ekranu

**Bilješka:** Ako operacija popravka završi bez greške, sljedeći puta kad ponovo pokrenete vaše računalo biti će prikazan F11 prompt.

Ako se za vrijeme operacije popravka prikaže poruka greške i operacija se ne može završiti, možda imate problem s Programom za obnavljanje proizvoda ili s particijom koja sadrži Program za obnavljanje proizvoda. Upotrebite *CD za obnavljanje proizvoda* da pristupite Programu za obnavljanje proizvoda. Ako *CD za obnavljanje proizvoda* nije isporučen s vašim računalom, kontaktirajte IBM i naručite *CD za obnavljanje proizvoda* za vaše računalo. Pojediniosti o tome potražite u “Poglavlje 3. Dobivanje korisničke podrške i servisa” na stranici 19.

---

## Promjena redoslijeda pokretanja

Ako ste umetnuli CD u CD ili DVD pogon, a vaše računalo ne čita CD odmah kod pokretanja, promijenite primarni uređaj u redoslijedu pokretanja na CD ili DVD pogon. Da promijenite redoslijed pokretanja, upotrebite sljedeću proceduru:

1. Isključite vaše računalo.
2. Uključite računalo.
3. Kad se pojavi prompt od IBM Setup Utility programa, brzo pritisnite F1. Prompt će se prikazati na samo nekoliko trenutaka.
4. S izbornika od IBM Setup Utility-a, izaberite **Startup** ili **Start Options**.
5. Zabilježite uređaj koji je trenutno izabran kao prvi uređaj za podizanje, radi budućih referenci. Ovu postavku morate vratiti kada završite proces obnavljanja.
6. Promijenite prvi uređaj za pokretanje na vaš CD ili DVD pogon.
7. Spremite promjene i izađite iz programa.
8. Isključite vaše računalo.

---

## Obnavljanje ili instaliranje pogonitelja uređaja

Prije nego što ćete moći obnoviti ili instalirati pogonitelje uređaja, na računalu mora biti instaliran operativni sistem. Provjerite da li imate dokumentaciju i medij sa softverom za uređaj.

Pogonitelji uređaja za IBM-instalirane uređaje se nalaze na tvrdom disku računala (obično na C disku) u `ibmtools/drivers` folderu. U `ibmtools/drivers` folderu se također nalaze i upute za instaliranje pogonitelja uređaja (`readme.txt`). Ostali pogonitelji uređaja su na softverskom mediju koji je došao s pojedinačnim uređajem.

Najnoviji pogonitelji uređaja za IBM-instalirane uređaje su također dostupni na World Wide Webu na <http://www.ibm.com/pc/support/>.

Da obnovite pogonitelj uređaja za IBM-instalirani uređaj, upotrebite sljedeću proceduru:

1. Pokrenite vaše računalo i operativni sistem.
2. Upotrebite Windows Explorer da prikazete strukturu direktorija na vašem tvrdom disku.
3. Otvorite `ibmtools` folder.
4. Otvorite `drivers` folder. Ispod `drivers` foldera se nalazi nekoliko podfoldera s imenima prema različitim uređajima koji su instalirani u vašem računalu (na primjer, audio, video i tako dalje).
5. Otvorite odgovarajući podfolder.
6. Upotrebite jedan od sljedećih načina da obnovite pogonitelj uređaja:
  - a. U podfolderu za uređaj, potražite `readme.txt` datoteku ili drugu datoteku s `.txt` ekstenzijom koja sadrži informacije o ponovnom instaliranju pogonitelja uređaja.

Ponekad se ova datoteka naziva i prema operativnom sistemu, na primjer win98.txt. Slijedite upute u ovoj datoteci.

- b. Ako podfolder uređaja sadrži datoteku s ekstenzijom .inf, možete koristiti Add New Hardware program (smješten u Windows Control panelu) da ponovo instalirate pogonitelj uređaja. S ovim programom se ne mogu ponovo instalirati svi pogonitelji uređaja. U Add New Hardware programu, kad dobijete prompt za pogonitelj uređaja koji želite instalirati, kliknite **Have Disk** i **Browse**. Tada izaberite odgovarajući pogonitelj uređaja iz podfoldera uređaja.
- c. U podfolderu uređaja potražite setup.exe datoteku. Dva puta kliknite **SETUP.EXE** i slijedite upute na ekranu.

---

## Osnovno otkrivanje i rješavanje problema

Tablice u ovom poglavlju opisuju neke osnovne probleme računala i šifre grešaka, kao i akcije koje možete poduzeti.

Ako se problem ne riješi, ili nije opisan u ovom poglavlju, možda će biti potrebno detaljnije otkrivanje i analiza problema. Pogledajte Pristup IBM-u radi detaljnijih informacija o otkrivanju i rješavanju problema.

Simptom	Postupak
Računalo se ne pokrene kad pritisnete prekidač za napajanje.	Provjerite da je naponska žica računala ukopčana u stražnji dio računala i u ispravnu utičnicu.  Ako ne možete riješiti problem, dajte računalo na popravak u servis.
Ekran monitora je prazan.	Provjerite da je: <ul style="list-style-type: none"><li>• Naponska žica računala ukopčana u stražnji dio računala i u ispravnu utičnicu.</li><li>• Kontrola osvijetljenosti ispravno podešena.</li></ul> Ako ne možete riješiti problem, dajte računalo na popravak u servis.
Rapid Access III tipkovnica ne radi	Provjerite da je: <ul style="list-style-type: none"><li>• Računalo uključeno.</li><li>• Tipkovnica čvrsto spojena na USB konektor otraga na računalu.</li><li>• Nema zaglavljenih tipaka.</li></ul> Ako ne možete riješiti problem, dajte računalo na popravak u servis.

Simptom	Postupak
Rapid Access III bežična tipkovnica ne radi.	<p>Kad je bežični prijemnik instaliran, softverski pomoćni program osigurava ikone statusa i informacije za pomoć u donjem, desnom uglu vašeg desktopa, malo iznad default Windows trake sa zadacima. Kliknite ? (pomoć) da nadete više informacija o bežičnoj tipkovnici.</p> <ul style="list-style-type: none"> <li>• Provjerite da je računalo uključeno i da su osvijetljenje i kontrast ispravno podešeni.</li> <li>• Provjerite da nema zaglavljenih tipaka.</li> <li>• Promijenite baterije u tipkovnici.</li> <li>• Promijenite kanal na tipkovnici.</li> </ul> <p>Ako ne možete riješiti problem, dajte računalo na popravak u servis.</p>
ScrollPoint III miš ne radi.	<p>Očistite miša. Provjerite da je:</p> <ul style="list-style-type: none"> <li>• Računalo uključeno i osvijetljenje ispravno podešeno.</li> <li>• Miš čvrsto spojen na USB konektor na računalu.</li> </ul> <p>Ako ne možete riješiti problem, dajte računalo na popravak u servis.</p>
ScrollPoint III bežični miš ne radi.	<p>Kad je bežični prijemnik instaliran, softverski pomoćni program osigurava ikone statusa i informacije za pomoć u donjem, desnom uglu vašeg desktopa, malo iznad default Windows trake sa zadacima. Kliknite ? (pomoć) da nadete više informacija o bežičnoj tipkovnici.</p> <ol style="list-style-type: none"> <li>1. Očistite miša.</li> <li>2. Provjerite da je računalo uključeno i da su osvijetljenje i kontrast ispravno podešeni.</li> <li>3. Promijenite baterije u mišu.</li> <li>4. Promijenite kanal na mišu.</li> </ol> <p>Ako ne možete riješiti problem, dajte računalo na popravak u servis.</p>
Operativni sistem se ne pokreće.	<p>Provjerite da je:</p> <ul style="list-style-type: none"> <li>• Nema diskete u disketnom pogonu.</li> <li>• Primarni redosljed pokretanja uključuje uređaj na kojem se nalazi operativni sistem. U većini slučajeva, operativni sistem je na tvrdom disku.</li> </ul> <p>Ako ne možete riješiti problem, dajte računalo na popravak u servis.</p>
Prikazuje se poruka o grešci prije pokretanja operativnog sistema.	<p>Pogledajte "Šifre grešaka" radi popisa definicija osnovnih šifara grešaka.</p>
Računalo nekoliko puta daje zvučni signal prije nego što se operativni sistem pokrene.	<p>Provjerite da nema zaglavljenih tipaka.</p> <p>Ako ne možete riješiti problem, dajte računalo na popravak u servis.</p>

---

## Šifre grešaka

Rad sa šiframa grešaka često znači da je potrebna provjera ili promjene u postavkama u IBM Setup Utility-u. Da bi pristupili tom programu, pritisnite F11 za vrijeme pokretanja.

Obratite pažnju na sljedeće prije nego što počnete raditi sa šiframa grešaka:

### Bilješke:

1. Zapišite bilo koje šifre grešaka koje se prikažu. Ako budete zvali za servis, pitat će vas za šifre grešaka.
2. Ako dobijete više šifara grešaka, uvijek radite u redosljedu u kojem su šifre grešaka prikazane.
3. Ako šifra greške nije u sljedećoj tablici, zahtijeva se detaljnije otkrivanje problema.
  - Upotrebite program IBM Proširena dijagnostika. Ako se vaše računalo pokreće, upotrebite F11 da pristupite Programu za obnavljanje, tada izaberite IBM Proširena dijagnostika. Alat IBM Proširena dijagnostika će vam pomoću u daljnjem otkrivanju i izolaciji problema. Pogledajte procedure za otkrivanje i rješavanje problema u vašem online *Vodiču za korisnike*, koji je dostupan preko Pristupa IBM-u.
  - Ako se operativni sistem neće pokrenuti, dajte računalo na popravak.

Sljedeća tablica uključuje neke od šifara grešaka koje se mogu prikazati kad uključite računalo.

Šifra	Opis	Postupak
0211	Desila se greška tipkovnice.	Provjerite je li tipkovnica pravilno spojena.  Ako ne možete riješiti problem, dajte računalo na popravak u servis.
0250	Sistemska baterija je prazna - Zamijenite ju i izvedite SETUP	Zamijenite bateriju. Pogledajte proceduru za zamjenu baterije u vašem online <i>Vodiču za korisnike</i> do kojeg se može doći kroz Access IBM.  Ako ne možete riješiti problem, dajte računalo na popravak u servis.
0270	Real time clock error	Pokrenite IBM Configuration Utility i slijedite upute da ponovo postavite vrijeme i datum.  Ako ne možete riješiti problem, dajte računalo na popravak u servis.

Vaše računalo može prikazati sljedeće alternativne šifre grešaka.

Šifra	Opis	Postupak
151	Greška na mjeraču realnog vremena	<p>Pokrenite Configuration.Setup Utility i slijedite upute da ponovo postavite vrijeme i datum.</p> <p>Ako ne možete riješiti problem, dajte računalo na popravak u servis.</p>
161	Baterija je neispravna.	<p>Zamijenite bateriju. Pogledajte proceduru za zamjenu baterije u vašem online <i>Vodiču za korisnike</i> do kojeg se može doći kroz Access IBM.</p>
162	Došlo je do promjene u konfiguraciji uređaja.	<p>Pokrenite Configuration/Setup.Setup Utility i slijedite upute da napunite default postavke.</p> <p>Ako ne možete riješiti problem, dajte računalo na popravak u servis.</p>
301	Desila se greška tipkovnice.	<p>Provjerite da je:</p> <ul style="list-style-type: none"> <li>• Tipkovnica pravilno spojena.</li> <li>• Nema zaglavljenih tipaka.</li> </ul> <p>Ako ne možete riješiti problem, dajte računalo na popravak u servis.</p>
860x (x=bilo koji broj)	Desila se greška uređaja za pokazivanje ili miša.	<p>Provjerite da je uređaj za pokazivanje ili miš čvrsto spojen.</p> <p>Ako ne možete riješiti problem, dajte računalo na popravak u servis.</p>

---

## Poglavlje 3. Dobivanje korisničke podrške i servisa

Ako vam treba pomoć, servis ili tehnička podrška ili naprosto želite više informacija o IBM proizvodima, na raspolaganju vam je mnoštvo izvora koje vam IBM stavlja na raspolaganje za pomoć. Ovo poglavlje sadrži informacije o tome gdje potražiti dodatne informacije o IBM-u i IBM proizvodima, što učiniti ako imate problem s vašim računalom i koga zvati radi servisa ako je potreban.

---

### Dobivanje informacija

Informacije o vašem IBM računalu i predinstaliranom softveru, ako postoji, su dostupne u dokumentaciji koja dolazi s računalom. Ta dokumentacija se sastoji od štampanih knjiga, online knjiga, README datoteka i datoteka za pomoć. Dodatno, informacije o IBM proizvodima se mogu naći na World Wide Webu i kroz IBM Automated Fax sistem.

### Korištenje World Wide Weba

Na World Wide Webu postoji IBM Web stranica s ažurnim informacijama o IBM PC proizvodima i podrški. Adresa za početnu stranicu za IBM osobno računalstvo je <http://www.ibm.com/pc/>.

Informacije za podršku za vaše IBM proizvode, uključujući i podržane opcije, se mogu naći na: <http://www.ibm.com/pc/support/>.

Ako kliknete na **Profile** sa stranice za podršku, možete kreirati prilagođenu stranicu za podršku, koja će biti specifična za vaš hardver, zajedno sa Često postavljanim pitanjima, Informacijama o dijelovima, Tehničkim natuknicama i savjetima i sa Spustivim datotekama. Uz to, možete izabrati da primete e-mail obavijesti svaki puta kad se pojave nove informacije o vašim registriranim proizvodima.

Publikacije možete naručiti pomoću IBM Publications Ordering System na <http://www.elink.ibm.com/public/applications/publications/cgibin/pbi.cgi>.

### Dobivanje informacija putem faks uređaja

Ako imate tonski telefon i pristup fax uređaju, u SAD i Kanadi možete putem fax uređaja primati tržišne i tehničke informacije o mnogim temama, uključujući i hardver, operativne sisteme i lokalne mreže (LAN).

IBM Automated Fax System, automatizirani fax sistem možete nazvati 24 sata dnevno, 7 dana u tjednu. Slijedite snimljene upute i tražena informacija će biti poslana na vaš fax uređaj. Da pristupite IBM Automated Fax Systemu, u SAD i Kanadi nazovite 1-800-426-3395.

---

## Dobivanje pomoći i servisa

Ako imate problem s vašim računalom, možete izabrati između različitih dostupnih izvora za pomoć.

### Upotreba dokumentacije i dijagnostičkih programa

Mnogi problemi računala se mogu riješiti bez pomoći izvana. Ako nađete na problem s vašim računalom, prvo mjesto gdje trebate početi otkrivati i rješavati problem su informacije o tome u dokumentaciji vašeg računala. Ako sumnjate na softverski problem, pogledajte dokumentaciju, uključujući README datoteke i online pomoć, koja dolazi s operativnim sistemom ili aplikativnim programom.

Većina IBM računala i poslužitelja dolazi sa dijagnostičkim programima koje možete koristiti kao pomoć u identifikaciji hardverskih problema. Pogledajte informacije o otkrivanju problema u dokumentaciji vašeg računala, radi uputa o upotrebi dijagnostičkih programa.

Informacije o otkrivanju problema ili dijagnostički programi vam mogu reći da su vam potrebni dodatni ili ažurirani pogonitelji uređaja ili drugi softver. IBM održava stranice na World Wide Webu na kojima možete dobiti najnovije tehničke podatke i spustiti pogonitelje uređaja i dopune. Da pristupite tim stranicama, otidite na <http://www.ibm.com/pc/support> i slijedite upute.

### Pozivanje servisa

Ako ste sami pokušali ispraviti problem, a ipak i dalje trebate pomoć, za vrijeme jamstvenog perioda, pomoć i informacije možete dobiti telefonom preko IBM PC HelpCenter-a®. Za vrijeme jamstvenog roka osigurane su sljedeće usluge:

- **Određivanje problema** - Na raspolaganju je školovano osoblje koje će vam pomoći oko određivanja da li imate hardverski problem i odlučivanju o akciji koja je potrebna za ispravljanje problema.
- **Popravak IBM hardvera** - Ako se utvrdi da je problem uzrokovan IBM hardverom koji je pod jamstvom, školovano osoblje vam je na raspolaganju i spremno pružiti odgovarajuću razinu usluge.
- **Vodenje tehničkih promjena** - Povremeno, dolazi do promjena koje su nužne nakon što je proizvod prodan. IBM ili vaš prodavač, ako je ovlašten od IBM-a, će napraviti odabrane tehničke promjene koje se odnose na vaš hardver.

Slijedeće nije pokriveno jamstvom:

- Zamjena ili upotreba ne-IBM dijelova ili IBM dijelova koji nemaju jamstvo. Svi dijelovi s jamstvom imaju 7-znakovnu identifikaciju u obliku IBM FRU XXXXXXXX.
- Identifikacija izvora softverskih problema.
- Konfiguracija BIOS-a kao dio neke instalacije ili nadogradnje.
- Promjene, modifikacije ili nadogradnje pogonitelja uređaja.
- Instalacija i održavanje mrežnih operativnih sistema (NOS).
- Instalacija i održavanje aplikativnih programa.



Pogledajte jamstvo za vaš IBM hardver radi potpunog objašnjenja uvjeta IBM jamstva. Sačuvajte dokaz o kupnji kako biste imali pravo na popravak u jamstvenom roku.

U SAD i Kanadi su ove usluge dostupne 24 sata na dan, 7 dana u tjednu. U Ujedinjenom Kraljevstvu, ove usluge su dostupne od ponedjeljka do petka, od 9:00 do 18:00.

**Bilješka:** Vrijeme odgovora će zavisiti o broju i kompleksnosti dolazećih poziva.

Ako je moguće, budite uz računalo kad nazivate. Molimo pripremite sljedeće informacije:

- Tip stroja i model
- Serijske brojeve vaših IBM hardverskih proizvoda
- Opis problema
- Točan tekst poruka o greškama
- Podatke o konfiguraciji hardvera i softvera

Telefonski brojevi se mogu promijeniti bez prethodne obavijesti. Za ažurne telefonske brojeve otidite na <http://www.ibm.com/pc/support> i kliknite **Support Phone List**.

Zemlja		Telefonski broj
Austrija	Österreich	01-24 592 5901
Belgija - nizozemski	Belgie	02-210 9820
Belgija - francuski	Belgique	02-210 9800
Kanada	samo Toronto	416-383-3344
Kanada	Kanada - svi ostali	1-800-565-3344
Danska	Danmark	45 20 82 00
Finska	Suomi	09-22 931 840
Francuska	Francuska	02 38 55 74 50
Njemačka	Deutschland	07032-1549 201
Irska	Irska	01-815 9200
Italija	Italia	02-4827 5040
Luksemburg	Luksemburg	298-977 5063
Nizozemska	Nederland	020-514 5770
Norveška	Norge	23 05 32 40
Portugal	Portugal	21-791 51 47
Španjolska	España	91-662 49 16
Švedska	Sverige	08-477 4420
Švicarska	Schweiz/Suisse/Svizzera	058-333 0900
Ujedinjeno Kraljevstvo	Ujedinjeno Kraljevstvo	01475-555 055
SAD i Portoriko	SAD i Portoriko	1-800-772-2227

U svim drugim državama obratite se svom IBM trgovcu ili IBM tržišnom predstavniku.

## Ostali servisi

IBM Update Connector™ je udaljeni komunikacijski alat koji možete koristiti s nekim IBM računalima za komunikaciju sa HelpCenter-om. Update Connector vam omogućuje da primete i učitavate nadogradnje za neke softvere koji su došli s vašim računalom.

S nekim modelima računala, možete se registrirati za Internacionalni jamstveni servis. Ako putujete s računalom ili trebate preseliti u drugu zemlju, možete dobiti certifikat međunarodnog jamstvenog servisa koji se priznaje tako reći u cijelom svijetu, gdje god IBM ili IBM preprodavači prodaju i servisiraju IBM proizvode.

Dodatne informacije o registraciji za međunarodni jamstveni servis:

- U SAD ili Kanadi, nazovite 1-800-497-7426.
- U Europi, nazovite 44-1475-893638 (Greenock, U.K.).
- U Australiji i Novom Zelandu, nazovite 61-2-9354-4171.
- U svim drugim državama obratite se svom IBM trgovcu ili IBM tržišnom predstavniku.

IBM Integrated Technology Services nudi široki raspon servisa za podršku za tehničke informacije, uvođenje i upravljanje. Za više informacija o tim servisima, pogledajte Integrated Technology Services Web stranicu na <http://www.ibm.com/services/its/>.

Za tehničku pomoć kod instalacije ili za pitanja koja se odnose na Service Pack-ove za vaš predinstalirani Microsoft Windows proizvod, pogledajte Microsoft Product Support Services Web stranicu na <http://support.microsoft.com/directory/>, ili možete kontaktirati IBM HelpCenter. Možda ćete trebati nešto platiti.

---

## Kupovina dodatnih usluga

Za vrijeme i nakon jamstvenog roka možete kupiti dodatne usluge kao što su podrška za IBM i ne-IBM hardver, operativne sisteme i aplikativne programe, postav i konfiguraciju mreže, usluge popravka nadograđenog ili proširenog hardvera, i prilagođene instalacije. Naziv i raspoloživost usluga mogu se razlikovati ovisno o zemlji.

Za više informacija o tim servisima, pogledajte online informacije.

---

## Dodatak A. Informacije o jamstvu

Ovaj odjeljak sadrži jamstveni period za vaš proizvod, informacije o dobivanju jamstvenog servisa i podrške i IBM Izjavu o ograničenom jamstvu.

---

### Jamstveni period

Jamstveni period se razlikuje prema tipovima stroja i zemlji ili području.

#### Napomene:

- U vezi s informacijama o jamstvenom servisu obratite se prodajnom mjestu. Neki IBM Strojevi podliježu jamstvenom servisu na lokaciji korisnika, ovisno o zemlji ili području u kojem se servis izvodi.
- Jamstveni period od 3 godine za dijelove i 1 godine za rad znači da će IBM osigurati jamstveni servis bez naplate za:
  1. dijelove i rad za vrijeme prve godine jamstvenog roka
  2. samo dijelove, na bazi zamjene, u drugoj i trećoj godini jamstvenog roka.IBM će zaračunati svaki rad koji je obavljen radi popravka ili zamjene.
- Web stranica za IBM Jamstvo za Strojve na [http://www.ibm.com/servers/support/machine\\_warranties/](http://www.ibm.com/servers/support/machine_warranties/) sadrži pregled IBM ograničenog jamstva za IBM strojeve za cijeli svijet, pojmovnik izraza korištenih u Izjavi o ograničenom jamstvu, Često postavljana pitanja (FAQ) i veze na Web stranice za podršku proizvoda. IBM Izjava o ograničenom jamstvu je dostupna na ovoj Web stranici na 29 jezika u PDF datotekama.

#### Tipovi strojeva 2179 i 2283

Zemlja ili regija	Jamstveni period
Sve zemlje ili regije	Dijelovi - 1 godina, rad - 1 godina

## Tip stroja 6274

Zemlja ili regija	Jamstveni period
Europa, Srednji Istok, Afrika (EMEA) i Argentina	Dijelovi - 3 godine, rad - 3 godine
Sjedinjene Države, Portoriko, Kanada i sve druge nenavedene zemlje ili regije	Dijelovi - 3 godine, rad - 3 godine
Japan	Dijelovi - 1 godina, rad - 1 godina

## Tip stroja 6643

Zemlja ili regija	Jamstveni period
Europa, Srednji Istok, Afrika (EMEA) i Argentina	Dijelovi - 3 godine, rad - 3 godine
Sjedinjene Države, Portoriko, Kanada i sve druge nenavedene zemlje ili regije	Dijelovi - 3 godine, rad - 1 godina
Japan	Dijelovi - 1 godina, rad - 1 godina

---

## Jamstveni servis i podrška

Kupnjom originalnog IBM računala imate pristup obimnoj podršci. Za vrijeme jamstvenog perioda za IBM strojeve, možete nazvati IBM ili vašeg prodavača radi pomoći u određivanju problema, pod uvjetima iz IBM Izjave o ograničenom jamstvu.

Za vrijeme jamstvenog roka osigurane su sljedeće usluge:

- **Određivanje problema** - Na raspolaganju je školovano osoblje koje će vam pomoći oko određivanja da li imate hardverski problem i odlučivanju o akciji koja je potrebna za ispravljanje problema.
- **Popravlak IBM hardvera** - Ako se ustanovi da je problem uzrokovan IBM hardverom koji je pod jamstvom, dostupno je školovano servisno osoblje za pružanje prikladne razine servisa, ili na vašoj lokaciji ili u IBM servisnom centru, prema odluci IBM-a.
- **Vođenje tehničkih promjena** - Povremeno, dolazi do promjena koje su nužne nakon što je proizvod otpremljen iz IBM-a. U takvim slučajevima, IBM će učiniti dostupnim Inženjerske promjene (EC-ove) koje se odnose na vaš hardver.

Sljedeće stavke nisu pokrivene jamstvenim servisom:

- Zamjena ili upotreba ne-IBM dijelova. Svi IBM dijelovi imaju 7-znakovnu identifikaciju u obliku IBM FRU XXXXXXXX.
- Identifikacija ne-IBM izvora softverskih problema.
- Instalacija korisnički zamjenjivih jedinica (CRU-ovi).
- Instalacija i konfiguracija strojnog koda ili licencnog internog koda za koje je određeno da ih može instalirati korisnik.

Ako ne registrirate vaše računalo kod IBM-a, možda će se od vas tražiti dokaz o kupovini prije dobivanja jamstvenog servisa.

## **Prije nego nazovete za pomoć**

Mnogo problema računala možete riješiti bez pomoći sa strane ako slijedite procedure za otkrivanje i rješavanje problema koje IBM daje u online pomoći ili u publikacijama koje se isporučuju s vašim računalom i softverom.

Većina računala, operativnih sistema i aplikativnih programa dolaze s informacijama koje sadrže procedure za otkrivanje i rješavanje problema i objašnjenja za poruke o greškama i šifre grešaka. Informacije koje dolaze s vašim računalom također opisuju dijagnostičke testove koje možete izvesti.

Ako sumnjate da se radi o softverskom problemu, pogledajte informacije za operativni sistem ili aplikativni program.

## **Pozivanje servisa**

Ako je moguće, budite uz računalo kad nazivate. Molimo pripremite sljedeće informacije:

- Tip stroja, model i serijski broj
- Opis problema
- Točan tekst poruka o greškama
- Podatke o konfiguraciji hardvera i softvera

Da pronađete brojeve telefona najbližeg HelpCenter-a, pogledajte "Telefonski brojevi" u poglavlju "Dobivanje informacija, pomoći i servisa".

---

## IBM Izjava o ograničenom jamstvu Z125-4753-06

### Dio 1 - Opći uvjeti

Ova Izjava o ograničenom jamstvu obuhvaća Dio 1 - Opće uvjete i Dio 2 - Uvjete specifične za pojedinu zemlju. Uvjeti iz Dijela 2 zamjenjuju ili mijenjaju one iz Dijela 1. Jamstva koja pruža IBM u svojoj Izjavi o ograničenom jamstvu odnose se samo na Strojve koje od IBM-a ili svog prodavača kupite za upotrebu, a ne za daljnju prodaju. Pojam “Stroj” znači IBM stroj, njegova svojstva, preinake, dogradnje, elemente ili pribor ili bilo koju kombinacija toga. Pojam “Stroj” ne obuhvaća softverske programe, bilo predinstalirane sa Strojem, naknadno ili na neki drugi način. Ako IBM ne odredi drugačije, slijedeća jamstva važe samo u zemlji u kojoj ste pribavili Stroj. Ništa u ovoj Izjavi o jamstvu ne utječe na zakonska prava potrošača koja ugovor može ograničiti. Ako imate nekih pitanja, obratite se IBM-u ili vašem prodavaču.

### IBM jamstvo za Strojve

IBM jamči da je svaki Stroj 1) u besprijekornom stanju glede materijala i izrade, i 2) u skladu sa službeno objavljenim specifikacijama IBM-a (“Specifikacije”). Jamstveni rok za neki Stroj je određeno fiksno razdoblje koje počinje s danom instalacije. Datum na računu je datum instalacije, osim ako vas IBM ili prodavač ne obavijeste drugačije.

Ako Stroj ne funkcionira kako je zajamčeno za vrijeme jamstvenog roka, a IBM ili vaš prodavač nisu u stanju 1) osigurati da funkcionira, ili 2) zamijeniti ga s drugim koji je odgovarajući po funkcionalnosti, možete vratiti Stroj prodajnom mjestu i novac će vam biti vraćen.

### Opseg jamstva

Jamstvo ne pokriva popravak ili zamjenu Stroja ako je uzrok zloupotreba, nezgoda, preinaka, neprikladna fizička ili radna okolina, nepravilno održavanje od strane korisnika ili kvar uzrokovan proizvodom za koji IBM nije odgovoran. Jamstvo prestaje skidanjem ili promjenom identifikacijske oznake Stroja ili dijelova.

**OVA JAMSTVA SU VAŠA ISKLJUČIVA JAMSTVA I ZAMJENJUJU SVA DRUGA JAMSTVA ILI UVJETE, IZRAVNE ILI POSREDNE, UKLJUČUJUĆI, ALI NE OGRANIČAVAJUĆI SE NA, JAMSTVA ILI UVJETE PRODAJE NA TRŽIŠTU I PRIKLADNOSTI ZA NEKU ODREĐENU SVRHU. OVA JAMSTVA VAM DAJU POSEBNA ZAKONSKA PRAVA, A MOŽETE IMATI I DRUGIH PRAVA KOJA SE RAZLIKUJU U PODRUČJIMA S RAZLIČITOM PRAVNOM NADLEŽNOŠĆU. U NEKIM PODRUČJIMA NIJE DOPUŠTENO IZDVAJANJE ILI OGRANIČAVANJE IZRIJEKOM ILI POSREDNO DANIH JAMSTAVA, PA SE GORE NAVEDENO IZUZEĆE NE MORA ODNOSITI I NA VAS. U TOM SLUČAJU, TAKVA JAMSTVA OGRANIČENA SU NA VRIJEME TRAJANJA JAMSTVENOG PERIODA. NIKAKVA JAMSTVA SE NE PRIMJENJUJU NAKON TOG ROKA.**

## Stvari koje jamstvo ne obuhvaća

IBM ne jamči neprekidan i besprijekoran rad Stroja.

Sva tehnička i svaka druga podrška za Stroj pod jamstvom kao što je telefonska podrška i pomoć posredstvom pitanja “kako da” i onih što se odnose na instalaciju i podešavanje Stroja, bit će osigurana i pružena **BEZ JAMSTVA BILO KOJE VRSTE**.

## Jamstveni servis

Ako želite servis u jamstvenom roku, obratite se vašem prodavaču ili IBM-u. Ako ne registrirate svoj Stroj kod IBM-a možda ćete morati predložiti dokaz o kupnji.

Za vrijeme jamstvenog perioda, IBM ili vaš prodavatelj, ako je ovlašten od IBM-a za obavljanje jamstvenog servisa, besplatno pružaju neke tipove popravka i zamjene, bilo na vašoj lokaciji ili u servisnom centru, kako bi Strojeve održali ili ih ponovo vratili u sklad s njihovim tehničkim specifikacijama. IBM ili vaš prodavač će vas izvijestiti o raspoloživim tipovima usluge i servisa za Stroj na osnovu toga u kojoj je zemlji instaliran. Prema svom nahodjenju, IBM ili vaš prodavatelj će ili 1) popraviti ili zamijeniti neispravan Stroj i 2) obaviti servis ili na vašoj lokaciji ili u servisnom centru. IBM ili vaš prodavatelj će također obaviti instalaciju odabranih tehničkih promjena koje se odnose na Stroj.

Neki dijelovi IBM Strojeva su oblikovani kao Korisnički zamjenjive jedinice (nazvane “CRU” - Customer Replaceable Units), t.j. tipkovnice, memorije ili pogoni tvrdog diska. IBM vam isporučuje CRU-ove da ih zamijenite sami. Sve neispravne CRU-ove morate vratiti IBM-u u roku od 30 dana od primitka zamjenskog CRU-a. Vi ste odgovorni za ažuriranje namjenskog Strojnog Koda i Licencnog Internog Koda sa IBM Internet Web stranice ili s drugih elektroničkih medija, te za praćenje uputa koje IBM osigurava.

Tamo gdje jamstvo obuhvaća zamjenu Stroja ili dijela, zamijenjeni predmet postaje vlasništvo IBM-a ili prodavatelja, a zamjena postaje vaše vlasništvo. Vi se očitujete da su svi skinuti dijelovi originalni i nepromijenjeni. Zamjena ne mora biti nova, ali će biti u dobrom radnom stanju i funkcionalno barem jednaka zamijenjenom dijelu. Zamjena preuzima jamstveni status zamijenjenog dijela. Kod mnogih komponenti, konverzija ili dogradnji potrebno je zamijeniti dijelove i stare vratiti IBM-u. Dio koji zamjenjuje skinuti dio dobiva jamstveni status skinutog dijela.

Prije nego što IBM ili prodavač zamijeni Stroj ili dio, sporazumni ste ukloniti sve dodatke, dijelove, opcije, promjene i priključke koji nisu pod jamstvom.

Također se slažete da ćete

1. osigurati da je Stroj slobodan od zakonskih opterećenja ili ograničenja koja sprečavaju zamjenu;
2. pribaviti ovlaštenje od vlasnika da IBM ili prodavač mogu servisirati Stroj koji nije u vašem vlasništvu; i

3. gdje je to moguće, prije pružanja usluge:
  - a. slijediti postupke otkrivanja i analize problema i zahtjeva za servisom koje pruža IBM ili prodavatelj;
  - b. osigurati sve programe, podatke i fontove pohranjene u Stroju;
  - c. osigurati i pružiti IBM-u ili prodavatelju slobodan i siguran pristup vašim pogonima i objektima kako biste im dopustili da ispune svoje obveze; i
  - d. izvijestiti IBM ili prodavatelja o promjenama lokacije Stroja.

IBM je odgovoran za gubitak, ili oštećenje vašeg Stroja dok je ovaj 1) u posjedu IBM-a, ili 2) u tranzitu u onim slučajevima kad je IBM odgovoran za transportne troškove.

Ni IBM niti prodavač nisu odgovorni za povjerljive, vlasničke ili osobne podatke na Stroju koji vraćate IBM-u ili prodavaču iz bilo kojeg razloga. Sve takve podatke trebate ukloniti sa Stroja prije vraćanja.

### **Ograničenje odgovornosti:**

Za štetu koja bi nastala zbog eventualne krivnje na IBM-ovoj strani možete tražiti nadoknadu od IBM-a. U svakom takvom slučaju, bez obzira na osnovu po kojoj steknete pravo na potraživanje naknade štete od IBM-a (uključujući i temeljna kršenja ugovora, nemar, pogrešno predstavljanje ili druga potraživanja prema ugovoru ili zbog prekršaja), IBM je odgovoran samo za

1. štete zbog tjelesne ozljede (uključujući i smrt) i štete na fizičkoj svojini i materijalnoj osobnoj imovini; i
2. iznos ostalih stvarnih izravnih šteta ili gubitka, do troškova (ako se ponavlja, uvažavaju se troškovi za 12 mjeseci) za Stroj koji je predmetom ovog potraživanja. U svrhu tumačenja ovog stavka, pojam "Stroj" uključuje Strojni Kod i Licencni Interni Kod.

Ova se ograničenja odnose i na IBM-ove dobavljače i vašeg prodavača. To je najviše za što su IBM, njegovi dobavljači i ovlašteni prodavatelj kolektivno odgovorni.

**IBM NIJE NI POD KOJIM OKOLNOSTIMA ODGOVORAN ZA SLIJEDEĆE: 1) POTRAŽIVANJA TREĆIH OSOBA OD VAS ZBOG NASTALE ŠTETE (OSIM ONE POD TOČKOM JEDAN GORE); 2) GUBITAK ILI OŠTEĆENJE VAŠIH ZAPISA ILI PODATAKA; ILI 3) POSEBNE, SLUČAJNE ILI NEIZRAVNE ŠTETE ILI POSLJEDIČNE GOSPODARSKE ŠTETE, IZGUBLJENU ZARADU ILI UŠTEDU, ČAK I KAD SU IBM, NJEGOVI DOBAVLJAČI I VAŠ TRGOVAC BILI OBAVIJEŠTENI O TAKVOJ MOGUĆNOSTI. NEKA ZAKONODAVSTVA NE DOPUŠTAJU IZUZIMANJE ILI OGRANIČAVANJE ŠTETA OD NEZGODE ILI POSLJEDICA, PA SE GORNJA OGRANIČENJA NE MORAJU NUŽNO ODNOSITI NA VAS.**

### **Primjenjivo pravo**



I vi i IBM se slažete da se primjenjuje pravo države u kojoj ste nabavili Stroj i da se prema tom pravu ravnaju, tumače i osiguravaju sva vaša i IBM-ova prava, dužnosti i obaveze koje proističu ili se odnose u bilo kojem obliku na određeni dio ovog Ugovora, bez obzira na odredbe važećeg zakona o rješavanju sukoba zakona.

## **Dio 2 - Uvjeti za pojedine zemlje**

### **AMERIKE**

#### **BRAZIL**

**Važeće pravo:** *Sljedeće se dodaje nakon prve rečenice:* Bilo koji spor koji nastane po ovom Ugovoru će biti riješavan isključivo na sudu u Rio de Janeiru.

#### **SJEVERNA AMERIKA**

**Jamstveni servis:** *Sljedeće se dodaje ovom odjeljku:* Radi dobivanja jamstvenog servisa od IBM-a u Kanadi ili Sjedinjenim Državama, nazovite 1-800-IBM-SERV (426-7378).

#### **KANADA**

**Važeće pravo:** *Sljedeće zamjenjuje “zakone države u kojoj ste nabavili Stroj” u prvoj rečenici:* zakoni Provincije Ontario.

#### **SJEDINJENE DRŽAVE**

**Važeće pravo:** *Sljedeće zamjenjuje “zakone države u kojoj ste nabavili Stroj” u prvoj rečenici:* zakoni Države New York.

### **AZIJA TIHI OCEAN**

#### **AUSTRALIJA**

**IBM Jamstvo za Strojeve:** *Sljedeći paragraf se dodaje ovom odjeljku:* Jamstva navedena u paragrafu su dodatak pravima koje imate prema Zakonu o trgovačkim odnosima iz 1974 ili drugim zakonskim propisima i ograničena su samo u opsegu dopuštenom važećim zakonima.

**Ograničenje odgovornosti:** *Sljedeće se dodaje ovom Odjeljku:* Kad IBM krši uvjete ili jamstva određene Zakonom o trgovačkim odnosima iz 1974. ili drugim sličnim zakonima, odgovornost IBM-a je ograničena na popravak ili zamjenu robe ili isporuku odgovarajuće robe. Tamo gdje je taj uvjet jamstva u vezi s pravom na prodaju, tiho posjedovanje ili jasnog nositelja, ili je roba od vrste koja se redovno pribavlja za osobnu, kućnu ili domaću upotrebu ili potrošnju, onda se ne primjenjuje nijedno ograničenje u ovom članku.

**Važeće pravo:** *Sljedeće zamjenjuje “zakone države u kojoj ste nabavili Stroj” u prvoj rečenici: zakoni Države ili Teritorija.*

## **KAMBODŽA, LAOS i VIJETNAM**

**Važeće pravo:** *Sljedeće zamjenjuje “zakone države u kojoj ste nabavili Stroj” u prvoj rečenici: zakoni Države New York.*

*Sljedeće se dodaje ovom Odjeljku:* Nesporazumi i razlike koje proizađu iz ili u vezi s ovim Ugovorom će konačno biti poravnate arbitražom koja će se održati u Singapuru u skladu s pravilima Međunarodne trgovačke komore (ICC). Arbitar ili arbitri određeni u skladu s tim pravilima će imati ovlaštenje odlučivati prema vlastitoj stručnosti i prema Ugovoru o slanju Ugovora na nagodbu. Ishod nagodbe će biti konačan i obavezujući za obje stranke bez žalbe i ishod nagodbe će biti u pismenom obliku usklađen s činjenicama i zahtjevima primjenjivog prava.

Sve parnice će biti vođene, uključujući i sve predstavljene dokumente u takvim parnicama, na engleskom jeziku. Broj arbitara će biti tri, s tim da svaka stranka u raspravi ima pravo imenovati jednog arbitra.

Dva arbitra imenovana od stranaka će odrediti trećeg arbitra prije nastavka postupka. Treći arbitar će imati ulogu glavnog arbitra u postupku. Odsutnost glavnog arbitra će nadomjestiti osoba imenovana od predsjednika ICC-a. Ostale odsutne će nadomještati osobe imenovane od pojedine stranke. Rasprave će se nastaviti od mjesta na kojem su bile prekinute u trenutku odsutnosti.

Ako jedna od stranaka ne imenuje ili ne odredi arbitra u roku od 30 dana od dana kad je druga stranka imenovala svog, prvi imenovani arbitar će biti jedini arbitar, uz uvjet da je izabran na važeći i ispravan način.

Engleska jezična verzija ovog Ugovora je ispred bilo koje druge jezične verzije.

## **HONG KONG I MAKAO**

**Važeće pravo:** *Sljedeće zamjenjuje “zakone države u kojoj ste nabavili Stroj” u prvoj rečenici: zakoni Specijalne administrativne regije Hong Kong.*

## **INDIJA**

**Ograničenje odgovornosti:** *Slijedeće zamjenjuje stavke 1 i 2 ovog odjeljka:*

1. odgovornost za tjelesno oštećenje (i smrt) ili štetu na stvarnoj imovini i materijalnoj osobnoj imovini se ograničava samo na ono što je uzrokovano nemarom IBM-a;
2. što se tiče drugih stvarnih šteta proizašlih u bilo kojoj situaciji zbog neizvršavanja obveze od strane IBM-a sukladno ili na bilo koji način u vezi s predmetom ove Izjave o jamstvu, IBM-ova odgovornost je ograničena na troškove koje ste platili za pojedini Stroj koji je predmet potraživanja.

## JAPAN

**Važeće pravo:** *Sljedeća rečenica se dodaje ovom Odjeljku:* Bilo koji problem u vezi s ovim Ugovorom će se najprije riješiti između nas u dobroj vjeri i u skladu s principima uzajamnog povjerenja.

## NOVI ZELAND

**IBM Jamstvo za Strojeve:** *Sljedeći paragraf se dodaje ovom odjeljku:* Jamstva navedena u ovom dijelu su dodatak svim pravima koja imate prema Zakonu o potrošačkim jamstvima iz 1993. ili drugim zakonskim propisima, a koja se ne mogu isključiti ili ograničiti. Zakon o potrošačkim jamstvima iz 1993. neće se primjenjivati na robu koju isporučuje IBM, ako tražite tu robu u svrhu poslovne djelatnosti kako je određeno u Zakonu.

**Ograničenje odgovornosti:** *Slijedeće se dodaje ovom odlomku:* Tamo gdje Strojevi nisu pribavljeni u svrhu poslovanja kako je određeno Zakonom o potrošačkim jamstvima iz 1993., ograničenja ovog paragrafa podliježu ograničenjima u tom Zakonu.

## NARODNA REPUBLIKA KINA (NRK)

**Primjenjivo pravo:** *Sljedeće zamjenjuje ovaj odjeljak:* I Vi i IBM se slažete da se primjenjuju zakoni države New York (osim ako lokalni zakoni ne uvjetuju drukčije), te da se prema njima upravlja, interpretira i osigurava sva vaša i IBM-ova prava, dužnosti i obaveze koje proističu ili se odnose u bilo kojem obliku na određeni dio ovog Ugovora, bez obzira na odredbe zakona o rješavanju sukoba zakona.

Bilo koji nesporazumi koji proizđu iz ili u vezi s ovim Ugovorom će najprije biti riješeni prijateljskim pregovorima, a ukoliko oni ne uspiju, bilo tko od nas ima pravo predati zahtjev na rješavanje na China International Economic and Trade Arbitration Commission u Pekingu, NRK, za nagodbu u skladu s njihovim pravilima arbitraže važećim u danom trenutku. Arbitražni sud će se sastojati od tri suca. Jezik koji će se koristiti će biti engleski i kineski. Arbitražna presuda će biti konačna i obvezujuća za sve stranke, i biti će provedena prema Konvenciji o priznanju i izvršenju stranih arbitražnih odluka (Convention on the Recognition and Enforcement of Foreign Arbitral Awards - 1958).

Arbitražne troškove će snositi stranka koja izgubi spor, ukoliko sudsko vijeće ne odluči drukčije.

Za vrijeme trajanja arbitraže, ovaj Ugovor će se nastaviti primjenjivati osim u dijelu oko kojeg se stranke spore i koji je predmetom arbitraže.

## EUROPA, SREDNJI ISTOK, AFRIKA (EMEA)

**SLJEDEĆI UVJETI VRIJEDE ZA SVE EMEA ZEMLJE:** Uvjeti ove Izjave o ograničenom jamstvu se primjenjuju na Strojve kupljene od IBM ili IBM partnera.

### **Jamstveni servis:**

Ako ste kupili IBM Stroj u Austriji, Belgiji, Danskoj, Estoniji, Finskoj, Francuskoj, Njemačkoj, Grčkoj, Islandu, Irskoj, Italiji, Latviji, Litvi, Luksemburgu, Nizozemskoj, Norveškoj, Portugalu, Španjolskoj, Švedskoj, Švicarskoj ili Ujedinjenom Kraljevstvu, jamstvo za servis za Stroj u tim zemljama možete dobiti ili (1) od IBM prodavača ovlaštenog za servis u jamstvenom roku, ili (2) od IBM-a. Ako ste kupili IBM PC Stroj u Albaniji, Armeniji, Bjelorusiji, Bosni i Hercegovini, Bugarskoj, Hrvatskoj, Češkoj republici, Gruziji, Mađarskoj, Kazahstanu, Kirgiziji, SR Jugoslaviji, BJR Makedoniji, Moldaviji, Poljskoj, Rumunjskoj, Rusiji, Slovačkoj, Sloveniji ili Ukrajini, jamstvo za servis za kupljeni Stroj možete dobiti u tim zemljama ili (1) od IBM prodavača ovlaštenog za servis u jamstvenom roku, ili (2) od IBM-a.

Ako ste kupili IBM Stroj u zemlji Bliskog istoka ili Afrike, možete dobiti jamstveni servis za taj Stroj od IBM-a u zemlji kupovine, ako taj IBM daje usluge jamstvenog servisa u toj zemlji, ili od IBM prodavača, koji je ovlašten od IBM-a za obavljanje jamstvenog servisa na takvim Strojovima u toj zemlji. Jamstveni servis u Africi je dostupan u krugu od 50 kilometara od ovlaštenog IBM servisa. Vi ste odgovorni za transportne troškove za Strojve koji se nalaze dalje od 50 kilometara od ovlaštenog IBM servisa.

### **Primjenjivo pravo:**

Važeći zakoni koji upravljaju, interpretiraju i osiguravaju prava, dužnosti i obaveze svakog od nas, a koje proizlaze iz, ili se odnose u bilo kom obliku na sadržaj ove Izjave, bez obzira na sukobe u principima zakona, kao i na Uvjete jedinstvene za zemlju, te nadležni sud za ovu Izjavu su oni od zemlje u kojoj se jamstveni servis daje, osim u 1) Albaniji, Bosni i Hercegovini, Bugarskoj, Hrvatskoj, Mađarskoj, Bivšoj jugoslavenskoj republici Makedoniji, Rumunjskoj, Slovačkoj, Sloveniji, Armeniji, Azerbejdžanu, Bjelorusiji, Gruziji, Kazahstanu, Kirgistanu, Moldaviji, Rusiji, Tadžikistanu, Turkmenistanu, Ukrajini i Uzbekistanu, gdje se primjenjuju zakoni Austrije; 2) Estoniji, Latviji i Litvi, gdje se primjenjuju zakoni Finske; 3) Alžiru, Beninu, Burkini Faso, Kamerunu, Zelenortskim otocima, Centralnoj afričkoj republici, Čadu, Kongu, Džibutiju, Demokratskoj republici Kongo, Ekvatorijalnoj Gvineji, Francuskoj, Gabonu, Gambiji, Gvineji, Gvineji-Bisao, Obali slonove kosti, Libanonu, Maliju, Mauritaniji, Maroku, Nigeru, Senegalu, Togou i Tunisu, ovaj Ugovor će biti tumačen i zakonski odnosi među strankama će biti određeni u skladu s francuskim zakonima, a svi nesporazumi proizišli iz ovog Ugovora ili koji se odnose na njegovo kršenje ili primjenu, uključujući zaključne rasprave, će biti poravnani isključivo na Trgovačkom sudu u Parizu; 4) Angoli, Bahreinu, Botsvani, Burundiju, Egipatskoj Eritreji, Etiopiji, Gani, Jordanu, Keniji, Kuvajtu, Liberiji, Malaviju, Malti, Mozambiku, Nigeriji, Omanu, Omanu Pakistanu, Kataru, Ruandi, Sao Tome, Saudijskoj Arabiji, Siera Leoneu, Somaliji, Tanzaniji, Ugandi, Ujedinjenim Arapskim Emiratima, Ujedinjenom Kraljevstvu, West Bank/Gazi, Yemenu,

Zambiji i Zimbabveu, ovaj Ugovor će se rješavati prema engleskom zakonu, a nesporazumi koji se odnose na njega će biti predani u isključivu nadležnost engleskih sudova; i 5) u Grčkoj, Izraelu, Italiji, Portugalu i Španjolskoj bilo koji pravni zahtjev proizašao iz ove Izjave će biti iznesen pred, i konačno poravnat od, nadležnog suda u Ateni, Tel Avivu, Milanu, Lisabonu i Madridu.

### ***SLJEDEĆI UVJETI SE PRIMJENJUJU NA NAVEDENE ZEMLJE:***

#### **AUSTRIJA I NJEMAČKA**

**IBM jamstvo za Strojeve:** *Slijedeće zamjenjuje prvu rečenicu prvog paragrafa ovog odjeljka:* Jamstvo za IBM Stroj pokriva funkcionalnost Stroja kod normalne upotrebe i sukladnost Stroja s njegovim tehničkim specifikacijama.

*Slijedeći paragrafi se dodaju u ovom odjeljku:*

Najkraći jamstveni rok za Strojeve je šest mjeseci. U slučaju da IBM ili prodavač nisu u stanju popraviti neki IBM Stroj, u zamjenu možete zatražiti djelomičnu naknadu dok je to opravdano smanjenom vrijednošću Stroja ili zatražiti poništenje dotičnog sporazuma za takav Stroj i dobiti povrat svog novca.

**Opseg jamstva:** *Drugi paragraf se ne primjenjuje.*

**Jamstveni servis:** *Slijedeće se dodaje ovom odjeljku:* Za vrijeme jamstvenog roka, prijevoz Stroja u kvaru do IBM servisa ide na trošak IBM-a.

**Ograničenje odgovornosti:** *Slijedeći paragraf se dodaje ovom odlomku:* Ograničenja i izuzeci navedeni u Izjavi o jamstvu se neće primjenjivati na štete koje prouzroči IBM prijearom ili teškim nehatom i na izričita jamstva.

*Sljedeća rečenica se dodaje na kraj stavka 2:* IBM-ova odgovornost u ovom stavku je ograničena na kršenje osnovnih ugovornih uvjeta u slučajevima grube nemarnosti.

#### **EGIPAT**

**Ograničenje odgovornosti:** *Slijedeće zamjenjuje stavak 2 ovog odjeljka:* što se tiče drugih izravnih šteta, odgovornost IBM-a je ograničena na ukupni iznos koji ste platili za Stroj koji je predmetom potraživanja. Za svrhe ove stavke, pojam "Stroj" uključuje Strojni Kod i Licencni Interni Kod.

*Primjenljivost na dobavljače i trgovce (nepromjenjeno).*

#### **FRANCUSKA**

**Ograničenje odgovornosti:** *Slijedeće zamjenjuje drugu rečenicu prvog paragrafa ovog odjeljka:* U takvim slučajevima, bez obzira na osnovu po kojoj imate pravo na potraživanje odštete od IBM-a, IBM nije odgovoran za ništa drugo osim: (stavci 1 i 2 nepromijenjeni).

## IRSKA

**Opseg jamstva:** *Slijedeće se dodaje ovom odjeljku:* Osim kako je izrijekom navedeno u ovim uvjetima, svi zakonski uvjeti, uključujući i sva neizravna jamstva, ali bez prejudiciranja prethodnoga, sva jamstva prema Zakonu o prodaji roba iz 1893., ili Zakonu o prodaji roba i pružanju usluga iz 1980. se ovime isključuju.

**Ograničenje odgovornosti:** *Slijedeće zamjenjuje stavke jedan i dva u prvom paragrafu ovog odjeljka:* 1. smrt ili osobna ozljeda ili fizička šteta nanesena vašoj stvarnoj imovini jedino nemarom IBM-a; i 2. iznos svih drugih stvarnih izravnih šteta, do ne više od 125 posto od troškova (ako se ponavlja, obračunavaju se troškovi za 12 mjeseci) za Stroj koji je predmet potraživanja ili koji na neki drugi način povlači za sobom to potraživanje.

*Primjenljivost na dobavljače i trgovce (nepromijenjeno).*

*Sljedeći paragraf se dodaje na kraj ovog odjeljka:* Sva odgovornost IBM-a i vaš jedini pravni lijek, bilo u ugovoru ili u prekršaju, u odnosu na svaku ogluhu, propust ili nemar, bit će ograničena samo na štetu.

## ITALIJA

**Ograničenje odgovornosti:** *Slijedeće zamjenjuje drugu rečenicu prvog paragrafa:* U svakom takvom slučaju, osim ako nije drugačije određeno važećim zakonom, IBM nije odgovoran za ništa više od: 1. (nepromijenjeno) 2. što se tiče bilo koje druge stvarne štete proizašle u svim situacijama neizvršavanja obveza od strane IBM-a sukladno ili na bilo koji način u vezi s predmetom ove Izjave o jamstvu, odgovornost IBM-a će biti ograničena na ukupan iznos koji ste platili za Stroj koji je predmetom ovog potraživanja. *Primjenljivost na dobavljače i trgovce (nepromijenjeno).*

*Slijedeće zamjenjuje treći paragraf ovog odjeljka:* Ako važeći zakon ne odredi drugačije, IBM i vaš ovlaštenu prodavač nisu odgovorni za sljedeće: (stavci 1 i 2 nepromijenjeni) 3) neizravne štete, čak i kad su IBM ili ovlaštenu prodavač obaviješteni o njihovoj mogućnosti.

## JUŽNA AFRIKA, NAMIBIJA, BOTSWANA, LESOTO I SWAZILAND

**Ograničenje odgovornosti:** *Slijedeće se dodaje ovom odlomku:* Sva odgovornost IBM-a prema vama zbog stvarnih šteta proizašlih u svim situacijama neizvršavanja obveze od strane IBM-a u odnosu na predmetnu stvar ove Izjave o jamstvu bit će ograničena na troškove koje ste platili za pojedini Stroj koji je predmet potraživanja od IBM-a.

## UJEDINJENO KRALJEVSTVO

**Ograničenje odgovornosti:** *Sljedeće zamjenjuje stavke jedan i dva u prvom paragrafu ovog Odjeljka:*

1. smrt ili osobna ozljeda ili fizička šteta na nekretninama i imovini uzrokovana samo nemarom IBM-a;
2. iznos ostalih stvarnih izravnih šteta ili gubitka, do ne više od 125 posto od troškova (ako se ponavlja, naplaćuju se troškovi za 12 mjeseci) za Stroj koji je predmetom ovog potraživanja ili koji na drugi način za sobom povlači ovo potraživanje.

*Sljedeća stavka se dodaje ovom paragrafu:* 3. kršenje obveza IBM-a sadržanih u paragrafu 12 Zakona o prodaji robe iz 1979. ili paragrafu 2 Zakona o prodaji robe i isporuci usluga iz 1982.

*Primjenljivost na dobavljače i trgovce (nepromjenjeno).*

*Sljedeće se dodaje na kraj ovog odjeljka:* Sva odgovornost IBM-a i vaš jedini pravni lijek, bilo u ugovoru ili u prekršaju, u odnosu na svaku ogluhu, propust ili nemar, bit će ograničena samo na štetu.





---

## Dodatak B. Napomene

Ova je publikacija izrađena za proizvode i usluge koje se nude u SAD.

IBM ne mora proizvode, usluge i funkcije opisane u ovom dokumentu ponuditi i u drugim državama. Posavjetujte se s lokalnim IBM predstavnikom u vezi informacija o proizvodima i uslugama koje se mogu nabaviti u vašem području. Nijedno upućivanje ili pozivanje na neki IBM proizvod, program ili uslugu ne znači da se mogu koristiti samo IBM proizvodi, programi ili usluge. Bilo koji funkcionalno ekvivalentan proizvod, program ili usluga se mogu koristiti, ako ne povređuju neko IBM-ovo intelektualno pravo vlasništva. Dakako, korisnikova je odgovornost da procijeni i provjeri operacije za svaki ne-IBM proizvod, program ili uslugu.

IBM može imati patente ili zahtjeve koji čekaju na patent, a koji pokrivaju materijal opisan u ovom dokumentu. Posjedovanje ovog dokumenta ne daje vam nikakvu dozvolu za korištenje tih patenata. Upute o licenci možete poslati, u pismenom obliku, na:

*IBM Director of Licensing  
IBM Corporation  
North Castle Drive  
Armonk, NY 10504-1785  
U.S.A.*

**Slijedeći odlomak se ne odnosi na Ujedinjeno Kraljevstvo ili neku drugu zemlju gdje ovakve odredbe nisu u skladu s lokalnim zakonom :** INTERNATIONAL BUSINESS MACHINES CORPORATION DOSTAVLJA OVU PUBLIKACIJU "KAKVA JE" BEZ BILO KAKVOG JAMSTVA, IZRAVNOG ILI NEIZRAVNOG, UKLJUČUJUĆI, ALI NE OGRANIČAVAJUĆI SE SA, NEIZRAVNIM JAMSTVIMA O NE-KRŠENJU, TRGOVANJU ILI SPOSOBNOSTI ZA ODREĐENU NAMJENU. Neke države ne dozvoljavaju odricanje od izričitih ili impliciranih jamstava u određenim transakcijama, stoga se ova izjava možda ne odnosi na vas.

U ovoj publikaciji su moguće tehničke netočnosti i tiskarske pogreške. Promjene se periodično rade za ove informacije; te promjene će biti uključene u nova izdanja publikacije. IBM može u bilo koje vrijeme napraviti poboljšanja i/ili promjene na proizvodu(ima) i/ili programu(ima) opisanim u ovoj publikaciji, bez prethodne obavijesti.

IBM može koristiti ili distribuirati bilo koju informaciju koju vi dobavite, na bilo koji način koji on smatra prikladnim, bez obveze prema vama. Svako pozivanje u ovoj publikaciji na ne-IBM Web stranice je u svrhu boljeg informiranja i pomoći korisniku i ni na koji način ne služi u svrhu promicanja tih Web stranica. Materijali na tim Web stranicama nisu dio materijala sadržanih u ovom IBM proizvodu, a upotreba tih Web stranica je isključivo vaša odgovornost.

---

## Napomena za televizijski izlaz

Sljedeća napomena se odnosi na modele koji imaju tvornički-instaliran dodatak za televizijski izlaz.

Ovaj proizvod sadrži tehnologiju za zaštitu autorskih prava koja je zaštićena primjenom načina patentiranja za određene U.S. patente i druga prava intelektualnog vlasništva koja posjeduje Macrovision Corporation i drugi vlasnici prava. Upotreba ove tehnologije za zaštitu autorskih prava mora biti autorizirana od Macrovision Corporation i namijenjena je samo za gledanje kod kuće i u drugim ograničenim slučajevima osim ako nije drukčije autorizirano od Macrovision Corporation. Rastavljanje je zabranjeno.

---

## Zaštitni znaci

Sljedeći pojmovi su zaštitni znakovi korporacije IBM u Sjedinjenim Državama ili drugim zemljama ili oboje:

HelpCenter

IBM

PS/2

ScrollPoint

Update Connector

Microsoft, Windows i Windows NT su zaštitni znakovi Microsoft Corporation u Sjedinjenim Državama, drugim zemljama ili oboje.

Ostala imena poduzeća, proizvoda i usluga mogu biti zaštitni znakovi ili oznake usluga drugih.

---

## Napomene o elektronskom isijavanju

### Klasa B napomene

Tipovi 2179, 2283, 6274 i 6643

### Federal Communications Commission (FCC) izjava

**Napomena:** Ova oprema je ispitana i odgovara ograničenjima za digitalne uređaje Klase B, u skladu s Dijelom 15 FCC Pravilnika. Ta ograničenja su postavljena radi razumne zaštite od štetnih interferencija u stambenim okruženjima. Ova oprema generira, koristi i može emitirati radio frekventnu energiju i, ako se ne instalira i koristi u skladu s uputstvima, može uzrokovati štetne interferencije u radio komunikacijama. Međutim, nema jamstva da interferencije neće nastati u određenim instalacijama. Ako ova oprema uzrokuje štetne smetnje radio ili televizijskom prijemu, što se može utvrditi tako da se oprema isključi i ponovo uključi, korisnik može otkloniti smetnje tako što će poduzeti jednu ili više od navedenih mjera:

- Reorijentirati ili premjestiti prijemnu antenu.
- Povećati udaljenost između opreme i prijemnika.
- Spojiti opremu u utičnicu na drukčijem strujnom krugu od onog na koji je spojen prijemnik.
- Posavjetovati se s ovlaštenim prodavačem IBM-a ili predstavnikom IBM servisa oko pomoći.

Propisno zaštićeni i uzemljeni kablovi i konektori se moraju koristiti kako bi se udovoljilo FCC ograničenjima emisije. Odgovarajući kablovi i konektori se mogu nabaviti od ovlaštenih IBM prodavača. IBM nije odgovoran za bilo koje radio ili televizijske interferencije koje su uzrokovane upotrebom drugih, nepreporučenih kablova i konektora ili su uzrokovane neovlaštenim promjenama i preinakama na opremi. Neovlaštene promjene ili preinake mogu poništiti ovlaštenje korisnika za rad s opremom.

Ovaj uređaj je u skladu s Dijelom 15 FCC Pravilnika. Rad je podložan slijedećim uvjetima: (1) ovaj uređaj ne izaziva štetne smetnje i (2) ovaj uređaj mora prihvatiti sve smetnje koje primi, uključujući i smetnje koje mogu izazvati nepoželjni rad opreme.

Odgovorna stranka:

International Business Machines Corporation  
 New Orchard Road  
 Armonk, NY 10504  
 Telefon: 1-919-543-2193



Testirano na sukladnost  
 Sa FCC standardom

ZA KUĆNU ILI UREDSKU UPOTREBU

## **Izjava o sukladnosti emisije s kanadskim industrijskim standardom za klasu B**

Ovaj digitalni aparat Klase B u potpunosti odgovara kanadskom propisu ICES-003.

## **Avis de conformité à la réglementation d'Industrie Canada**

Cet appareil numérique de la classe B est conforme à la norme NMB-003 du Canada.

## **European Union EMC Directive izjava o sukladnosti**

Ovaj je proizvod u skladu s mjerama zaštite koje je utvrdilo Vijeće Europske Unije u uputi 89/336/EEC o usklađivanju zakona država članica koji se odnose na elektromagnetsku kompatibilnost. IBM ne može preuzeti odgovornost za propuste u ispunjavanju zahtjeva za zaštitom koji mogu biti posljedica modifikacije proizvoda suprotno preporukama, uključujući i opremanje s ne-IBM opcijskim karticama.

Ovaj proizvod je testiran i odgovara granicama za Class B Information Technology Equipment u skladu s CISPR 22/European Standard EN 55022. Granice za opremu Klase

B su izvedene za tipična rezidencijalna okruženja da bi osigurale razumnu zaštitu od interferencija s licenciranom opremom za komunikacije.

## Zahtjevi od Federal Communications Commission (FCC) i telefonske kompanije

1. Ovaj uređaj je u skladu s Dijelom 68 FCC Pravilnika. Na uređaj je pričvršćena naljepnica koja sadrži, između ostalog, FCC registracijski broj, USOC i Ringer Equivalency Number (REN) za ovu opremu. Ako se ti brojevi traže, dostavite telefonskoj kompaniji te podatke.

**Bilješka:** Ako je uređaj interni modem, postoji i druga FCC registracijska naljepnica. Naljepnicu možete staviti na vanjsku stranu računala u kojem je instaliran IBM modem, ili ju možete staviti na vanjski DAA, ako ga imate. Stavite naljepnicu na mjesto koje je lako dostupno, za slučaj da trebate podatke s naljepnice dati telefonskoj kompaniji.

2. REN je koristan za određivanje količine uređaja koje možete spojiti na vašu telefonsku liniju, a da ti uređaji zvone kad se vaš broj pozove. U većini, ali ne u svim područjima, zbroj REN-ova za sve uređaje ne bi trebao premašiti pet (5). Da bi sigurno odredili broj uređaja koje možete spojiti na vašu liniju, kako je određeno REN-om, trebate nazvati vašu telefonsku kompaniju da doznate maksimalni REN za vaše pozivno područje.
3. Ako uređaj uzrokuje štetu telefonskoj mreži, telefonska kompanija vam može privremeno prestati pružati usluge. Ako je moguće, oni će vas o tome unaprijed obavijestiti; ako takva obavijest nije praktična, dobit ćete obavijest u najkraćem mogućem roku. Dobit ćete informaciju o vašem pravu za ulaganje žalbe kod FCC.
4. Vaša telefonska kompanija može napraviti promjene u svojim uređajima, opremi, radu ili procedurama koje mogu utjecati na ispravan rad vaše opreme. Ako oni to učine, dobit ćete obavijest unaprijed da bi imali priliku zadržati neprekinuti rad.
5. Ako naidete na teškoće s ovim proizvodom, kontaktirajte vašeg ovlaštenog prodavača, ili nazovite IBM. U SAD, nazovite IBM na **1-800-772-2227**. U Kanadi, nazovite IBM na **1-800-565-3344**. Možda ćete morati predočiti dokaz o kupnji.  
Telefonska kompanija može od vas zatražiti da odspojite uređaj od mreže dok se problem ne ispravi, ili dok se vi ne uvjerite da uređaj funkcionira ispravno.
6. Nisu mogući nikakvi korisnički popravci na ovom uređaju. Ako naidete na teškoće s ovim proizvodom, kontaktirajte vašeg ovlaštenog prodavača ili pogledajte poglavlje o Dijagnostici u ovom priručniku radi informacija.
7. Ovaj uređaj se ne može koristiti na kovanice. Spajanje na dvojnika podliježe državnim tarifama. Obratite se svom povjerenstvu za javne komunalne usluge ili odboru korporacije radi informacija.
8. Kod naručivanja usluge mrežnog povezivanja (NI) od lokalne telekomunikacijske kompanije navedite ugovor o usluzi USOC RJ11C.

## **Oznaka s potvrdom kanadskog Ministarstva za veze**

**NAPOMENA:** Industry Canada labela identificira potvrđenu opremu. Ova potvrda znači da oprema zadovoljava zaštitne, operativne i sigurnosne zahtjeve telekomunikacione mreže, kako je propisano u odgovarajućim Terminal Equipment Technical Requirements dokumentima. Odjel ne jamči da će oprema raditi na korisničko zadovoljstvo.

Prije instaliranja ove opreme, korisnici trebaju provjeriti je li dopušteno spajanje na objekte lokalne telekomunikacijske kompanije. Oprema treba biti instalirana koristeći se prihvatljivim načinom spajanja. Korisnik treba biti svjestan da pridržavanje gornjih uvjeta ne mora spriječiti pogoršanje usluge u nekim situacijama. Popravke na atestiranoj opremi trebaju izvoditi predstavnici određeni od dobavljača. Svi popravci ili izmjene koje korisnik napravi na opremi, ili loše funkcioniranje opreme, mogu telekomunikacijskom centru biti povodom da od korisnika zatraži da iskopča opremu.

Radi svoje vlastite zaštite, korisnici bi trebali osigurati da uzemljenja struje, telefonskih linija i unutarnjih metalnih cjevovoda, ako postoje, budu spojena zajedno. Ova predostrožnost je od posebne važnosti u ruralnim područjima.

**Oppez:** Korisnici ne smiju sami izvoditi takve spojeve, nego se obratiti odgovarajućem inspekcijском tijelu ili električaru.

**NAPOMENA:** Ringer Equivalence Number (REN) dodijeljen svakom terminalskom uređaju daje indicaciju maksimalnog broja terminala koji se smije povezati na telefonsku mrežu. Završetak čvora može se sastojati od proizvoljne kombinacije uređaja uz uvjet da suma Ringer Equivalence Numbers-a svih uređaja ne prelazi 5.

## **Étiquette d'homologation du ministère des Communications du Canada**

**AVIS :** L'Étiquette d'Industrie Canada identifie le matériel homologué. Cette étiquette certifie que le matériel est conforme aux normes de protection, d'exploitation et de sécurité des réseaux de télécommunications, comme le prescrivent les documents concernant les exigences techniques relatives au matériel terminal. Le ministère n'assure toutefois pas que le matériel fonctionnera à la satisfaction de l'utilisateur.

Avant d'installer ce matériel, l'utilisateur doit s'assurer qu'il est permis de le raccorder aux installations de l'entreprise locale de télécommunications. Le matériel doit également être installé en suivant une méthode acceptée de raccordement. L'abonné ne doit pas oublier qu'il est possible que la conformité aux conditions énoncées ci-dessus n'empêche pas la dégradation du service dans certaines situations.

Les réparations de matériel homologué doivent être coordonnées par un représentant désigné par le fournisseur. L'entreprise de télécommunications peut demander à l'utilisateur de débrancher un appareil à la suite de réparations ou de modifications effectuées par l'utilisateur ou à cause de mauvais fonctionnement.

Pour sa propre protection, l'utilisateur doit s'assurer que tous les fils de mise à la terre de la source d'énergie électrique, des lignes téléphoniques et des canalisations d'eau métalliques, s'il y en a, sont raccordés ensemble. Cette précaution est particulièrement importante dans les régions rurales.

**Avertissement :** L'utilisateur ne doit pas tenter de faire ces raccordements lui-même; il doit avoir recours à un service d'inspection des installations électriques ou à un électricien, selon le cas.

**AVIS :** L'indice d'équivalence de la sonnerie (IES) assigné à chaque dispositif terminal indique le nombre maximal de terminaux qui peuvent être raccordés à une interface. La terminaison d'une interface téléphonique peut consister en une combinaison de quelques dispositifs, à la seule condition que la somme d'indices d'équivalence de la sonnerie de tous les dispositifs n'excède pas 5.

## Izjava japanskog volonterskog kontrolnog vijeća za interferencije (VCCI)

この装置は、情報処理装置等電波障害自主規制協議会（VCCI）の基準に基づくクラスB情報技術装置です。この装置は、家庭環境で使用することを目的としていますが、この装置がラジオやテレビジョン受信機に近接して使用されると、受信障害を引き起こすことがあります。  
取扱説明書に従って正しい取り扱いをして下さい。

---

## Napomena o naponskoj žici

Zbog vaše sigurnosti, IBM isporučuje električni kabel s uzemljenim utikačem za korištenje s ovim IBM-ovim proizvodom. Radi izbjegavanja električnog udara uvijek koristite strujni kabel i utikač na pravilno uzemljenoj utičnici.

IBM kablovi za napajanje koji se koriste u SAD i Kanadi nalaze se na popisu Underwriter's Laboratories (UL) i potvrđeni su od strane Canadian Standards Association (CSA).

Za uređaje koji rade na 115 volti: Koristite kabelski set s popisa UL i potvrđen od CSA koji se sastoji od minimalno 18 AWG tip SVT ili SJT žice s tri vodiča maksimalne duljine 15 stopa (5 m) i paralelnog utikača s uzemljenjem od 15 ampera, 125 volti.

Za uređaje koji rade na 230 volti: Koristite kabelski set s popisa UL i potvrđen od CSA koji se sastoji od minimalno 18 AWG tip SVT ili SJT žice s tri vodiča maksimalne duljine 15 stopa (5 m) i tandem utikača s uzemljenjem od 15 ampera, 250 volti.

Za uređaje koji rade na 230 volti (izvan SAD): Koristite komplet kablova s uzemljenim utikačem. Kabel mora imati odgovarajuće sigurnosne ateste zemlje u kojoj se oprema instalira.

IBM strujni kablovi za neku određenu zemlju ili regiju se obično mogu nabaviti samo u toj zemlji ili regiji.

<b>Kataloški broj IBM-ovog električnog kabla</b>	<b>Koristi se u ovim zemljama i regijama</b>
6952301	Bolivija, Kanada, Kolumbija, Dominikanska Republika, Ekvador, El Salvador, Gvatemala, Honduras, Latinska Amerika (niski napon), Meksiko, Nikaragva, Panama, Peru, Saudijska Arabija, Tajvan, Tajland, Sjedinjene Američke Države, Venecuela
13F9939	Australija, Novi Zeland
36L9015	Japan
13F9978	Belgija, Bosna, Hrvatska, Finska, Francuska, Egipat, Njemačka, Grčka, Mađarska, Latinska Amerika (visoki napon), Norveška, Nizozemska, Poljska, Portugal, Rumunjska, Slovenija, Španjolska, Švedska, Turska
14F0032	Kina (Hong Kong S.A.R.), Dubai, Singapur, Ujedinjeno Kraljevstvo
13F9996	Danska
14F0068	Čile, Italija
36L8875	Argentina
02K0542	Kina









Broj dijela: 23P1149

Tiskano u Hrvatskoj

(1P) P/N: 23P1149

