



# Краткий справочник

*Содержит разделы:*

- **Инструкции по технике безопасности, гарантии и прочие замечания**
- **Установка компьютера**
- **Восстановление программных средств**
- **Устранение неполадок**
- **Консультации и обслуживание, которые предоставляет IBM**





# Краткий справочник

**Примечание**

Перед тем как воспользоваться этой публикацией и продуктом, к которому она относится, обязательно прочтите разделы “Замечания по технике безопасности” на стр. v, “Приложение А. Информация о гарантии” на стр. 27 и “Приложение В. Замечания” на стр. 43.

---

# Содержание

<b>Замечания по технике безопасности . . . . .</b>	<b>v</b>
Замечание относительно литиевых батареек . . . . .	vii
Замечания по технике безопасности при работе с модемом . . . . .	vii
Заявление о соответствии требованиям к лазерному оборудованию . . . . .	viii
<b>Глава 1. Установка компьютера . . . . .</b>	<b>1</b>
Выбор места для компьютера . . . . .	1
Организация рабочего места . . . . .	1
Присоединение кабелей . . . . .	3
Разъемы . . . . .	5
Кнопки и индикаторы . . . . .	6
Включение питания . . . . .	7
Завершение установки программных средств . . . . .	8
Как правильно выключить компьютер . . . . .	9
Как просмотреть и напечатать Руководство пользователя. . . . .	9
Бланки для записи информации о вашем компьютере . . . . .	9
<b>Глава 2. Восстановление программного обеспечения и устранение     неисправностей . . . . .</b>	<b>11</b>
Как провести восстановление . . . . .	11
Восстановление программных средств после сбоя на жестком диске . . . . .	13
Как решить вопросы, связанные с восстановлением . . . . .	13
Изменение последовательности запуска . . . . .	14
Восстановление или установка драйверов устройств . . . . .	15
Основные подходы к устранению неполадок . . . . .	16
Коды ошибок. . . . .	18
<b>Глава 3. Как обратиться за информацией, консультациями и     обслуживанием . . . . .</b>	<b>21</b>
Как получить информацию . . . . .	21
Информация о консультациях и обслуживании . . . . .	22
Приобретение дополнительных услуг . . . . .	25
<b>Приложение А. Информация о гарантии . . . . .</b>	<b>27</b>
Гарантийный срок . . . . .	27
Гарантийное обслуживание и поддержка . . . . .	28
Заявление IBM об Ограниченной Гарантии Z125-4753-06. . . . .	30
<b>Приложение В. Замечания . . . . .</b>	<b>43</b>
Замечание о телевизионном выходе . . . . .	44
Товарные знаки . . . . .	44
Замечания по электромагнитному излучению . . . . .	44
Замечание о шнурах питания . . . . .	49



---

## Замечания по технике безопасности

### ОПАСНО

Существует опасность поражения электрическим током от силовых кабелей, телефонных и других линий связи.

Во избежание поражения током:

- Не присоединяйте и не отсоединяйте провода, а также не производите установку, обслуживание или переконфигурирование данного продукта во время грозы.
- Присоединяйте шнуры питания к розеткам с правильной подводкой и заземлением.
- Оборудование, подключаемое к данному продукту, следует включать в розетки с правильной подводкой.
- По мере возможности, при отсоединении или присоединении сигнальных кабелей старайтесь действовать одной рукой.
- Ни в коем случае не включайте оборудование при признаках возгорания, затопления или конструктивных повреждений.
- Перед тем как открывать крышки устройства, отсоединяйте шнуры питания, телекоммуникационные системы, сети и модемы (если только в инструкциях по установке и конфигурированию не указано иное).
- Устанавливая или перемещая продукт либо подсоединенные к нему устройства, а также открывая их крышки, отсоединяйте и присоединяйте кабели так, как описано в приведенной ниже таблице.

При подключении:	При отсоединении:
1. ВЫКЛЮЧИТЕ все.	1. ВЫКЛЮЧИТЕ все.
2. Сначала присоедините все кабели к устройствам.	2. Сначала выньте шнуры питания из розеток.
3. Присоедините сигнальные кабели к разъемам.	3. Выньте сигнальные кабели из разъемов.
4. Вставьте шнуры питания в розетки.	4. Отсоедините все кабели от устройств.
5. ВКЛЮЧИТЕ устройство.	

### DANGER

**Le courant électrique provenant de l'alimentation, du téléphone et des câbles de transmission peut présenter un danger.**

**Pour éviter tout risque de choc électrique :**

- **Ne manipulez aucun câble et n’effectuez aucune opération d’installation, d’entretien ou de reconfiguration de ce produit au cours d’un orage.**
- **Branchez tous les cordons d’alimentation sur un socle de prise de courant correctement câblé et mis à la terre.**
- **Branchez sur des socles de prise de courant correctement câblés tout équipement connecté à ce produit.**
- **Lorsque cela est possible, n’utilisez qu’une seule main pour connecter ou déconnecter les câbles d’interface.;**
- **Ne mettez jamais un équipement sous tension en cas d’incendie ou d’inondation, ou en présence de dommages matériels.**
- **Avant de retirer les carters de l’unité, mettez celle-ci hors tension et déconnectez ses cordons d’alimentation, ainsi que les câbles qui la relie aux réseaux, aux systèmes de télécommunication et aux modems (sauf instruction contraire mentionnée dans les procédures d’installation et de configuration).**
- **Lorsque vous installez, que vous déplacez, ou que vous manipulez le présent produit ou des périphériques qui lui sont raccordés, reportez-vous aux instructions ci-dessous pour connecter et déconnecter les différents cordons.**

<b>Connexion:</b>	<b>Déconnexion:</b>
1. Mettez les unités hors tension.	1. Mettez les unités hors tension.
2. Commencez par brancher tous les cordons sur les unités.	2. Débranchez les cordons d’alimentation des prises.
3. Branchez les câbles d’interface sur des connecteurs.	3. Débranchez les câbles d’interface des connecteurs.
4. Branchez les cordons d’alimentation sur des prises.	4. Débranchez tous les câbles des unités.
5. Mettez les unités sous tension.	



---

## **Замечание относительно литиевых батареек**

### **ОСТОРОЖНО:**

При неправильной замене батарейки возможен взрыв.

Батарейку можно заменить только на батарейку IBM P/N 33F8354 или на батарейку эквивалентного типа, рекомендованного изготовителем. Внутри батарейки содержится литий, поэтому при неправильном использовании, обращении или утилизации батарейка может взорваться.

#### *Запрещается:*

- Бросать или погружать батарейку в воду
- Нагревать ее свыше 100°C
- Чинить или разбирать батарейку

При утилизации батареек следуйте правилам, установленным в вашей стране.

### **ATTENTION**

**Danger d'explosion en cas de remplacement incorrect de la batterie.**

**Remplacer uniquement par une batterie IBM de type ou d'un type équivalent recommandé par le fabricant. La batterie contient du lithium et peut exploser en cas de mauvaise utilisation, de mauvaise manipulation ou de mise au rebut inappropriée.**

#### *Ne pas :*

- Lancer ou plonger dans l'eau
- Chauffer à plus de 100°C (212°F)
- Réparer ou désassembler

Mettre au rebut les batteries usagées conformément aux règlements locaux.

---

## **Замечания по технике безопасности при работе с модемом**

Чтобы уменьшить вероятность возгорания, поражения электрическим током или травм при работе с телефонным оборудованием, всегда соблюдайте основные меры предосторожности, в частности:

- Никогда не прокладывайте телефонную проводку во время грозы.
- Никогда не устанавливайте телефонные розетки во влажных помещениях, если эти розетки не предназначены специально для работы во влажных помещениях.
- Никогда не прикасайтесь к неизолированным телефонным проводам или клеммам, если телефонная линия не отсоединена от сети.

- Будьте осторожны при прокладке и модификации телефонных линий.
- Избегайте пользоваться телефоном (за исключением беспроводных аппаратов) во время грозы: вас может ударить молнией.
- Если вам нужно сообщить об утечке газа, не пользуйтесь телефоном, находящимся вблизи места утечки.

### **Consignes de sécurité relatives au modem**

Lors de l'utilisation de votre matériel téléphonique, il est important de respecter les consignes ci-après afin de réduire les risques d'incendie, d'électrocution et d'autres blessures :

- N'installez jamais de cordons téléphoniques durant un orage.
- Les prises téléphoniques ne doivent pas être installées dans des endroits humides, excepté si le modèle a été conçu à cet effet.
- Ne touchez jamais un cordon téléphonique ou un terminal non isolé avant que la ligne ait été déconnectée du réseau téléphonique.
- Soyez toujours prudent lorsque vous procédez à l'installation ou à la modification de lignes téléphoniques.
- Si vous devez téléphoner pendant un orage, pour éviter tout risque de choc électrique, utilisez toujours un téléphone sans fil.
- En cas de fuite de gaz, n'utilisez jamais un téléphone situé à proximité de la fuite.

---

## **Заявление о соответствии требованиям к лазерному оборудованию**

Некоторые модели персональных компьютеров IBM оснащены устройством CD-ROM или устройством DVD-ROM. Устройства CD-ROM и DVD-ROM также можно приобрести отдельно, в качестве дополнительного оборудования. Устройства CD-ROM и DVD-ROM относятся к лазерному оборудованию. В США на эти устройства получены сертификаты, подтверждающие их соответствие требованиям подраздела J постановлений DHHS 21 CFR (Department of Health and Human Services 21 Code of Federal Regulations - Постановления правительства, код 21, Департамент Здравоохранения и Службы Человека) для лазерного оборудования Класса 1. Что касается других стран, то на эти устройства получены сертификаты, подтверждающие их соответствие требованиям Электротехнической Комиссии (IEC) 825 и EN 60 825 CENELEC для лазерного оборудования Класса 1.

Если у вас установлено устройство CD-ROM или DVD-ROM, соблюдайте приведенные ниже правила обращения с этими устройствами.

## **ОСТОРОЖНО:**

**Предприняв действия в обход приведенных здесь инструкций (например, при настройке или регулировке аппаратуры и т.д.), вы можете подвергнуться опасному воздействию лазерного излучения.**

При снятии крышки устройства CD-ROM или устройства DVD-ROM можно подвергнуться опасному воздействию лазерного излучения. Внутри устройств CD-ROM и DVD-ROM нет узлов, подлежащих обслуживанию. **Не снимайте крышки этих устройств.**

В некоторых устройствах CD-ROM и DVD-ROM используются встроенные лазерные диоды Класса 3A или 3B. Обратите внимание на приведенное ниже положение.

### **ОПАСНО**

**В открытом состоянии является источником лазерного излучения. Не смотрите на луч, не разглядывайте его с помощью оптических инструментов, а также избегайте прямого воздействия лазерного луча.**

## **DANGER:**

Certains modèles d'ordinateurs personnels sont équipés d'origine d'une unité de CD-ROM ou de DVD-ROM. Mais ces unités sont également vendues séparément en tant qu'options. L'unité de CD-ROM/DVD-ROM est un appareil à laser. Aux États-Unis, l'unité de CD-ROM/DVD-ROM est certifiée conforme aux normes indiquées dans le sous-chapitre J du DHHS 21 CFR relatif aux produits à laser de classe 1. Dans les autres pays, elle est certifiée être un produit à laser de classe 1 conforme aux normes CEI 825 et CENELEC EN 60 825.

Lorsqu'une unité de CD-ROM/DVD-ROM est installée, tenez compte des remarques suivantes:

**ATTENTION: Pour éviter tout risque d'exposition au rayon laser, respectez les consignes de réglage et d'utilisation des commandes, ainsi que les procédures décrites.**

L'ouverture de l'unité de CD-ROM/DVD-ROM peut entraîner un risque d'exposition au rayon laser. Pour toute intervention, faites appel à du personnel qualifié.

Certaines unités de CD-ROM/DVD-ROM peuvent contenir une diode à laser de classe 3A ou 3B. Tenez compte de la consigne qui suit:

**DANGER**

**Rayonnement laser lorsque le carter est ouvert. Évitez toute exposition directe des yeux au rayon laser. Évitez de regarder fixement le faisceau ou de l'observer à l'aide d'instruments optiques.**

---

## Глава 1. Установка компьютера

### Перед началом работы

Обязательно прочтите раздел “Замечания по технике безопасности” на стр. v.

---

## Выбор места для компьютера

Убедитесь, что вам хватает правильно заземленных розеток для всех устройств. Устанавливайте компьютер в сухом помещении. Для беспрепятственной циркуляции воздуха компьютер должен отстоять от других предметов не менее, чем на 5 см.

---

## Организация рабочего места

При размещении оборудования следует обратить внимание на то, чтобы рабочее место было удобным. При организации рабочего места следует учитывать условия освещения и вентиляции, а также расположение электрических розеток.

## Удобство

Приведенные ниже рекомендации помогут вам определить подходящее рабочее положение.

Если человек долго находится в одной и той же позе, он быстро устает, поэтому подберите себе удобный стул. Спинка и сиденье должны регулироваться независимо друг от друга и служить надежной опорой. Сиденье должно быть закруглено спереди, чтобы снизить давление на бедра. Отрегулируйте сиденье так, чтобы бедра были параллельны полу, а ноги полной ступней стояли на полу или специальной подставке.

При работе с клавиатурой предплечья должны быть параллельны полу, а кисти должны находиться в нейтральном, удобном положении. Печатайте легкими касаниями, держа руки и пальцы расслабленными. Вы можете установить удобный для себя угол наклона клавиатуры, изменив высоту ножек клавиатуры.



Установите монитор так, чтобы верх экрана был на уровне глаз или немного ниже. Расположите монитор на удобном расстоянии (50-60 см от глаз), так, чтобы при взгляде на экран не пришлось поворачиваться.

## Освещение и блики

Разместите монитор так, чтобы свести к минимуму блики и отражения от верхнего освещения, окон и прочих источников света. По возможности размещайте монитор под прямым углом к источникам света. Если нужно, уменьшите верхнее освещение с помощью выключателя или регулятора напряжения. Если монитор стоит рядом с окном, повесьте шторы или занавески, чтобы преградить доступ солнечному свету. Возможно, вам придется в течение дня по мере изменения освещения подстраивать яркость и контрастность на мониторе.

Если никак не удастся устранить отражения или отрегулировать освещение, установите на экран антибликовый фильтр. Однако такие фильтры могут снизить чистоту изображения на экране, поэтому прибегайте к этой мере, только исчерпав остальные методы борьбы с бликами.

Накопление на экране пыли усугубляет проблемы, связанные с бликами. Время от времени протирайте экран монитора мягкой тряпочкой, смоченной неабразивным жидким стеклоочистителем.

## Вентиляция

При работе компьютера и монитора выделяется тепло. Находящийся внутри компьютера вентилятор всасывает свежий воздух и выбрасывает горячий. Горячий воздух выходит через вентиляционные отверстия. Если закрыть вентиляционные отверстия, то перегрев может привести к порче оборудования. Размещайте компьютер и монитор так, чтобы не загромождать вентиляционные

отверстия; обычно достаточно, чтобы компьютер и монитор отстояли от других предметов на 5 см. Проверьте также, не попадает ли выходящий горячий воздух на другое оборудование.

## Электрические розетки и длина кабелей

Окончательное размещение компьютера определяется местонахождением электрических розеток, а также длиной шнуров питания и кабелей устройств.

При организации рабочего места:

- Старайтесь не пользоваться удлинителями. По возможности подключайте шнур питания компьютера непосредственно к розетке.
- Шнуры питания и кабели не должны попадаться под ноги, так как их можно нечаянно сорвать.

Дополнительную информацию о шнурах питания смотрите в разделе “Замечание о шнурах питания” на стр. 49.

---

## Присоединение кабелей

Местонахождение разъемов кабелей смотрите на рисунке в разделе “Разъемы” на стр. 5. Совместите разъем кабеля с разъемом на компьютере. Перед присоединением кабелей прочтите следующую информацию:

- Не включайте никакие шнуры питания в розетки, пока не присоедините все кабели устройств.
- Прежде чем включать компьютер в розетку, присоедините к компьютеру блок питания.
- Подсоедините шнуры питания к компьютеру и прочим устройствам, а затем включите их в розетки.

### Важное замечание

Чтобы обеспечить функционирование компьютера в соответствии с требованиями FCC, используйте кабель Ethernet категории 5.

## Разъемы USB

На вашем компьютере есть шесть разъемов USB. Два из них находятся на задней панели монитора в ее верхней части. Остальные четыре разъема USB находятся в нижней части задней панели компьютера рядом с разъемом источника питания. Подсоедините клавиатуру и мышь USB к соответствующим портам USB.

У некоторых моделей клавиатур Rapid Access III и беспроводных клавиатур Rapid Access III Wireless на задней панели имеются разъемы USB. Воспользуйтесь прилагаемым к клавиатуре программным обеспечением. В него входит

руководство пользователя клавиатуры (*User's Guide*) в формате .PDF (Portable Document Format). Из этой публикации вы узнаете о назначении разъемов USB на клавиатуре.

К беспроводной клавиатуре IBM® Rapid Access III Wireless и к беспроводной мыши ScrollPoint® Wireless прилагается двойное беспроводное приемное устройство IBM (IBM Dual Wireless Receiver). Присоедините устройство к одному из разъемов USB на задней панели компьютера. Это устройство позволяет работать с беспроводной клавиатурой Rapid Access (Rapid Access Wireless Keyboard) и беспроводной мышью ScrollPoint (ScrollPoint Wireless Mouse).

**Примечания:**

1. Разъемы кабелей устройств USB можно вставить в разъемы только одним способом. Присоединить их неправильно невозможно.
2. Разъемы USB на клавиатуре Rapid Access III и на беспроводной клавиатуре Rapid Access III Wireless предназначены только для малых устройств USB.
3. Такие устройства USB как, например, динамики или концентратор USB (не нуждающийся в дополнительной подаче напряжения), следует присоединять к одному из двух разъемов USB на компьютере.
4. Не ставьте двойное беспроводное приемное устройство IBM на блок питания.



## Разъемы

На приведенной ниже иллюстрации показаны разъемы для устройств, которые могут присоединяться к вашему компьютеру. У вашего компьютера могут оказаться не все разъемы, показанные на рисунке.



Таблица 1. Местонахождение разъемов

<b>1</b>	Разъем модема	<b>8</b>	Разъем микрофона
<b>2</b>	Разъем Ethernet	<b>9</b>	Разъем источника питания
<b>3</b>	Разъем клавиатуры PS/2	<b>10</b>	Параллельный порт
<b>4</b>	Разъем мыши PS/2	<b>11</b>	Разъем источника питания
<b>5</b>	Разъемы USB (вверху)	<b>12</b>	Разъемы USB (сзади)
<b>6</b>	Линейный вход аудиосистемы	<b>13</b>	Блок питания
<b>7</b>	Линейный выход аудиосистемы		

## Кнопки и индикаторы

Кнопки, расположенные на передней панели компьютера, служат для выполнения определенных функций, например, для включения компьютера. Находящиеся здесь световые индикаторы показывают, какие устройства используются в данный момент (например, индикатор работы дисководов гибких дисков).

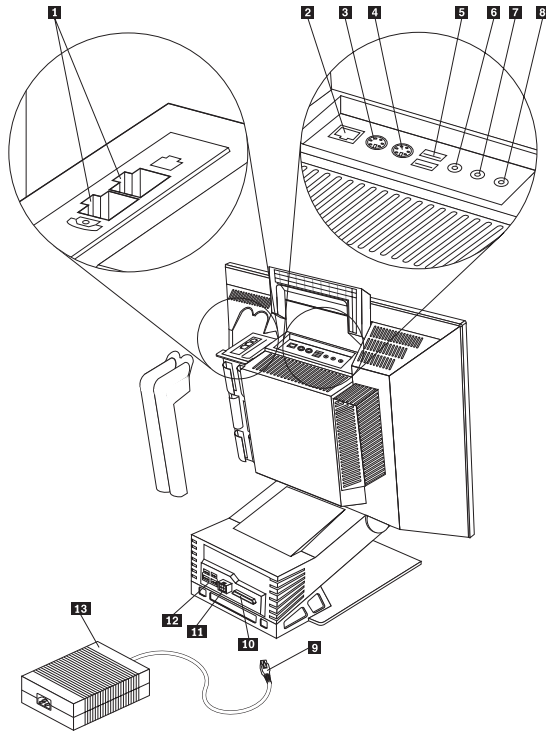
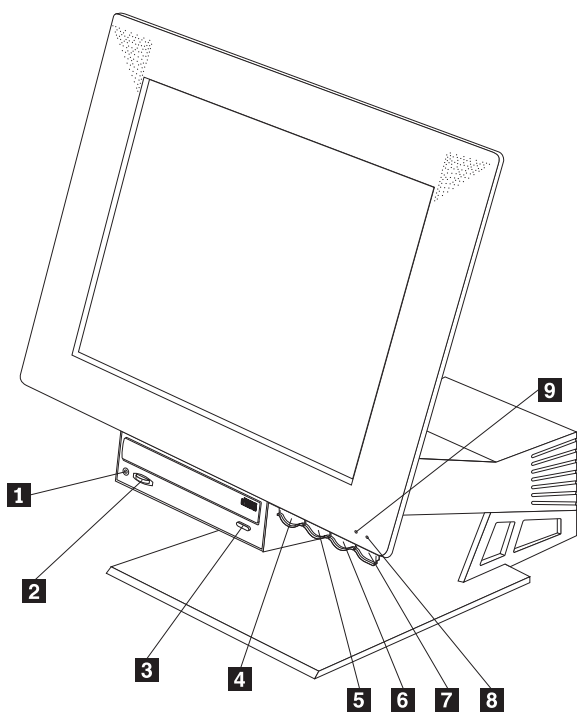

- |          |   |          |   |
|----------|---|----------|---|
| <b>1</b> | Гнездо наушников                                  | <b>6</b> | Кнопка для увеличения яркости дисплея LCD |
| <b>2</b> | Регулятор громкости устройства CD-ROM             | <b>7</b> | Кнопка Вкл/Выкл                           |
| <b>3</b> | Кнопка выталкивания компакт-дисков или DVD-дисков | <b>8</b> | Индикатор питания/режима ожидания         |
| <b>4</b> | Кнопка для открывания отсека устройств            | <b>9</b> | Индикатор работы жесткого диска           |
| <b>5</b> | Кнопка для уменьшения яркости дисплея LCD         |          |   |

Ниже приводится описание органов управления и индикаторов состояния на вашем компьютере.

**Индикатор работы жесткого диска:** Этот индикатор показывает, что происходит позиционирование головок дисководов жесткого диска или что компьютер считывает с жесткого диска или записывает на него данные. Не выключайте компьютер, пока этот индикатор горит или мигает.

**Индикатор питания/режима ожидания:** Этот индикатор состояния горит, когда компьютер включен.

**Кнопка Вкл/Выкл:** Эта кнопка служит для включения и выключения компьютера. Не выключайте компьютер, пока горит индикатор работы жесткого диска или дисководов гибких дисков.

**Примечание:** Как правило, на кнопку Вкл/Выкл достаточно нажать один раз. Однако при определенных условиях компьютер может не выключиться сразу. В этом случае следует удерживать кнопку Вкл/Выкл нажатой в течение примерно пяти секунд, после чего компьютер выключится.

**Кнопка для уменьшения яркости дисплея LCD:** Нажмите эту кнопку и держите ее нажатой до тех пор, пока яркость монитора не снизится до нужного уровня.

**Кнопка для увеличения яркости дисплея LCD:** Нажмите эту кнопку и держите ее нажатой до тех пор, пока яркость монитора не повысится до нужного уровня.

**Кнопка для открывания отсека устройств:** Нажав эту кнопку, вы сможете опустить отсек устройств, чтобы добраться до дисководов гибких дисков и устройства CD-ROM или DVD-ROM. Чтобы закрыть отсек устройств, надавите на него в направлении снизу вверх, чтобы отсек защелкнулся в закрытом положении.

**Кнопка выталкивания компакт-дисков или DVD-дисков:** Нажав на эту кнопку на устройстве CD-ROM или DVD-ROM, вы сможете открыть лоток, чтобы вставить в устройство или вынуть из него компакт-диск или DVD-диск.

---

## Включение питания

Включите компьютер. По завершении автотеста окно с логотипом IBM закрывается. Если на компьютере есть преинсталлированные программные средства, запустится процедура установки программных средств.

Если при запуске возникнут какие-либо неполадки, смотрите разделы “Глава 2. Восстановление программного обеспечения и устранение неисправностей” на стр. 11 и “Глава 3. Как обратиться за информацией, консультациями и обслуживанием” на стр. 21.

---

## Завершение установки программных средств

После того как вы первый раз запустите компьютер, завершите установку программ, следуя инструкциям на экране. Если вы не завершите установку программ при первом включении компьютера, это может привести к непредсказуемым результатам. По завершении установки щелкните по **Пуск** → **Access IBM** на экране, чтобы ознакомиться с информацией о вашем компьютере.

### Компакт-диск *Software Selections*

На компакт-диске *Software Selections* находятся прикладные программы и программы поддержки для вашего компьютера. Вставьте компакт-диск *Software Selections* в устройство CD-ROM или DVD и следуйте инструкциям на экране.

С помощью этого компакт-диска можно:

- Если ваш компьютер оснащен устройством CD-ROM, установить программные продукты и документацию непосредственно с этого компакт-диска
- Создать образ компакт-диска *Software Selections* на жестком диске или на диске локальной сети и установить эти программные продукты с помощью этого образа

Компакт-диск *Software Selections* предоставит в ваше распоряжение простой и удобный графический интерфейс, а также процедуры автоматической установки для большинства программ. На нем также есть система справки, описывающая находящиеся на этом компакт-диске средства.

Инструкции по установке программ с компакт-дисков *Software Selections* можно найти с помощью средства Access IBM.

### Другие операционные системы

Если вы сами установили операционную систему, ознакомьтесь с инструкциями, прилагаемыми к компакт-дису или дискетам с этой операционной системой. После установки операционной системы не забудьте установить все драйверы устройств. Инструкции по их установке смотрите на соответствующих компакт-дисках или дискетах либо в файлах README.

---

## Как правильно выключить компьютер

Перед выключением компьютера необходимо правильно завершить работу системы. Это позволит предотвратить потерю несохраненных данных и избежать неполадок в работе программ. Чтобы правильно завершить работу в Windows, выполните следующее:

1. Щелкните по кнопке **Пуск** на рабочем столе Windows.
2. Щелкните по **Завершение работы**.
3. Выберите **Выключить компьютер**.
4. Щелкните по **ОК**.

---

## Как просмотреть и напечатать Руководство пользователя

В прилагаемом к вашему компьютеру *Руководстве пользователя* содержится информация по установке дополнительных аппаратных средств.

Соответствующий файл в формате .pdf можно найти с помощью средства Access IBM. Эту публикацию можно просмотреть с помощью программы Adobe Acrobat Reader; вы можете ее напечатать, чтобы она была у вас под рукой при установке дополнительных аппаратных средств.

---

## Бланки для записи информации о вашем компьютере

Записанная вами информация о вашем компьютере может оказаться полезной, если вам когда-либо понадобится обратиться в сервисную службу. Сотрудник сервисной службы вероятно запросит у вас эту информацию.

Тип компьютера (M/T), номер модели и серийный номер (S/N) указаны на этикетке, прикрепленной к вашему компьютеру. Запишите эту информацию в приведенную ниже таблицу:

Название продукта	_____
Модель и тип компьютера (M/T)	_____
Серийный номер (S/N)	_____
Дата покупки	_____

Вы сможете зарегистрировать компьютер по телефону прямо при обращении за обслуживанием и поддержкой. Более подробную информацию о регистрации компьютера можно получить с помощью средства Access IBM.



---

## Глава 2. Восстановление программного обеспечения и устранение неисправностей

В этой главе описываются средства восстановления программ на тот случай, если в работе компьютера возникнут неполадки. Более подробную информацию по устранению или диагностике неполадок смотрите в электронном *Руководстве пользователя*, которое можно просмотреть с помощью Access IBM.

Программа Product Recovery переустанавливает операционную систему и программные средства, которые были установлены на компьютер на заводе. Эта программа находится на отдельном скрытом разделе жесткого диска. Программа Product Recovery работает независимо от операционной системы.

---

### Как провести восстановление

#### Важное замечание

Прежде чем приступать к восстановлению программного обеспечения, ознакомьтесь с приведенной ниже информацией:

- К восстановлению следует прибегать только как к последней мере, после того как все остальные средства диагностики и устранения неполадок будут исчерпаны.
- Если возможно, прежде чем приступать к восстановлению, создайте резервную копию файлов с вашими данными. При восстановлении стирается вся информация, хранящаяся в основном разделе жесткого диска (обычно это диск C).
- Программа восстановления продукта (Product Recovery), находящаяся на одном из разделов жесткого диска, представляет собой основной способ восстановления.
- Если процедура восстановления производится из-за того, что вы заменили жесткий диск компьютера, смотрите раздел “Восстановление программных средств после сбоя на жестком диске” на стр. 13.

Чтобы выполнить восстановление, действуйте следующим образом:

1. Создайте резервные копии файлов с вашими данными. Все находящиеся на жестком диске файлы будут стерты; если вы не создадите их резервные копии, то потеряете данные.
2. Выключите компьютер по крайней мере на 5 секунд. Включая компьютер с помощью кнопки Вкл/Выкл, держите нажатой клавишу F11. Запустится программа Product Recovery. Перейдите к шагу 5.

Если окно программы Product Recovery не появится, а вместо этого запустится операционная система или программа IBM Setup Utility<sup>1</sup>, закройте программу и выключите компьютер не менее чем на 5 сек. Перезагрузите компьютер. Когда появится подсказка To begin the IBM Product Recovery Program, press F11 (Чтобы запустить Программу IBM Product Recovery, нажмите F11), нажмите клавишу F11. Эта подсказка появляется на экране всего на несколько секунд.

Появилась ли подсказка о нажатии на клавишу F11?

**Да** - Перейдите к шагу 3.

**Нет** - Либо на жестком диске вашего компьютера нет программы Product Recovery, либо повреждена подсказка о нажатии на клавишу F11. Перейдите к шагу “Как решить вопросы, связанные с восстановлением” на стр. 13.

3. Запустилась ли программа Product Recovery после нажатия на клавишу F11?

**Да** - Перейдите к шагу 5.

**Нет** - Если у вас есть компакт-диск *Product Recovery*, перейдите к шагу 4. В противном случае перейдите к разделу “Как решить вопросы, связанные с восстановлением” на стр. 13.

4. Вставьте компакт-диск *Product Recovery* в устройство CD-ROM (если у вас несколько компакт-дисков, вставьте CD 1). Перезагрузите компьютер. Если компьютер не загрузит программу Product Recovery с компакт-диска, то, возможно, устройство CD или DVD не указано в последовательности запуска. Задайте устройство CD или DVD в качестве первого устройства запуска. Дополнительную информацию смотрите в разделе “Изменение последовательности запуска” на стр. 14.
5. Когда запустится программа Product Recovery, вам, возможно, позволят выбрать операционную систему. Если появится меню для выбора операционной системы, выберите нужную операционную систему с помощью клавиш со стрелками и нажмите Enter.
6. Следуйте инструкциям на экране. В процессе восстановления компьютер может неоднократно перезагружаться. По окончании процедуры восстановления появится сообщение о том, что операция завершена.

#### **Примечания:**

1. После восстановления вам, возможно, придется переустановить драйверы для некоторых устройств. Если такая необходимость возникнет, смотрите раздел “Восстановление или установка драйверов устройств” на стр. 15.
2. На некоторых компьютерах преинсталлирован пакет Microsoft Office или Microsoft Works. Если вам понадобится восстановить приложения Microsoft Office или Microsoft Works, воспользуйтесь компакт-диск *Microsoft Office* или *Microsoft Works*. Эти компакт-диски прилагаются только к компьютерам, на которых преинсталлированы Microsoft Office или Microsoft Works.

---

1. В некоторых моделях эта программа называется Configuration/Setup Utility.



---

## Восстановление программных средств после сбоя на жестком диске

Если вы производите замену жесткого диска по причине его сбоя, то на новом жестком диске программы Product Recovery не будет. В этом случае вы должны использовать прилагаемый к компьютеру компакт-диск *Product Recovery*. Если у вас есть компакт-диск *Product Recovery*, перейдите к шагу 4 на стр. 12, где вы найдете инструкции по восстановлению программных средств. Если к вашему компьютеру не прилагался компакт-диск *Product Recovery*, обратитесь в IBM и закажите компакт-диск *Product Recovery* для вашего компьютера.

Дополнительную информацию смотрите в разделе “Глава 3. Как обратиться за информацией, консультациями и обслуживанием” на стр. 21.

---

## Как решить вопросы, связанные с восстановлением

Содержащаяся в этом разделе информация понадобится вам, если вам не удастся получить доступ к программе Product Recovery.

### Программа Product Recovery не запускается при нажатии клавиши F11

Либо повреждена программа Product Recovery, либо неисправен раздел, на котором находится программа Product Recovery. Для запуска программы Product Recovery используйте компакт-диск *Product Recovery*. Если к вашему компьютеру не прилагался компакт-диск *Product Recovery*, обратитесь в IBM и закажите компакт-диск *Product Recovery* для вашего компьютера. Дополнительную информацию смотрите в разделе “Глава 3. Как обратиться за информацией, консультациями и обслуживанием” на стр. 21.

### Не запускается компакт-диск Product Recovery

Убедитесь, что в последовательности запуска устройство CD или DVD стоит перед жестким диском. Смотрите раздел “Изменение последовательности запуска” на стр. 14.

### Не появляется подсказка о нажатии клавиши F11

С помощью дискеты *Recovery Repair* восстановите подсказку о нажатии клавиши F11 (либо создайте дискету *Recovery Repair*, если у вас ее нет). Чтобы узнать, как вызвать на экран подсказку о нажатии на клавишу F11, смотрите раздел “Использование дискеты Recovery Repair” на стр. 14 или “Создание дискеты Recovery Repair”.

### Создание дискеты Recovery Repair

**Примечание:** Эту процедуру можно выполнить, только если операционная система работоспособна.

Чтобы создать дискету *Recovery Repair*, выполните следующее:

1. Включите компьютер и запустите операционную систему.
2. С помощью Проводника Windows или окна Мой компьютер откройте структуру каталогов на жестком диске.
3. Откройте папку `ibmtools`; обычно она находится на диске C.
4. Дважды щелкните по **RRDISK.BAT** и следуйте инструкциям на экране.

## Использование дискеты *Recovery Repair*

Чтобы воспользоваться дискетой *Recovery Repair*, выполните следующее:

1. Закройте операционную систему и выключите компьютер.
2. Вставьте дискету *Recovery Repair* в дисковод гибких дисков.
3. Включите компьютер и следуйте инструкциям на экране.

**Примечание:** Если процедура восстановления завершится без ошибок, то подсказка о нажатии клавиши F11 появится на экране при следующем запуске компьютера.

Если во время процедуры восстановления появится сообщение об ошибке и завершить восстановление не удастся, то, возможно, либо повреждена программа Product Recovery, либо неисправен раздел, на котором она находится. Для запуска программы Product Recovery используйте компакт-диск *Product Recovery*. Если к вашему компьютеру не прилагался компакт-диск *Product Recovery*, обратитесь в IBM и закажите компакт-диск *Product Recovery* для вашего компьютера. Дополнительную информацию смотрите в разделе “Глава 3. Как обратиться за информацией, консультациями и обслуживанием” на стр. 21.

---

## Изменение последовательности запуска

Если вы вставили компакт-диск в устройство CD или DVD, но компьютер при включении не начал сразу же считывать информацию с компакт-диска, измените первое устройство запуска в последовательности запуска на устройство CD или DVD. Чтобы изменить последовательность запуска, выполните следующее:

1. Выключите компьютер.
2. Включите компьютер.
3. Когда на экране появится подсказка программы IBM Setup Utility, быстро нажмите клавишу F1. Эта подсказка остается на экране очень недолго.
4. В меню IBM Setup Utility выберите пункт **Startup** (Запуск) или **Start Options** (Опции запуска).
5. Посмотрите, какое устройство выбрано в качестве первого устройства запуска (First Startup Device), и запишите эту информацию - она вам впоследствии понадобится, поскольку по завершении процедуры восстановления вам придется восстановить этот параметр.
6. Измените первое устройство запуска на устройство CD или DVD.

7. Сохраните параметры и закройте программу.
8. Выключите компьютер.

---

## Восстановление или установка драйверов устройств

Вы сможете восстановить или установить драйверы устройств, только если у вас на компьютере установлена операционная система. Убедитесь, что у вас есть документация и носители программных средств для соответствующего устройства.

Драйверы устройств, которые IBM установила на вашем компьютере, находятся на жестком диске компьютера (обычно на диске C) в папке `ibmtools\drivers`. Инструкции по установке драйверов устройств (`readme.txt`) также находятся в папке `ibmtools\drivers`. Прочие драйверы устройств находятся на носителях программ, прилагаемых к индивидуальным устройствам.

Новейшие драйверы устройств для преинсталлированных IBM устройств также можно найти в WWW по адресу: <http://www.ibm.com/pc/support/>.

Чтобы восстановить драйвер устройства, установленного IBM, выполните следующее:

1. Включите компьютер и запустите операционную систему.
2. В Проводнике Windows откройте структуру каталогов на жестком диске.
3. Откройте папку `ibmtools`.
4. Откройте папку драйверов. В папке драйверов есть несколько папок для различных устройств, имена которых соответствуют различным устройствам, установленным у вас на компьютере (например, видеоадаптерам, аудиоустройствам и т.п.).
5. Откройте соответствующую папку.
6. Чтобы восстановить драйвер устройства, выполните одно из следующих действий:
  - a. В папке устройства найдите файл `readme.txt` или другой файл с расширением `.txt`, в котором содержится информация по переустановке драйвера устройства. В имени этого файла может быть указано название операционной системы, например, `win98.txt`. Следуйте инструкциям, приведенным в этом файле.
  - b. Если в папке устройства есть файл с расширением `.inf`, вы сможете переустановить драйвер устройства с помощью программы Установка Оборудования (ее значок находится в Панели управления Windows). С помощью этой программы можно переустановить только некоторые драйверы устройств. Когда в окне программы Установка оборудования вас спросят, какой драйвер устройства вы хотите установить, щелкните по **Установить с диска**, а затем щелкните по **Обзор**. После этого выберите в папке устройства соответствующий файл драйвера устройства (`.inf`).

- с. В папке устройства найдите файл setup.exe. Дважды щелкните по **SETUP.EXE** и следуйте инструкциям на экране.

## Основные подходы к устранению неполадок

В таблицах, приведенных в этом разделе, описываются некоторые основные неполадки, с которыми вы можете столкнуться при работе на компьютере, и действия, которые вы можете предпринять в этих случаях.

Если неполадка повторяется или не описана в данном разделе, вам могут потребоваться более подробные сведения относительно устранения неполадок. Дополнительную информацию по устранению неполадок можно получить с помощью средства Access IBM.

Признаки	Действия
Не удается включить компьютер с помощью кнопки включения питания	Убедитесь, что шнур питания подсоединен к задней панели компьютера и включен в исправную электрическую розетку.  Если выявить и устранить неисправность не удастся, обратитесь в сервисную службу.
На экране монитора ничего нет.	Убедитесь, что: <ul style="list-style-type: none"><li>• Шнур питания компьютера подсоединен к задней панели компьютера и включен в исправную электрическую розетку.</li><li>• Яркость отрегулирована правильно.</li></ul> Если выявить и устранить неисправность не удастся, обратитесь в сервисную службу.
Не работает клавиатура Rapid Access III	Убедитесь, что: <ul style="list-style-type: none"><li>• Компьютер включен.</li><li>• Клавиатура надежно подсоединена к разъему USB на задней панели компьютера.</li><li>• На клавиатуре нет залипших клавиш.</li></ul> Если выявить и устранить неисправность не удастся, обратитесь в сервисную службу.

Признаки	Действия
<p>Не работает беспроводная клавиатура Rapid Access III.</p>	<p>Если у вас установлено беспроводное приемное устройство, программная утилита выводит в правом нижнем углу рабочего стола значки состояния и справочную информацию (прямо над стандартной панелью задач Windows). Щелкните по значку ? (справка), чтобы вызвать дополнительную информацию о беспроводной клавиатуре.</p> <ul style="list-style-type: none"> <li>• Убедитесь, что компьютер включен и яркость отрегулирована правильно.</li> <li>• Убедитесь, что на клавиатуре нет залипших клавиш.</li> <li>• Замените батарейки в клавиатуре.</li> <li>• Измените канал на клавиатуре.</li> </ul> <p>Если выявить и устранить неисправность не удастся, обратитесь в сервисную службу.</p>
<p>Не работает мышь ScrollPoint III.</p>	<p>Почистите мышь. Убедитесь, что:</p> <ul style="list-style-type: none"> <li>• Компьютер включен, и яркость отрегулирована правильно.</li> <li>• Мышь надежно подсоединена к разъему USB на системном блоке.</li> </ul> <p>Если выявить и устранить неисправность не удастся, обратитесь в сервисную службу.</p>
<p>Не работает беспроводная мышь ScrollPoint III.</p>	<p>Если у вас установлено беспроводное приемное устройство, программная утилита выводит в правом нижнем углу рабочего стола значки состояния и справочную информацию (прямо над стандартной панелью задач Windows). Щелкните по значку ? (справка), чтобы вызвать дополнительную информацию о беспроводной мыши.</p> <ol style="list-style-type: none"> <li>1. Почистите мышь.</li> <li>2. Убедитесь, что компьютер включен и яркость отрегулирована правильно.</li> <li>3. Замените батарейки в мыши.</li> <li>4. Измените канал на мыши.</li> </ol> <p>Если выявить и устранить неисправность не удастся, обратитесь в сервисную службу.</p>
<p>Не запускается операционная система.</p>	<p>Убедитесь, что:</p> <ul style="list-style-type: none"> <li>• В дисковом отсеке гибких дисков нет дискеты.</li> <li>• В первичной последовательности запуска задано устройство, на котором находится операционная система. В большинстве случаев операционная система находится на жестком диске.</li> </ul> <p>Если выявить и устранить неисправность не удастся, обратитесь в сервисную службу.</p>

Признаки	Действия
Перед запуском операционной системы появился код ошибки.	Расшифровку основных кодов ошибок смотрите в разделе "Коды ошибок".
Перед запуском операционной системы компьютер подал несколько звуковых сигналов.	Убедитесь, что на клавиатуре нет залипших клавиш. Если выявить и устранить неисправность не удастся, обратитесь в сервисную службу.

## Коды ошибок

Зачастую при появлении того или иного кода ошибки вам может потребоваться проверить или изменить значения параметров в программе IBM Setup Utility. Эту программу можно вызвать, нажав клавишу F11 при запуске компьютера.

Приступая к работе с кодами ошибок соблюдайте следующие рекомендации:

### Примечания:

1. Запишите все появившиеся коды ошибок. Если вы обратитесь за обслуживанием, вас попросят сообщить эти коды.
2. Если появится несколько кодов ошибок, всегда действуйте в том же порядке, в каком появлялись коды ошибок.
3. Если появится код ошибки, которого нет в приведенной ниже таблице, вам придется провести более глубокую диагностику.
  - Запустите программу IBM Enhanced Diagnostics. Если компьютер запускается, вызовите программу восстановления (Recovery Program), нажав на клавишу F11, а затем выберите IBM Enhanced Diagnostics. Средство IBM Enhanced Diagnostics поможет выявить и локализовать неполадку. Смотрите инструкции по устранению неполадок в электронном *Руководстве пользователя*, которое можно вызвать с помощью Access IBM.
  - Если операционная система не запустится, обратитесь в сервисную службу.

В приведенной ниже таблице содержится описание некоторых кодов ошибок, которые могут появиться на экране при включении компьютера.

Код	Описание	Действия
0211	Произошла ошибка клавиатуры.	Проверьте, правильно ли присоединена клавиатура.  Если выявить и устранить неисправность не удастся, обратитесь в сервисную службу.

Код	Описание	Действия
0250	Неисправна системная батарейка - Замените ее и запустите утилиту SETUP	<p>Замените батарейку. Инструкции по замене батарейки смотрите в электронном <i>Руководстве пользователя</i>, которое можно вызвать с помощью Access IBM.</p> <p>Если выявить и устранить неисправность не удастся, обратитесь в сервисную службу.</p>
0270	Ошибка часов реального времени	<p>Запустите программу IBM Configuration Utility и переустановите дату и время в соответствии с инструкциями.</p> <p>Если выявить и устранить неисправность не удастся, обратитесь в сервисную службу.</p>

Ниже приводятся альтернативные коды ошибок, которые могут появиться на экране компьютера.

Код	Описание	Действия
151	Сбой часов реального времени	<p>Запустите утилиту Setup и переустановите дату и время в соответствии с инструкциями.</p> <p>Если выявить и устранить неисправность не удастся, обратитесь в сервисную службу.</p>
161	Неисправна батарейка.	<p>Замените батарейку. Инструкции по замене батарейки смотрите в электронном <i>Руководстве пользователя</i>, которое можно вызвать с помощью Access IBM.</p>
162	Изменилась конфигурация устройств.	<p>Запустите утилиту Setup и, следуя инструкциям, загрузите установки по умолчанию (Default Settings).</p> <p>Если выявить и устранить неисправность не удастся, обратитесь в сервисную службу.</p>
301	Произошла ошибка клавиатуры.	<p>Убедитесь, что:</p> <ul style="list-style-type: none"> <li>• Клавиатура присоединена правильно.</li> <li>• На клавиатуре нет залипших клавиш.</li> </ul> <p>Если выявить и устранить неисправность не удастся, обратитесь в сервисную службу.</p>

Код	Описание	Действия
860x (x=любое число)	Произошла ошибка устройства манипулирования или мыши.	<p>Убедитесь, что устройство манипулирования или мышь присоединены надежно.</p> <p>Если выявить и устранить неисправность не удастся, обратитесь в сервисную службу.</p>



---

## Глава 3. Как обратиться за информацией, консультациями и обслуживанием

На тот случай, если вам понадобятся консультации, обслуживание или техническая поддержка, либо вам просто захочется побольше узнать о продуктах IBM, корпорация IBM позаботилась о том, чтобы вы располагали различными источниками информации. В этом разделе рассказывается, где получить дополнительную информацию об IBM и продуктах IBM, что делать, если возникнут неполадки в работе компьютера, и куда обратиться за обслуживанием (если это потребуется).

---

### Как получить информацию

Информация о вашем компьютере и преинсталлированных на нем программах содержится в документации, прилагаемой к компьютеру. Эта документация представляет собой печатные публикации, электронные книги, файлы README и файлы справки. Кроме того, информация о продуктах IBM предоставляется через WWW и через автоматизированную систему передачи факсимильной информации IBM (IBM Automated Fax System).

### Информация в WWW

В WWW информацию о продуктах для персональных компьютеров IBM и их поддержке можно найти на Web-сайте IBM. Адрес домашней страницы IBM Personal Computing: <http://www.ibm.com/pc/>.

Информацию о поддержке продуктов IBM, включая поддержку дополнительных аппаратных средств, можно найти по адресу: <http://www.ibm.com/pc/support/>.

Если на странице поддержки вы щелкнете по **Profile**, то сможете создать настроенную страницу поддержки для ваших аппаратных средств, на которой будут ответы на наиболее часто задаваемые вопросы (Frequently Asked Questions), информация о комплектующих (Parts Information), технические советы и рекомендации (Technical Hints and Tips) и загружаемые файлы (Downloadable Files). Кроме того вы можете получать уведомления по электронной почте каждый раз, как будет появляться новая информация об имеющихся у вас зарегистрированных продуктах.

Публикации можно заказать через систему заказа публикаций IBM (IBM Publications Ordering System) по адресу: <http://www.elink.ibm.com/public/applications/publications/cgibin/pbi.cgi>.

## Получение информации по факсу

Если в вашем распоряжении есть телефон с тоновым набором и факсовый аппарат, то в США и Канаде вы можете получить по факсу маркетинговую и техническую информацию по многим вопросам, касающимся аппаратных средств, операционных систем и локальных сетей.

Автоматизированная система IBM Automated Fax System работает круглосуточно, без выходных. Следуйте письменным инструкциям, и запрошенная информация будет отправлена на ваш факсовый аппарат. В США и Канаде, чтобы получить доступ к автоматизированной системе IBM Automated Fax System, обращайтесь по телефону 1-800-426-3395.

---

## Информация о консультациях и обслуживании

Если в работе компьютера возникнут неполадки, вы сможете получить консультативную поддержку из различных источников.

## Использование документации и диагностических программ

Многие неполадки, возникшие в работе компьютера, можно устранить без посторонней помощи. Если вы столкнетесь с неполадками, то в первую очередь следует ознакомиться с информацией по устранению неполадок, которая содержится в прилагаемой к компьютеру документации. Если вы подозреваете, что неполадка связана с программными средствами, смотрите документацию (в том числе файлы README и электронную справку), поставляемую вместе с операционной системой или прикладной программой.

К большинству компьютеров и серверов IBM прилагается набор диагностических программ, которые могут помочь выявить неполадки в аппаратных средствах. Инструкции по использованию диагностических программ смотрите в разделах, посвященных устранению неполадок, в прилагаемой к компьютеру документации.

В разделах с информацией по устранению неполадок может быть указано, что вам нужно использовать дополнительные или обновленные драйверы устройств либо какие-то иные программные средства. У IBM есть страницы в WWW, на которых можно ознакомиться с новейшей технической информацией и откуда можно загрузить необходимые драйверы устройств и обновления. Чтобы попасть на эти страницы, перейдите на страницу <http://www.ibm.com/pc/support/> и следуйте приведенным там инструкциям.

## Как обратиться за обслуживанием

Если вы попытались исправить неполадку самостоятельно, но это не помогло и вам все равно требуется помощь, то в течение гарантийного срока вы можете

получить консультации и информацию по телефону консультативного центра IBM PC HelpCenter®. В течение гарантийного срока предоставляются следующие услуги:

- **Выявление неполадок** - Квалифицированные сотрудники помогут вам определить, связана ли неполадка с аппаратными средствами, и решить, что следует предпринять для устранения неполадки.
- **Ремонт аппаратных средств IBM** - Если будет установлено, что неполадка связана с аппаратными средствами IBM, на которые предоставляется гарантия, то квалифицированные специалисты обеспечат вам должный уровень сервисного обслуживания.
- **Технологические изменения** - Иногда после продажи продукта бывает необходимо внести в него изменения. IBM или уполномоченный продавец продукции IBM внесут необходимые технологические изменения (Engineering Changes, ECs), применимые к приобретенным вами аппаратным средствам.

Гарантия не распространяется на:

- Замену или использование компонентов не-IBM или компонентов IBM, на которые не предоставляется гарантия. Все узлы, на которые распространяется гарантия, содержат 7-символьный идентификатор в формате IBM FRU XXXXXXX.
- Выявление причин неполадок в программных средствах.
- Конфигурирование BIOS в процессе установки или обновления.
- Изменения, модификацию и обновление драйверов устройств.
- Установку и обслуживание сетевых операционных систем (NOS).
- Установку и обслуживание прикладных программ.

Полное изложение гарантийных условий IBM смотрите в гарантии IBM на аппаратные средства IBM. Обязательно сохраните свидетельство о законности приобретения - это необходимо для получения гарантийного обслуживания.

В США и Канаде эти услуги предоставляются круглосуточно, без выходных. В Великобритании эти услуги предоставляются по рабочим дням с 9 утра до 6 вечера.

**Примечание:** Время ответа зависит от числа и сложности поступивших звонков.

Если возможно, будьте рядом с компьютером, когда будете звонить.

Пожалуйста, подготовьте следующие данные:

- Тип и модель компьютера
- Серийные номера аппаратных продуктов IBM
- Описание неполадки
- Точный текст всех полученных сообщений об ошибках
- Данные о конфигурации аппаратных и программных средств

Приведенные здесь номера телефонов могут измениться без дополнительного уведомления. Чтобы получить самую свежую информацию о номерах телефонов,

перейдите на страницу <http://www.ibm.com/pc/support/> и щелкните по записи **Support Phone List** (Список телефонов службы поддержки).

Страна		Номер телефона
Австрия	Oesterreich	01-24 592 5901
Бельгия - голландский	Belgie	02-210 9820
Бельгия - французский	Belgique	02-210 9800
Великобритания	United Kingdom	01475-555 055
Германия	Deutschland	07032-1549 201
Дания	Danmark	35 25 02 91
Ирландия	Ireland	01-815 9200
Испания	España	91-662 49 16
Италия	Italia	02-4827 5040
Канада	Только в Торонто	416-383-3344
Канада	Канада - остальные области	1-800-565-3344
Люксембург	Luxembourg	298-977 5063
Нидерланды	Nederland	020-514 5770
Норвегия	Norge	23 05 32 40
Португалия	Portugal	21-791 51 47
США и Пуэрто-Рико	U.S.A. and Puerto Rico	1-800-772-2227
Финляндия	Suomi	09-22 931 840
Франция	France	02 38 55 74 50
Швеция	Sverige	08-751 52 27
Швейцария	Schweiz/Suisse/Svizzera	058-333 0900

В остальных странах обращайтесь к продавцу продукции IBM или к торговому представителю IBM.

## Прочие услуги

IBM Update Connector™ - это инструмент, который обеспечивает возможность удаленного соединения с HelpCenter для некоторых компьютеров IBM. Update Connector позволяет получить и загрузить обновления некоторых программных средств, которые могут прилагаться к вашему компьютеру.

Некоторые модели компьютеров можно зарегистрировать для получения международного гарантийного обслуживания. Если вы берете с собой компьютер в поездки или переезжаете в другую страну, у вас есть возможность получить Сертификат на международное гарантийное обслуживание (International

Warranty Service Certificate), который принимается практически во всех странах мира, где IBM или продавцы продукции IBM производят продажу и сервисное обслуживание продуктов IBM.

За дополнительной информацией о регистрации компьютера для получения Международного Гарантийного Обслуживания:

- В США или в Канаде обращайтесь по телефону 1-800-497-7426.
- В Европе обращайтесь по телефону 44-1475-893638 (Greenock, U.K.).
- В Австралии и Новой Зеландии обращайтесь по телефону 61-2-9354-4171.
- В остальных странах обращайтесь к продавцу продукции IBM или к торговому представителю IBM.

Служба IBM Integrated Technology Services предлагает широкий диапазон услуг по поддержке и реализации информационных технологий, а также по управлению этими технологиями. Дополнительные сведения об этих услугах смотрите на Web-сайте Integrated Technology Services по адресу: <http://www.ibm.com/services/its/>.

Если вам потребуется техническая информация по установке пакетов обслуживания (Service Pack) преинсталлированного на вашем компьютере продукта Microsoft Windows или если у вас возникнут вопросы относительно этих пакетов обслуживания, смотрите Web-сайт поддержки продуктов Microsoft (<http://support.microsoft.com/directory/>) либо обращайтесь в IBM HelpCenter. Возможно, какие-то услуги вам придется оплатить.

---

## **Приобретение дополнительных услуг**

В течение гарантийного срока и после его завершения вы можете получить такие платные услуги, как поддержка аппаратных средств, операционных систем и прикладных программ IBM и других фирм, настройка и конфигурирование сетей, продление и предоставление дополнительных услуг по ремонту аппаратных средств, а также установка в особой конфигурации. Перечень и наименование услуг могут быть разными в разных странах.

Дополнительные сведения об этих услугах смотрите в Интернете.



---

## Приложение А. Информация о гарантии

В этом разделе указан гарантийный срок для вашего продукта, приводится информация о том, как обратиться за гарантийным обслуживанием и поддержкой, а также содержится Заявление IBM об Ограниченной Гарантии.

---

### Гарантийный срок

Гарантийный срок зависит от типа компьютера и страны или региона.

#### Примечания:

- За информацией о гарантийном обслуживании обращайтесь по месту покупки. Для некоторых Компьютеров IBM предоставляется право на гарантийное обслуживание на месте (это зависит от того, в какой стране или в каком регионе осуществляется обслуживание).
- 3-летний гарантийный срок для комплектующих и 1 год для работоспособности означает, что IBM предоставляет бесплатное гарантийное обслуживание для:
  1. компонентов и обеспечения работоспособности компьютера в течение первого года гарантийного срока,
  2. только компонентов (в форме замены) в течение второго и третьего года гарантийного срока.IBM взьмет с вас стоимость всех работ, произведенных при выполнении ремонта или замены.
- На Web-сайте IBM Machine Warranties (Гарантия IBM на Компьютеры) по адресу: [http://www.ibm.com/servers/support/machine\\_warranties/](http://www.ibm.com/servers/support/machine_warranties/) приводятся Заявления IBM об Ограниченной Гарантии для Компьютеров IBM для разных стран мира, глоссарий терминов, используемых в Заявлении об Ограниченной Гарантии, ответы на часто задаваемые вопросы (Frequently Asked Questions, FAQ) и ссылки на Web-страницы поддержки продуктов. На этом сайте приводится Заявление IBM об Ограниченной Гарантии на 29 языках (в формате PDF).

#### Типы компьютеров 2179 и 2283

Страна или регион	Гарантийный срок
Все страны или регионы	Комплектующие - 1 год, работоспособность - 1 год

## Тип компьютера 6274

Страна или регион	Гарантийный срок
Европа, Ближний Восток, Африка (ЕМЕА) и Аргентина	Комплектующие - 3 года, работоспособность - 3 года
США, Пуэрто-Рико, Канада и все остальные (неперечисленные) страны или регионы	Комплектующие - 3 года, работоспособность - 3 года
Япония	Комплектующие - 1 год, работоспособность - 1 год

## Тип компьютера 6643

Страна или регион	Гарантийный срок
Европа, Ближний Восток, Африка (ЕМЕА) и Аргентина	Комплектующие - 3 года, работоспособность - 3 года
США, Пуэрто-Рико, Канада и все остальные (неперечисленные) страны или регионы	Комплектующие - 3 года, работоспособность - 1 год
Япония	Комплектующие - 1 год, работоспособность - 1 год

---

## Гарантийное обслуживание и поддержка

Исходное приобретение компьютера IBM открывает вам доступ к всеобъемлющей поддержке. В течение гарантийного срока на компьютер IBM вы можете обращаться в IBM или к продавцу за консультациями по выявлению неполадок, предоставляемыми в соответствии с положениями Заявления IBM об Ограниченной Гарантии.

В течение гарантийного срока предоставляются следующие услуги:

- **Выявление неполадок** - Квалифицированные сотрудники помогут вам определить, связана ли неполадка с аппаратными средствами, и решить, что следует предпринять для устранения неполадки.
- **Ремонт аппаратных средств IBM** - Если будет установлено, что неполадка связана с аппаратными средствами IBM, на которые предоставляется гарантия, то квалифицированные специалисты обеспечат вам должный уровень сервисного обслуживания, которое, по усмотрению IBM, будет предоставлено либо на месте, либо в сервисном центре IBM.
- **Технологические изменения** - Иногда после продажи отправки продукта из IBM бывает необходимо внести в него изменения. В таких случаях IBM внесет необходимые технологические изменения (Engineering Changes, ECs), применимые к приобретенным вами аппаратным средствам.

Гарантийное обслуживание не распространяется на следующие случаи:



- Замену или использование комплектующих не-IBM. Все комплектующие IBM снабжены 7-символьным идентификатором в формате IBM FRU XXXXXXXX.
- Выявление причин неполадок в программных средствах не-IBM.
- Установка узлов, подлежащих замене заказчиком (CRU).
- Установка и конфигурирование компьютерного кода или лицензионного внутреннего кода, который обозначен, как подлежащий установке заказчиком.

Если вы не регистрируете ваш компьютер в IBM, то при обращении за гарантийным обслуживанием вас могут попросить предъявить доказательство законности приобретения.

## **Прежде чем обращаться в сервисную службу...**

Многие неполадки в работе компьютера можно устранить, не обращаясь за посторонней помощью; для этого нужно следовать инструкциям по устранению неполадок, которые IBM приводит в электронной справке или в публикациях, прилагаемых к вашему компьютеру и программным средствам.

К большинству компьютеров, операционных систем и приложений прилагается документация, где приводятся инструкции по устранению неполадок, а также пояснения к сообщениям об ошибках и кодам ошибок. В прилагаемой к вашему компьютеру информации также содержатся инструкции по проведению диагностического тестирования.

Если вы подозреваете, что неполадка связана с программными средствами, смотрите документацию, прилагаемую к операционной системе или прикладной программе.

## **Как обратиться за обслуживанием**

Если возможно, будьте рядом с компьютером, когда будете звонить. Пожалуйста, подготовьте следующие данные:

- Тип, модель и серийный номер компьютера
- Описание неполадки
- Точный текст всех полученных сообщений об ошибках
- Данные о конфигурации аппаратных и программных средств

Номер телефона ближайшего к вам консультативного центра HelpCenter смотрите в разделе "Номера телефонов" в главе "Как обратиться за информацией, консультациями и обслуживанием".

---

# Заявление IBM об Ограниченной Гарантии Z125-4753-06

## Часть 1 - Общие Положения

Данное Заявление об Ограниченной Гарантии включает в себя Часть 1 - Общие Положения и Часть 2 - Особые Положения для Некоторых Стран. Положения Части 2 могут заменять собой или изменять положения Части 1. Гарантии, предоставляемые IBM в соответствии с данным Заявлением об Ограниченной Гарантии, распространяются только на те Компьютеры, которые были приобретены у IBM или у продавца продукции IBM в личное пользование, а не для продажи. Под термином “Компьютер” подразумеваются компьютер IBM, его аппаратные средства, компоненты для преобразования и модернизации, элементы и комплектующие, а также любая их комбинация. Термин “Компьютер” не включает в себя никакие программы, ни предустановленные, ни установленные впоследствии, ни установленные в иное время. Если IBM не укажет иное, то приведенные ниже гарантии действуют только в той стране, в которой был приобретен Компьютер. В данном Заявлении об Ограниченной Гарантии ничто не затрагивает никакие установленные законом права потребителей, нарушение или ограничение которых по договору не допускается. По всем вопросам обращайтесь в IBM или к продавцу.

### Гарантия IBM на Компьютеры

IBM гарантирует, что каждый Компьютер 1) не содержит дефектов материалов и производства и 2) соответствует Официальным Опубликованным Спецификациям IBM. (“Спецификациям”). Срок гарантии на Оборудование представляет собой некий фиксированный период времени, исчисляемый со Дня Установки. День Установки - это дата, указанная на вашем товарном чеке, если только IBM или продавец не укажут иное.

Если в течение гарантийного срока Компьютер перестанет функционировать в соответствии с гарантией, а IBM или продавец не смогут ни 1) восстановить его работоспособность, ни 2) заменить его на по крайней мере эквивалентный, то вы можете вернуть его по месту покупки и получить возмещение уплаченной вами суммы.

### На Что Распространяется Гарантия

Гарантия не включает в себя ремонт или замену Компьютера, поврежденного в результате неправильной эксплуатации, несчастных случаев, модификации, эксплуатации в неподходящей физической или операционной среде, неправильно произведенного вами обслуживания или сбоя, вызванного продуктом, за который IBM не несет ответственности. Гарантия утрачивает силу при снятии или замене идентификационных этикеток на Компьютере или его деталях.

**ЭТИ ГАРАНТИИ ЯВЛЯЮТСЯ ВАШИМИ ИСКЛЮЧИТЕЛЬНЫМИ ГАРАНТИЯМИ, КОТОРЫЕ ЗАМЕНЯЮТ СОБОЙ ВСЕ ОСТАЛЬНЫЕ ГАРАНТИИ ИЛИ ОГОВОРКИ, КАК ЯВНЫЕ, ТАК И ПРЕДПОЛАГАЕМЫЕ, ВКЛЮЧАЯ, НО НЕ ОГРАНИЧИВАЯСЬ ТАКОВЫМИ, ПРЕДПОЛАГАЕМЫЕ ГАРАНТИИ ИЛИ ОГОВОРКИ ОТНОСИТЕЛЬНО КОММЕРЧЕСКОГО ИСПОЛЬЗОВАНИЯ ИЛИ ПРИГОДНОСТИ ДЛЯ КАКИХ-ЛИБО ЦЕЛЕЙ. ЭТИ ГАРАНТИИ ДАЮТ ВАМ ОПРЕДЕЛЕННЫЕ ЮРИДИЧЕСКИЕ ПРАВА; ВЫ МОЖЕТЕ ТАКЖЕ ИМЕТЬ ДРУГИЕ ПРАВА, КОТОРЫЕ ЗАВИСЯТ ОТ ОСОБЕННОСТЕЙ КОНКРЕТНОГО ЗАКОНОДАТЕЛЬСТВА. ЗАКОНОДАТЕЛЬСТВО НЕКОТОРЫХ СТРАН НЕ ДОПУСКАЕТ ОТКАЗ ОТ ЯВНЫХ ИЛИ ПРЕДПОЛАГАЕМЫХ ГАРАНТИЙ ИЛИ ИХ ОГРАНИЧЕНИЕ; В ЭТОМ СЛУЧАЕ ВЫШЕПРИВЕДЕННЫЙ ОТКАЗ ИЛИ ОГРАНИЧЕНИЕ МОЖЕТ К ВАМ НЕ ОТНОСИТЬСЯ. ПРИ ПОДОБНЫХ ОБСТОЯТЕЛЬСТВАХ ДЕЙСТВИЕ ЭТИХ ГАРАНТИЙ ОГРАНИЧЕНО ГАРАНТИЙНЫМ СРОКОМ. ПО ИСТЕЧЕНИИ ЭТОГО СРОКА ДЕЙСТВИЕ ВСЕХ ГАРАНТИЙ ПРЕКРАЩАЕТСЯ.**

### **На Что не Распространяется Гарантия**

IBM не гарантирует, что Компьютер будет работать без сбоев или без ошибок.

Для Компьютера, на который распространяется гарантия, техническая и прочая поддержка, в частности, ответы по телефону на вопросы типа “как?”, а также на вопросы по настройке и установке Компьютера, предоставляются **БЕЗО ВСЯКИХ ГАРАНТИЙ**.

### **Гарантийное Обслуживание**

За гарантийным обслуживанием Компьютера обращайтесь в IBM или к продавцу. Если вы не зарегистрируете ваш Компьютер в IBM, вас могут попросить предъявить доказательство законности приобретения.

В течение гарантийного срока IBM или продавец (если он уполномочен IBM на проведение гарантийного обслуживания) предоставляют определенные типы услуг по ремонту и замене, которые позволяют поддерживать Компьютеры в состоянии, соответствующем их Спецификациям, или восстанавливать их до такого состояния. IBM или продавец проинформируют вас о типах услуг, предоставляемых для вашего Компьютера в стране, где он установлен. По своему усмотрению IBM или продавец 1) либо отремонтируют, либо заменят неисправный Компьютер и 2) обеспечат обслуживания либо у вас на месте, либо в сервисном центре. IBM или продавец также будут осуществлять руководство в отношении применимых к Компьютеру технических изменений и выполнять необходимую установку.

Некоторые комплектующие Компьютеров IBM относятся к Узлам, Подлежащим Замене Силами Заказчика (“CRU”), например, клавиатуры, память или жесткие

диски. IBM поставляет вам CRU, чтобы вы осуществили замену своими силами. Вы должны вернуть все дефектные CRU в IBM в течение 30 дней с момента получения CRU, предоставленного для замены. Ответственность за загрузку соответствующих обновлений Компьютерного Кода и Лицензионного Внутреннего Кода с Web-сайта IBM в Интернете или с иного электронного носителя и за соблюдение инструкций, которые прилагает к ним IBM, возлагается на вас.

Если при гарантийном обслуживании производится замена Компьютера или его детали, то элемент, изъятый IBM или продавцом, переходит в их собственность, а элемент, установленный в качестве замены - в вашу. Вы ручаетесь за то, что все снятые элементы являются подлинными и не подвергались изменению. Предоставляемые на замену элементы могут оказаться и не новыми, но они будут работоспособны и функционально, как минимум, эквивалентны изымаемому. На элемент, установленный взамен неисправного, переносится гарантия на обслуживание, которая распространялась на изъятый элемент. В случае установки дополнительных аппаратных средств, выполнения преобразования или модернизации снятые элементы возвращаются в IBM. На элемент, установленный взамен удаленного, переносится гарантия на обслуживание, которая распространялась на изъятый элемент.

Перед тем как IBM или продавец заменит Компьютер или его деталь, вы обязуетесь удалить все компоненты, детали, дополнительные аппаратные средства, переделки и приспособления, не подлежащие гарантийному обслуживанию.

Вы также обязуетесь:

1. удостовериться, что в отношении данного Компьютера нет никаких установленных законом обязательств или ограничений, которые препятствовали бы его замене;
2. получить разрешение владельца Компьютера на его обслуживание IBM или продавцом (если вы не являетесь владельцем Компьютера); а также
3. в тех случаях, когда это возможно, перед проведением обслуживания:
  - a. выполните процедуры по выявлению и анализу неполадок и по обращению за обслуживанием, рекомендованные IBM или продавцом;
  - b. защитите все программы, данные и материалы, содержащиеся на Компьютере;
  - c. предоставьте IBM или продавцу полный, свободный и безопасный доступ к оборудованию, чтобы дать им возможность выполнить их обязательства; а также
  - d. проинформируйте IBM или продавца об изменениях в местонахождении Компьютера.

IBM несет ответственность за потерю или повреждение Компьютера, 1) пока он находится в распоряжении IBM, а также 2) при его транспортировке в тех случаях, когда транспортные издержки несет IBM.

Ни IBM, ни продавец не несут ответственности ни за какие конфиденциальные, защищенные правами собственности или личные данные, содержащиеся на Компьютере, который вы возвращаете по какой-либо причине в IBM или продавцу. Перед тем как возвращать Компьютер, вы должны удалить всю подобную информацию.

### **Ограничение Ответственности**

Могут возникнуть обстоятельства, при которых, вследствие невыполнения обязательств со стороны IBM или по иной причине наступления ответственности, вы получите право на возмещение убытков от IBM. За исключением ответственности, отказ от которой или ограничение которой не допускается применимыми законами, в каждом подобном случае, независимо от того, на каком основании выдвигаются претензии о возмещении убытков от IBM (включая грубые нарушения, халатность, введение в заблуждение и прочие претензии по поводу договора или причинения вреда), IBM несет ответственность только

1. за причиненный физический ущерб (включая смертные случаи) и ущерб, причиненный недвижимому или материальному личному имуществу; а также
2. за прочие реально причиненные прямые убытки в размере, не превышающем сумм (при оплате в рассрочку - в размере платы за 12 месяцев), уплаченных за Компьютер, являющийся предметом претензий. В применении к данному пункту термин "Компьютер" включает в себя Компьютерный Код и Лицензионный Внутренний Код.

Это ограничение возмещения также относится ко всем поставщикам IBM и к продавцу. Указанный предел ограничивает совокупную ответственность IBM, ее поставщиков и продавца.

**НИ ПРИ КАКИХ ОБСТОЯТЕЛЬСТВАХ IBM НЕ НЕСЕТ ОТВЕТСТВЕННОСТИ: 1) ПО ПРЕТЕНЗИЯМ ТРЕТЬЕЙ СТОРОНЫ О ВОЗМЕЩЕНИИ ВАМИ УБЫТКОВ (НЕ ОХВАЧЕННЫХ ПЕРВЫМ ПУНКТОМ ПРИВЕДЕННОГО ВЫШЕ ПОЛОЖЕНИЯ); 2) ЗА ПОТЕРЮ ИЛИ ПОВРЕЖДЕНИЕ ВАШИХ ЗАПИСЕЙ ИЛИ ДАННЫХ; А ТАКЖЕ 3) ЗА СПЕЦИАЛЬНЫЕ, СЛУЧАЙНЫЕ ИЛИ КОСВЕННЫЕ УБЫТКИ ЛИБО ЗА КОСВЕННЫЕ ЭКОНОМИЧЕСКИЕ УБЫТКИ, УПУЩЕННУЮ ВЫГОДУ И ПОТЕРЮ ВЛОЖЕНИЙ, ДАЖЕ ЕСЛИ IBM, ЕЕ ПОСТАВЩИКИ ИЛИ ПРОДАВЕЦ ПРЕДУПРЕЖДЕНА О ВОЗМОЖНОСТИ ТАКОВЫХ. ЗАКОНОДАТЕЛЬСТВО НЕКОТОРЫХ СТРАН НЕ ДОПУСКАЕТ ОТКАЗ ОТ ОТВЕТСТВЕННОСТИ ИЛИ ЕЕ ОГРАНИЧЕНИЕ В ОТНОШЕНИИ СЛУЧАЙНЫХ ИЛИ КОСВЕННЫХ УБЫТКОВ; В ЭТОМ СЛУЧАЕ ВЫШЕПРИВЕДЕННЫЙ ОТКАЗ ИЛИ ОГРАНИЧЕНИЕ МОЖЕТ К ВАМ НЕ ОТНОСИТЬСЯ.**

### **Регулирующий Закон**

Как вы, так и IBM согласны с тем, что, невзирая ни на какие противоречия правовых норм, все права, обязанности и обязательства, связанные с предметом данного Соглашения или каким-либо образом относящиеся к таковому, регламентируются, интерпретируются и исполняются с применением законов той страны, в которой был приобретен Компьютер.

## **Часть 2 - Особые Положения для Некоторых Стран**

### **АМЕРИКА**

#### **БРАЗИЛИЯ**

**Регулирующий Закон:** *После первого абзаца добавляется следующее положение:* Все судебные споры, связанные с данным Соглашением, подлежат регулированию исключительно в суде Рио-де-Жанейро.

#### **СЕВЕРНАЯ АМЕРИКА**

**Гарантийное Обслуживание:** *В этот Раздел добавляется следующее положение:* В Канаде или в США за гарантийным обслуживанием IBM обращайтесь по телефону 1-800-IBM-SERV (426-7378).

#### **КАНАДА**

**Регулирующий Закон:** *Формулировка “законов той страны, в которой был приобретен Компьютер” в первом предложении заменяется следующей формулировкой:* законами Провинции Онтарио

#### **США**

**Регулирующий Закон:** *Формулировка “законов той страны, в которой был приобретен Компьютер” в первом предложении заменяется следующей формулировкой:* законами Штата Нью-Йорк

### **АЗИЯ И СТРАНЫ ТИХООКЕАНСКОГО БАССЕЙНА**

#### **АВСТРАЛИЯ**

**Гарантия IBM на Компьютеры:** *В этот Раздел добавляется следующий абзац:* Гарантии, указанные в этом Разделе, являются дополнениями к тем правам, которые могут вам предоставляться в соответствии с Актом о Правилах Торговли (Trade Practices Act) 1974 г. и прочими аналогичными законами, и ограничение этих прав возможно только в той мере, в какой это допускается применимым законодательством.

**Ограничение Ответственности:** *В этот Раздел добавляется следующее положение:* В случае нарушения со стороны ИВМ условий или гарантий, подразумеваемых Актом о Правилах Торговли (Trade Practices Act) 1974 г. или иным аналогичным законом, ответственность ИВМ ограничивается ремонтом или заменой товара либо поставкой эквивалентного товара. Если условие или гарантия относится к праву продажи, пассивному владению либо к титульному праву, а также если товар относится к товарам, обычно приобретаемым для личного, домашнего или бытового использования или потребления, то никакие приводимые в данном абзаце ограничения не применяются.

**Регулирующий Закон:** *Формулировка “законов той страны, в которой был приобретен Компьютер” в первом предложении заменяется следующей формулировкой:* законами Штата или Территории

## **КАМБОДЖА, ЛАОС И ВЬЕТНАМ**

**Регулирующий Закон:** *Формулировка “законов той страны, в которой был приобретен Компьютер” в первом предложении заменяется следующей формулировкой:* законами Штата Нью-Йорк.

*В этот Раздел добавляется следующее положение:* Окончательное разрешение споров и разногласий, вызванных данным Соглашением или связанных с ним, будет осуществляться арбитражным судом, проводимым в Сингапуре в соответствии с правилами, установленными Международной Торговой Палатой (International Chamber of Commerce, ICC). Арбитр или арбитры, назначенные в соответствии с этими правилами, будут иметь полномочия на вынесение определений в пределах предоставленной юрисдикции и исходя из юридической силы Соглашения, передаваемого в арбитраж. Решение арбитражного суда будет окончательным и обязательным для сторон без права на апелляцию; решение арбитражного суда будет представлено в письменной форме с изложением установленных фактов и юридических выводов.

Все судопроизводство, включая всю документацию, представленную в такое судопроизводство, будет вестись на английском языке. Число арбитров будет равняться трем, причем каждой из сторон, участвующей в споре, предоставляется право назначить одного арбитра.

Два арбитра, назначенные сторонами, перед рассмотрением дела назначают третьего арбитра. Третий арбитр будет вести судебное разбирательство в качестве председателя. Замещение вакансии на пост председателя осуществляется президентом ICC. Замещение любой другой вакансии производится соответствующей назначающей стороной. Судебное разбирательство будет продолжено, начиная с той стадии, в которой оно находилось, когда образовалась вакансия.

Если одна из сторон откажется от назначения арбитра или иным образом не осуществит назначение арбитра в течение 30 дней, считая со дня, когда другая сторона назначит своего арбитра, первый назначенный арбитраж станет единственным арбитражем при условии, что этот арбитраж назначен юридически правомерно и надлежащим образом.

Версия данного Соглашения на Английском языке имеет приоритет перед версией на любом другом языке.

## ГОНКОНГ И МАКАО

**Регулирующий Закон:** *Формулировка “законов той страны, в которой был приобретен Компьютер” в первом предложении заменяется следующей формулировкой: законами Особого Административного Региона Гонконг.*

## ИНДИЯ

**Ограничение Ответственности:** *В этом Разделе пункты 1 и 2 заменяются следующими положениями:*

1. ответственность за телесные повреждения, нанесенные физическим лицам (включая смертные случаи), и ущерб недвижимости или материальному личному имуществу, ограничивается размером ущерба, причиненного вследствие халатности со стороны IBM;
2. в отношении прочих реальных убытков, причиной которых в той или иной мере является неисполнение со стороны IBM обязательств в соответствии с или в связи с предметом данного Заявления об Ограниченной Гарантии, ответственность IBM ограничивается общей суммой, уплаченной за Компьютер, который является предметом претензий.

## ЯПОНИЯ

**Регулирующий Закон:** *В этот Раздел добавляется следующее положение: Все сомнения, касающиеся данного Соглашения, сначала будут разрешаться между нами по доброй воле и в соответствии с принципом взаимного доверия.*

## НОВАЯ ЗЕЛАНДИЯ

**Гарантия IBM на Компьютеры:** *В этот Раздел добавляется следующий абзац: Гарантии, упомянутые в этом Разделе, являются дополнениями к тем правам, которые могут вам предоставляться в соответствии с Актом о Гарантиях Потребителям (Consumer Guarantees Act) 1993 г. либо в соответствии с прочими законами и ограничение которых или отказ от предоставления которых не допускается. Акт о Гарантиях Потребителям (Consumer Guarantees Act) 1993 г. неприменим к товарам, поставляемым IBM, если эти товары используются в предпринимательской деятельности, как определено в упомянутом Акте.*



**Ограничение Ответственности:** *В этот Раздел добавляется следующее положение:* Если Компьютеры приобретены не для предпринимательской деятельности, как определено в Акте о Гарантиях Потребителям (Consumer Guarantees Act) 1993 г., то ограничения, приводимые в этом Разделе, подпадают под действие ограничений в упомянутом Акте.

## **КИТАЙСКАЯ НАРОДНАЯ РЕСПУБЛИКА (КНР)**

**Регулирующий Закон:** *Этот Раздел заменяется следующим положением:* Как вы, так и IBM согласны с тем, что, невзирая ни на какие противоречия правовых норм, все права, обязанности и обязательства, связанные с предметом данного Соглашения или каким-либо образом относящиеся к таковому, регламентируются, интерпретируются и исполняются с применением законов Штата Нью-Йорк (за исключением случаев, когда местные законы предусматривают иное).

Все споры, вызванные данным Соглашением или связанные с ним, сначала будут разрешаться между нами путем дружественных переговоров, при неудачном завершении которых каждый из нас будет иметь право на передачу спора в Китайскую Международную Экономическую и Торговую Арбитражную Комиссию (China International Economic and Trade Arbitration Commission) в Бейджинге (КНР) для арбитражного разбирательства в соответствии с правилами арбитража, действительными на соответствующий момент времени. В арбитражную коллегия будут входить три арбитра. При этом производство будет вестись на Английском и Китайском языках. Решение арбитражного суда будет окончательным и обязательным для всех сторон, и его исполнение будет обеспечиваться в соответствии с Конвенцией о Признании и Исполнении Иностраных Арбитражных Решений (Convention on the Recognition and Enforcement of Foreign Arbitral Awards), 1958 г.

Арбитражные расходы будет нести проигравшая сторона, если в арбитражном решении не будет определено иное.

В процессе арбитража данное Соглашение продолжает исполняться за исключением той части, которая является предметом спора сторон и которая подвергается арбитражному рассмотрению.

## **ЕВРОПА, БЛИЖНИЙ ВОСТОК, АФРИКА (ЕМЕА)**

**ПРИВЕДЕННЫЕ НИЖЕ ПОЛОЖЕНИЯ ОТНОСЯТСЯ КО ВСЕМ СТРАНАМ ЕМЕА:** Положения данного Гарантийного Обязательства применимы к Компьютерам, приобретенным в IBM или у продавца продукции IBM.

**Гарантийное Обслуживание:**

Если Компьютер IBM приобретен в Австрии, Бельгии, Великобритании, Германии, Голландии, Греции, Дании, Ирландии, Исландии, Испании, Италии, Латвии, Литве, Люксембурге, Норвегии, Португалии, Финляндии, Франции, Швейцарии, Швеции или Эстонии, то гарантийное обслуживание для этого Компьютера можно получить в любой из этих стран либо (1) у продавца продукции IBM, авторизованного для проведения гарантийного обслуживания, либо (2) в IBM. Если Персональный Компьютер IBM приобретен в Албании, Армении, Беларуси, Болгарии, Боснии-Герцеговине, Венгрии, Грузии, Казахстане, Киргизии, Молдавии, Польше, России, Румынии, Словацкой Республике, Словении, Украине, Федеративной Республике Югославии или в бывшей Югославской Республике Македонии (FYROM), то гарантийное обслуживание для этого Компьютера можно получить в любой из этих стран либо (1) у продавца продукции IBM, авторизованного для проведения гарантийного обслуживания, либо (2) в IBM.

Если Компьютер IBM приобретен в какой-либо из стран Ближнего Востока или Африки, то вы сможете обратиться за гарантийным обслуживанием этого Компьютера к субъекту IBM в той стране, где была осуществлена покупка (если такой субъект IBM предоставляет гарантийное обслуживание в этой стране), либо к продавцу продукции IBM, уполномоченному IBM на проведение гарантийного обслуживания данного Компьютера в этой стране. Гарантийное обслуживание в Африке предоставляется в радиусе 50 километров от сервисного центра, авторизованного IBM. Если Компьютер находится в радиусе более 50 километров от сервисного центра, авторизованного IBM, все расходы по транспортировке возлагаются на вас.

### **Регулирующий Закон:**

Применимые законы, на основе которых, невзирая ни на какие противоречия правовых норм, регламентируются, интерпретируются и исполняются все права, обязанности и обязательства, связанные с предметом данного Соглашения или каким-либо образом относящиеся к таковому, а также Особые Положения для Некоторых Стран и суд, под юрисдикцию которого подпадает данное Заявление - это законы, особые положения и суд той страны, в которой предоставляется гарантийное обслуживание, с тем исключением, что 1) в Азербайджане, Албании, Армении, Беларуси, Болгарии, Боснии-Герцеговине, Грузии, Венгрии, Казахстане, Киргизии, Молдове, России, Румынии, Словакии, Словении, Таджикистане, Туркменистане, Узбекистане, на Украине, в Хорватии и бывшей Югославской Республике Македонии применяются законы Австрии; 2) в Латвии, Литве и Эстонии применяются законы Финляндии; 3) в Алжире, Бенине, Буркина Фасо, Габоне, Гамбии, Гвинее, Гвинее-Бисау, Демократической Республике Конго, Джибути, Камеруне, Конго, Кот Д'Ивуар, Ливане, Мавритании, Мали, Марокко, Нигере, на Островах Зеленого Мыса, в Сенегале, Того, Тунисе, во Франции, в Центральной Африканской Республике, Чаде и Экваториальной Гвинее данное Соглашение будет истолковываться и юридические взаимоотношения сторон будут определяться в соответствии с Французскими законами, и все споры, вызванные данным Соглашением или связанные с его

нарушением или исполнением, включая упрощенное судопроизводство, подлежат урегулированию исключительно в Парижском Коммерческом Суде; 4) в Анголе, Бахрейне, Ботсване, Бурунди, Великобритании, Гане, Дубае, Египте, Замбии, Западном Берегу/Газе, Зимбабве, Иордании, Йемене, Катаре, Кении, Кувейте, Либерии, Малави, на Мальте, в Мозамбике, Нигерии, Объединенных Арабских Эмиратах, Омане, Пакистане, Руанде, Сан Томе, Саудовской Аравии, Сомали, Сьерра-Леоне, Танзании, Уганде, Эритрее, и Эфиопии данное Соглашение подпадает под действие Английских законов, и связанные с ним споры будут передаваться под исключительную юрисдикцию Английских судов; и 5) в Греции, Израиле, Испании, Италии и Португалии все правопритязания, связанные с данным Заявлением, будут предъявляться в правомочных судах Афин, Тель-Авива, Мадрида, Милана и Лиссабона, соответственно, и окончательное урегулирование будет осуществляться этими судами.

### ***ПРИВЕДЕННЫЕ НИЖЕ ПОЛОЖЕНИЯ ПРИМЕНИМЫ К УКАЗАННЫМ СТРАНАМ:***

#### **АВСТРИЯ И ГЕРМАНИЯ**

**Гарантия IBM на Компьютеры:** *В этом Разделе первое предложение в первом абзаце заменяется следующим положением:* Гарантия на Компьютер IBM распространяется на функциональную пригодность Компьютера для нормальной работы и соответствие Компьютера его Спецификации.

*В этот Раздел добавлены следующие абзацы:*

Минимальный гарантийный срок на Компьютеры составляет шесть месяцев. В том случае, если IBM или продавец не способны отремонтировать Компьютер IBM, вы можете потребовать альтернативное возмещение в виде частичной компенсации в размере, определяемом в соответствии со сниженной стоимостью неотремонтированного Компьютера, или потребовать аннулировать соответствующее соглашение для такого Компьютера и получить возмещение уплаченной суммы.

**На Что Распространяется Гарантия:** *Второй абзац неприменим.*

**Гарантийное Обслуживание:** *В этот Раздел добавляется следующее положение:* В течение гарантийного срока транспортировка неисправного Компьютера в IBM производится за счет IBM.

**Ограничение Ответственности:** *В этот Раздел добавляется следующий абзац:* Ограничения и исключения, указанные в Заявлении об Ограниченной Гарантии, неприменимы при явной гарантии, если причиной ущерба, нанесенного по вине IBM, является мошенничество или грубая халатность.

*В конец пункта 2 добавляется следующее положение:* Ответственность IBM по этому пункту ограничивается нарушениями существенных положений договора в случае обычной халатности.

## **ЕГИПЕТ**

**Ограничение Ответственности:** *В этом Разделе пункт 2 заменяется следующим положением:* в отношении прочих реальных прямых убытков ответственность IBM ограничивается общей суммой, уплаченной за Компьютер, который является предметом претензий. В применении к данному пункту термин “Компьютер” включает в себя Компьютерный Код и Лицензионный Внутренний Код.

*Распространение на поставщиков и продавцов (без изменений).*

## **ФРАНЦИЯ**

**Ограничение Ответственности:** *В этом Разделе второе предложение в первом абзаце заменяется следующим положением:* В каждом подобном случае, независимо от того, на каком основании выдвигаются претензии о возмещении убытков от IBM, корпорация IBM несет ответственность только: (пункты 1 и 2 остаются без изменений).

## **ИРЛАНДИЯ**

**На Что Распространяется Гарантия:** *В этот Раздел добавляется следующее положение:* За исключением случаев, явно указанных в этих положениях и условиях, настоящим исключаются все установленные законом условия, включая все предполагаемые гарантии, но без отказа от гарантий, предполагаемых в соответствии с Актом о продаже товаров (Sale of Goods Act) 1893 г. или Актом о Предоставлении товаров и услуг (Sale of Goods and Supply of Services Act) 1980 г.

**Ограничение Ответственности:** *В этом Разделе пункты один и два в первом абзаце заменяются следующими положениями:* 1. за смертные случаи, телесные повреждения, нанесенные физическим лицам, а также за ущерб недвижимости, вызванные исключительно халатностью со стороны IBM; и 2. за прочие реально причиненные прямые убытки в размере до 125 процентов затрат (при оплате в рассрочку - в размере платы за 12 месяцев) на Компьютер, являющийся предметом претензий, либо на иной предмет иска.

*Распространение на поставщиков и продавцов (без изменений).*

*В конец этого Раздела добавляется следующий абзац:* При невыполнении каких-либо обязательств полная ответственность IBM и ваше возмещение, как по контракту, так и в связи с деликтом, ограничивается размером причиненных убытков.

## ИТАЛИЯ

**Ограничение Ответственности:** *Второе предложение в первом абзаце заменяется следующим положением:* В каждом подобном случае, если иное не указано в обязывающем законе, ИВМ несет ответственность только: 1. *(без изменений)* 2. в отношении прочих реальных убытков, причиной которых в той или иной мере является неисполнение со стороны ИВМ обязательств в соответствии с или в связи с предметом данного Гарантийного Обязательства, ответственность ИВМ ограничивается общей суммой, уплаченной за Компьютер, который является предметом претензий. *Распространение на поставщиков и продавцов (без изменений).*

*В этом Разделе третий абзац заменяется следующим положением:* Если иное не указано в обязывающем законе, то ни ИВМ, ни продавец не несут ответственности за следующее: *(пункты 1 и 2 остаются без изменений)* 3) косвенные убытки, даже если ИВМ или продавец были предупреждены о возможности таких.

## ЮЖНАЯ АФРИКА, НАМИБИЯ, БОТСВАНА, ЛЕСОТО И СВАЗИЛЕНД

**Ограничение Ответственности:** *В этот Раздел добавляется следующее положение:* Полная ответственность ИВМ в отношении реальных убытков, причиной которых в какой-либо мере является неисполнение со стороны ИВМ обязательств в соответствии с или в связи с предметом данного Гарантийного Обязательства, ограничивается суммой, уплаченной за конкретный Компьютер, который является предметом ваших претензий к ИВМ.

## ВЕЛИКОБРИТАНИЯ

**Ограничение Ответственности:** *В этом Разделе пункты 1 и 2 в первом абзаце заменяются следующими положениями:*

1. за смертные случаи, телесные повреждения, нанесенные физическим лицам, а также за ущерб недвижимости, вызванные небрежностью со стороны ИВМ;
2. за прочие реально причиненные прямые убытки в размере до 125 процентов затрат (при оплате в рассрочку - в размере платы за 12 месяцев) на Компьютер, являющийся предметом претензий, либо на другой предмет иска;

*В этот абзац добавляется следующий пункт:* 3. за нарушение предполагаемых обязательств ИВМ в соответствии с Разделом 12 Акта о Продаже Товаров (Sale of Goods Act) 1979 г. или Раздела 2 Акта о Предоставлении Товаров и Услуг (Supply of Goods and Services Act) 1982 г.

*Распространение на поставщиков и продавцов (без изменений).*

*В конец этого Раздела добавляется следующее положение:* При невыполнении каких-либо обязательств полная ответственность IBM и ваше возмещение, как по контракту, так и в связи с деликтом, ограничивается размером причиненных убытков.

---

## Приложение В. Замечания

Данная публикация разработана для продуктов и услуг, предлагаемых в США.

IBM может не предоставлять в других странах продукты, услуги и аппаратные средства, описанные в данном документе. За информацией о продуктах и услугах, предоставляемых в вашей стране, обращайтесь к местному представителю IBM. Ссылки на продукты, программы или услуги IBM не означают и не предполагают, что можно использовать только указанные продукты, программы или услуги. Разрешается использовать любые функционально эквивалентные продукты, программы или услуги, если при этом не нарушаются права IBM на интеллектуальную собственность. Однако при этом ответственность за оценку и проверку работы всех продуктов, программ или услуг не-IBM возлагается на пользователя.

IBM может располагать патентами или рассматриваемыми заявками на патенты, относящимися к предмету данной публикации. Получение данного документа не означает предоставления каких-либо лицензий на эти патенты. Запросы по поводу лицензий можно направлять в письменной форме по адресу:

*IBM Director of Licensing  
IBM Corporation  
North Castle Drive  
Armonk, NY 10504-1785  
U.S.A.*

**Приведенные в следующем абзаце положения не касаются Великобритании и прочих стран, в которых они входят в противоречие с местными законами:**

КОРПОРАЦИЯ INTERNATIONAL BUSINESS MACHINES ПРЕДОСТАВЛЯЕТ ДАННУЮ ПУБЛИКАЦИЮ “КАК ЕСТЬ”, БЕЗ КАКИХ-ЛИБО ЯВНЫХ ИЛИ ПРЕДПОЛАГАЕМЫХ ГАРАНТИЙ, ВКЛЮЧАЯ, НО НЕ ОГРАНИЧИВАЯСЬ ТАКОВЫМИ, ПРЕДПОЛАГАЕМЫЕ ГАРАНТИИ ОТНОСИТЕЛЬНО СОБЛЮДЕНИЯ ЧЬИХ-ЛИБО АВТОРСКИХ ПРАВ, КОММЕРЧЕСКОГО ИСПОЛЬЗОВАНИЯ ИЛИ ПРИГОДНОСТИ ДЛЯ ТЕХ ИЛИ ИНЫХ ЦЕЛЕЙ. В некоторых странах для ряда сделок не допускается отказ от явных или предполагаемых гарантий; в таком случае данное положение к вам не относится.

В приведенной здесь информации могут встретиться технические неточности или типографские опечатки. В публикацию время от времени вносятся изменения, которые будут отражены в следующих изданиях. IBM может в любой момент без какого-либо предварительного уведомления внести изменения в продукты и/или программы, которые описаны в данной публикации.

IBM оставляет за собой право на использование и распространение любой предоставленной вами информации любыми способами, какие сочтет

приемлемыми, не принимая на себя никаких обязательств перед вами. Ссылки на Web-сайты не-IBM приводятся только для вашего удобства и ни в коей мере не должны рассматриваться как рекомендации пользоваться этими Web-сайтами. Материалы на этих Web-сайтах не входят в число материалов по данному продукту IBM, и весь риск пользования этими Web-сайтами несете вы сами.

---

## **Замечание о телевизионном выходе**

Приведенное ниже замечание относится к моделям, в которых имеется установленный на заводе телевизионный выход.

Данный продукт включает в себя защищенную авторским правом технологию, которая защищена заявками на методы ряда патентов США и прочими правами на интеллектуальную собственность, принадлежащими Macrovision Corporation и другими правообладателям. Использование этой защищенной авторским правом технологии должно быть санкционировано корпорацией Macrovision Corporation, и она предназначена для использования в домашних условиях и при иных ограниченных условиях просмотра, если иное не санкционировано корпорацией Macrovision Corporation. Обратное конструирование или дисассемблирование запрещается.

---

## **Товарные знаки**

Приведенные ниже термины являются товарными знаками IBM Corporation в США и/или других странах:

HelpCenter  
IBM  
PS/2  
ScrollPoint  
Update Connector

Microsoft, Windows и Windows NT - товарные знаки Корпорации Microsoft Corporation в США и/или других странах.

Прочие названия фирм, продуктов или услуг могут являться товарными знаками или сервисными марками других фирм.

---

## **Замечания по электромагнитному излучению**

### **Замечания о соответствии Классу В**

Тип 2179, 2283, 6274 и 6643



## Заявление Федеральной Комиссии по Коммуникациям (FCC)

**Примечание:** По результатам тестирования было установлено, что данное оборудование соответствует предельно допустимому уровню излучения для цифровых устройств Класса В согласно Части 15 Правил FCC. Этот предельно допустимый уровень обеспечивает разумную степень защиты от вредного воздействия интерференции в бытовых условиях. Это оборудование генерирует и способно излучать радиочастоты и, если при его установке и использовании не будут соблюдены инструкции, может явиться причиной вредного воздействия интерференции в радиокоммуникациях. Однако нет никаких гарантий, что при установке в определенных условиях не возникнет интерференция. Если данное оборудование явится причиной вредного воздействия интерференции на радио- и телеприемники (это можно определить, включая и выключая оборудование), пользователю рекомендуется попытаться устранить интерференцию одним или несколькими из описанных ниже способов:

- Переориентировать или переставить принимающую антенну
- Увеличить расстояние между оборудованием и приемником
- Подключить оборудование к другому выходу (не к тому, к которому присоединен приемник)
- Обратиться за помощью к уполномоченному продавцу продукции IBM или к представителю сервисной службы IBM

Чтобы обеспечить соответствие требованиям FCC по допустимому уровню электромагнитного излучения, следует использовать экранированные и заземленные кабели и разъемы. Подходящие кабели и разъемы можно приобрести у уполномоченных продавцов продукции IBM. IBM не несет ответственности ни за какие последствия воздействия интерференции на радио- и телевизионные приборы, если причиной интерференции явилось использование кабелей и разъемов помимо рекомендуемых либо несанкционированное изменение или модификация этого оборудования. В случае несанкционированного изменения или модификации пользователь может лишиться прав на использование оборудования.

Это устройство соответствует требованиям Части 15 Правил FCC. Его работа подпадает под следующие два условия: (1) это устройство не может вызывать опасную интерференцию и (2) это устройство должно допускать любую наведенную интерференцию, включая интерференцию, которая может привести к нарушениям в работе.

Ответственная сторона:

International Business Machines Corporation  
New Orchard Road  
Armonk, NY 10504  
Telephone: 1-919-543-2193



Протестировано  
на соответствие  
стандартам FCC

ДЛЯ ДОМА И ОФИСА

## **Заявление о соответствии промышленным стандартам Канады по электромагнитному излучению для оборудования Класса В**

Этот цифровой прибор Класса В соответствует стандарту Канады ICES-003.

## **Avis de conformité à la réglementation d'Industrie Canada**

Cet appareil numérique de la classe B est conforme à la norme NMB-003 du Canada.

## **Заявление о соответствии требованиям Директивы EMC Европейского Союза**

Этот продукт соответствует требованиям, изложенным в Директиве Совета ЕС 89/336/ЕЕС, которые касаются соблюдения законов о совместимости электромагнитного оборудования в странах-членах ЕС. IBM не может нести никакой ответственности за какие-либо несоответствия требованиям техники безопасности вследствие модификации продукта (включая установку дополнительных плат не-IBM) в обход рекомендаций.

По результатам тестирования было установлено, что данный продукт соответствует требованиям, предъявляемым к Оборудованию в Области Информационных Технологий Класса В в соответствии с CISPR 22/Европейским Стандартом EN 55022. Допустимые уровни излучения для оборудования Класса В в стандартных бытовых условиях определялись с тем, чтобы обеспечить достаточную защиту от интерференции с лицензированными коммуникационными устройствами.

## **Требования Федеральной Комиссии по Коммуникациям (FCC) и телефонных компаний**

1. Это устройство соответствует требованиям Части 68 правил FCC. На устройстве есть этикетка, на которой, в частности, указаны регистрационный номер FCC, USOC и номер REN (Ringer Equivalency Number) для данного оборудования. Если у вас запросят эти номера, сообщите эти данные в свою телефонную компанию.

**Примечание:** Если устройство является внутренним модемом, то на нем также есть вторая регистрационная этикетка FCC. Вы можете прикрепить эту этикетку к внутренней стороне корпуса компьютера, в который установили модем IBM, либо можете прикрепить этикетку на внешнее устройство DAA, если оно у вас

еть. Этикетку размещайте так, чтобы вы всегда могли прочитать находящуюся на ней информацию, если вам потребуется сообщить эти данные в телефонную компанию.

2. Номер REN позволяет определить число устройств, которые вы можете присоединить к своей телефонной линии и которые будут звонить, когда по вашему номеру звонят. Во многих (но не во всех) областях общее число REN всех устройств не должно превышать пяти (5). Чтобы проверить, какое число устройств вы можете подключить к своей телефонной линии в соответствии с REN, обратитесь в свою телефонную компанию, где вам сообщат максимальное число REN для вашей области.
3. Если устройство причиняет ущерб телефонной сети, то телефонная компания может временно отказать вам в услугах. Если будет возможно, вас известят заранее; если предварительное уведомление сочтут нецелесообразным, то вас уведомят при первой возможности. Вам напомнят о вашем праве жаловаться.
4. Телефонная компания может изменить свои услуги, оборудование и характер работы, что может повлиять на нормальную работу вашего оборудования. В этом случае вам заранее сообщат, чтобы вы могли без помех продолжить работу.
5. Если при использовании этого продукта возникнут затруднения, обращайтесь к уполномоченному продавцу или позвоните в IBM. В США звоните в IBM по телефону **1-800-772-2227**. В Канаде звоните в IBM по телефону **1-800-565-3344**. Вас могут попросить предъявить свидетельство законности приобретения. Телефонная компания может потребовать, чтобы вы отключили устройство от сети, до тех пор пока не устраните проблему или не будете уверены в исправности устройства.
6. Ремонт устройства собственными силами недопустим. Если в работе устройства возникнут неполадки, обратитесь к уполномоченному продавцу или смотрите в этом руководстве раздел Диагностика.
7. Это устройство нельзя использовать совместно с платными телефонами-автоматами. Тарифы на подключение к линиям совместного пользования могут быть различными. Для справки обращайтесь в соответствующее государственное учреждение.
8. При заказе службы сетевого интерфейса (NI) через местное представительство Exchange Carrier укажите USOC RJ11C.

## **Сертификационная этикетка Канадского департамента по коммуникациям**

**ЗАМЕЧАНИЕ:** Этикеткой Industry Canada помечается сертифицированное оборудование. Сертификат означает, что оборудование соответствует требованиям, относящимся к защите телекоммуникационных сетей, рабочим параметрам и правилам техники безопасности, приведенным в соответствующем перечне технических требований к терминальному оборудованию (Terminal Equipment Technical Requirements). Департамент не гарантирует, что оборудование будет функционировать в соответствии с потребностями пользователя.

Прежде чем устанавливать данное оборудование, вы должны удостовериться в наличии разрешения на подключение к средствам связи местной телекоммуникационной компании. Кроме того, оборудование должно подключаться разрешенным способом. Покупатель должен отдавать себе отчет в том, что в ряде случаев даже при выполнении вышеприведенных условий возможно ухудшение качества связи. Ремонт сертифицированного оборудования должен координировать представитель, указанный поставщиком. В случае, если пользователь самостоятельно произведет ремонт или модификацию этого оборудования, а также в случае неисправности оборудования телекоммуникационная компания может потребовать, чтобы пользователь отсоединил оборудование.

В целях соблюдения собственной безопасности пользователи должны убедиться, что электрическое заземление источника питания, телефонных линий и внутреннего водопровода подсоединены друг к другу. Эта мера предосторожности может оказаться особенно важной в сельской местности.

**Осторожно:** Пользователи не должны пытаться осуществить такое соединение своими силами; им следует обратиться в соответствующую службу энергослужбы или к электрику.

**ЗАМЕЧАНИЕ:** Число эквивалентных звонков (Ringer Equivalence Number, REN), назначаемое для каждого терминального устройства, указывает максимальное число терминалов, которое разрешается подключить к телефонному интерфейсу. Набор терминальных устройств для интерфейса может представлять собой любую комбинацию устройств, единственным условием для которых является то, что суммарное число эквивалентных звонков (Ringer Equivalence Numbers) для всех устройств не должно превышать 5.

## **Étiquette d'homologation du ministère des Communications du Canada**

**AVIS :** L'étiquette d'Industrie Canada identifie le matériel homologué. Cette étiquette certifie que le matériel est conforme aux normes de protection, d'exploitation et de sécurité des réseaux de télécommunications, comme le prescrivent les documents concernant les exigences techniques relatives au matériel terminal. Le ministère n'assure toutefois pas que le matériel fonctionnera à la satisfaction de l'utilisateur.

Avant d'installer ce matériel, l'utilisateur doit s'assurer qu'il est permis de le raccorder aux installations de l'entreprise locale de télécommunications. Le matériel doit également être installé en suivant une méthode acceptée de raccordement. L'abonné ne doit pas oublier qu'il est possible que la conformité aux conditions énoncées ci-dessus n'empêche pas la dégradation du service dans certaines situations.

Les réparations de matériel homologué doivent être coordonnées par un représentant désigné par le fournisseur. L'entreprise de télécommunications peut demander à l'utilisateur de débrancher un appareil à la suite de réparations ou de modifications effectuées par l'utilisateur ou à cause de mauvais fonctionnement.

Pour sa propre protection, l'utilisateur doit s'assurer que tous les fils de mise à la terre de la source d'énergie électrique, des lignes téléphoniques et des canalisations d'eau métalliques, s'il y en a, sont raccordés ensemble. Cette précaution est particulièrement importante dans les régions rurales.

**Аvertissement :** L'utilisateur ne doit pas tenter de faire ces raccordements lui-même; il doit avoir recours à un service d'inspection des installations électriques ou à un électricien, selon le cas.

**AVIS :** L'indice d'équivalence de la sonnerie (IES) assigné à chaque dispositif terminal indique le nombre maximal de terminaux qui peuvent être raccordés à une interface. La terminaison d'une interface téléphonique peut consister en une combinaison de quelques dispositifs, à la seule condition que la somme d'indices d'équivalence de la sonnerie de tous les dispositifs n'excède pas 5.

## **Заявление о соответствии требованиям японского Добровольного Контрольного Совета по Интерференции (Voluntary Control Council for Interference, VCCI)**

この装置は、情報処理装置等電波障害自主規制協議会（VCCI）の基準に基づくクラスB情報技術装置です。この装置は、家庭環境で使用することを目的としていますが、この装置がラジオやテレビジョン受信機に近接して使用されると、受信障害を引き起こすことがあります。  
取扱説明書に従って正しい取り扱いをして下さい。

## **Замечание о шнурах питания**

В целях соблюдения вашей безопасности IBM предлагает к данному продукту IBM шнур питания с вилкой с заземлением. Чтобы избежать удара током, пользуйтесь только правильно заземленной розеткой.

Шнуры питания IBM, используемые в США и Канаде, входят в перечень Underwriter's Laboratories (UL) и сертифицированы ассоциацией Canadian Standards Association (CSA).

При работе с блоками, рассчитанными на 115 В: Используйте входящий в перечень UL и сертифицированный CSA трехжильный шнур типа SVT или SJT, не менее 18 AWG и не более 4,5 м в длину, с вилкой с заземлением, рассчитанной на 15 ампер м 125 вольт.

При работе с блоками, рассчитанными на 230 В (в США): Используйте шнур входящий в перечень UL и сертифицированный CSA трехжильный шнур типа SVT или SJT, не менее 18 AWG и не более 4,5 м длиной, с вилкой с заземлением, рассчитанной на 15 ампер и 250 вольт.

При работе с блоками, рассчитанными на 230 В (за пределами США):  
Используйте шнур с вилкой с заземлением. Этот шнур должен соответствовать требованиям техники безопасности той страны, в которой устанавливается оборудование.

Шнуры питания IBM, разработанные для той или иной страны или региона, обычно можно приобрести только в этой стране:

Номер шнура питания IBM	Используется в странах (регионах)
6952301	Боливия, Венесуэла, Доминиканская Республика, Канада, Колумбия, Гватемала, Гондурас, Латинская Америка (низкое напряжение), Мексика, Никарагуа, Панама, Перу, Сальвадор, Саудовская Аравия, Соединенные Штаты Америки, Тайвань, Таиланд, Эквадор
13F9939	Австралия, Новая Зеландия
36L9015	Япония
13F9978	Бельгия, Босния, Венгрия, Германия, Греция, Египет, Испания, Латинская Америка (высокое напряжение), Нидерланды, Норвегия, Польша, Португалия, Румыния, Словения, Турция, Финляндия, Франция, Хорватия, Швеция
14F0032	Дубай, Великобритания, Китай (Гонконг)
13F9996	Дания
14F0068	Италия, Чили
36L8875	Аргентина
02K0542	Китай





Код изделия: 23P1164

Напечатано в Дании

(1P) P/N: 23P1164

